



ITACA CH

KR 85

KR 120

IST 03 C 1172 - 04

SZERELÉSI ÉS KEZELÉSI ÚTMUTATÓ



CE

HU

Fordított anyag az
(olasz nyelvű) eredeti
alapján.



Olvassa el a kézikönyvet a kazán telepítése, használata és karbantartása előtt.

Ez a kazán csak fűtővíz készítésére szolgál:

- A lakó, a kereskedelmi és az ipari területen található környezet fűtésére.
- Ipari felhasználásra.
- Közvetett meleg víz készítésére.

Minden más felhasználás tilos.

Tisztelt Felhasználó!

Köszönjük, hogy a Fondital gyár termékét választotta. Kérjük, figyelmesen olvassa el a "Szerelési és Használati Utasítás" (röviden: Gépkönyv) előírásait, a szakszerű szerelés, a rendeltetésszerű használat és megfelelő karbantartás érdekében.



VIGYÁZAT

Tájékoztatjuk a felhasználót, hogy:

- A kazánt szakszerviznek kell üzembe helyezni, szigorúan a hatályos rendeletek és szabványok előírásai szerint.
 - Aki nem szakszervizzel végezteti el az üzembe helyezést, az erre vonatkozó szankciók szerint felelősségre vonható.
 - A kazánok karbantartási és javítási munkálatait csak a szerviz-címjegyzékben szereplő szakszervizek végezhetik.
-



VIGYÁZAT

Az elektromos és elektronikus berendezések hulladékairól szóló 2012/19/EU irányelv értelmében (EEH) a kazánon és a csomagoláson szereplő áthúzott szeméttároló szimbólum azt jelenti, hogy amikor a kazánt kivonják a működésből, az egyéb hulladékoktól elkülönítetten kell begyűjteni és ártalmatlanítani (lásd *Üzemen kívül helyezés, szétszerelés és ártalmatlanítás*).

Tájékoztatjuk a tisztelt ügyfeleket, hogy egyes országokban a jelen kézikönyv tárgyát képező termékek néhány modellje, verziója és/vagy kiegészítője nem elérhető.

Ezért azt ajánljuk, hogy a fent felsorolt modellek, verziók és/vagy kiegészítők tényleges elérhetőségére vonatkozó információért forduljon a gyártóhoz vagy az importáló céghez.

A gyártó fenntartja a jogot, hogy bármelyik pillanatban és előzetes figyelmeztetés kötelessége nélkül bármilyen típusú módosítást hajtson végre a termékeken és/vagy a termékek összetevőin.

A használati kézikönyvet két nyelven szerkesztették: olaszul és magyarul. Az esetlegesen nem megfelelő fordítás vagy a szöveg félreértelmezhetősége esetén az olasz nyelvű dokumentáció az irányadó.

Általános információk a szereléshez, karbantartáshoz és használatához

Jelen használati útmutatót, amely elválaszthatatlan része a készüléknek, a beépítést követően a kivitelező át kell, hogy adja a felhasználónak a későbbi megőrzésre.

Kérjük, a használati útmutatót biztonságos helyen őrizni és a készülék, vagy esetleg az ingatlan értékesítésekor átadni az új tulajdonosnak.



VIGYÁZAT

Ez a kazán csak fűtővíz készítésére szolgál:

- A lakó, a kereskedelmi és az ipari területen található környezet fűtésére.
- Ipari felhasználásra.
- Közvetett meleg víz készítésére.

Minden más felhasználás tilos.



VIGYÁZAT!

A kazán telepítését szakembernek kell végeznie.

Nem szakember által történő telepítés nem engedélyezett.



VIGYÁZAT!

A kazán telepítését a gázkészülékekre vonatkozó érvényben lévő műszaki szabványoknak és jogi szabályozásoknak megfelelően kell végezni, különös tekintettel a helység szellőztetésére vonatkozóan.

Tilos az érvényben lévő műszaki szabványoknak és törvényi előírásoknak nem megfelelő telepítés.



VIGYÁZAT!

A kazánt a kézikönyv által ismertetett gyártói előírásoknak megfelelően kell telepíteni: a hibás telepítés személyek, állatok vagy anyagi dolgok sérülését okozhatja, mely sérülésekért a gyártó nem vállal felelősséget.



VIGYÁZAT

A kazánt az épületen belülre vagy részlegesen védett helyre kell telepíteni.

Részlegesen védett helynek tekintendő a légköri hatásoknak közvetlenül nem kitett hely.

A nem részlegesen védett helyen történő telepítés tilos.



VIGYÁZAT!

A kazánt megfelelően és biztonságosan kell az érvényben lévő műszaki szabványoknak megfelelően elektromos rendszerhez csatlakoztatni.

A nem biztonságos és nem megfelelő csatlakoztatás tilos.

Tilos az olyan elektromos rendszerhez történő csatlakoztatás, mely nem rendelkezik elektromos hálózatról leválasztó differenciál megszakítóval.

Tilos a megfelelő földeléssel nem rendelkező elektromos rendszerhez történő csatlakoztatás.



VIGYÁZAT

Ez a kazán 3 pólusú tápkábelrel kerül leszállításra, amelyek egyik végén az elektromos kártyához csatlakozik és a kibrán-tással szemben kábelrögzítő rendszer védi.

A kazánt 230V-os elektromos hálózati rendszerhez kell csatlakoztatni a tápkábel címkéjének megfelelően.



VIGYÁZAT!

Olvassa el figyelmesen a levegő elszívó és füstelvezető rendszer felszerelésére vonatkozó előírásokat a kézikönyv megfelelő fejezetében.



VIGYÁZAT!

A kazánt az érvényben lévő műszaki szabványoknak megfelelően gáz elosztó rendszerhez kell csatlakoztatni.

A kazán telepítése előtt ellenőrizze a gázelosztó berendezés állapotát.

Tilos az érvényben lévő műszaki szabványoknak nem megfelelő gázelosztó rendszerhez történő csatlakoztatás.

A készülék gázhálózatra történő csatlakozásánál kötelező megfelelő méretű és anyagú tömítést használni.

A csatlakozás tömítésére ne használjon kendert, teflonszalagot, vagy más, erre nem alkalmas tömítőanyagot.

A kazán csatlakoztatása után ellenőrizze a csatlakozás tömítését.

Ha a csövekben gáz van, tilos a nyílt lánggal történő szivárgás ellenőrzés, használja a célnak megfelelő termékeket.



VIGYÁZAT!

Gáznemű fűtőanyaggal táplált készülékek esetében, ha a környezetben gázzagot érez, az alábbiak szerint kell eljárni:

- Ne használjon semmilyen elektromos kapcsolót, és ne indítson be elektromos berendezéseket.
- Ne gyújtson lángot, és ne dohányozzon.
- Zárja el a központi gázcsapot.
- Tárja szélesre az ajtókat és az ablakokat.
- Értesítse a szakszervizt, illetve a beüzemelést végző szakembert, vagy a gázszolgáltatót.

A gázszivárgás helyének nyílt lánggal történő megkeresése szigorúan tilos.

A berendezést csak a csomagolás címkéjén és a készülék műszaki adattábláján feltüntetett országokban helyezheti üzembe. Az ettől eltérő országokban történő üzembe helyezés személyi és/vagy anyagi sérülést okozhat.

A helytelen kivitelezés, valamint a gyártó utasításainak be nem tartása miatt okozott károkért a gyártót nem terheli felelősség.

A készülék felszerelése előtt ellenőrizze, hogy annak műszaki adatai megfelelnek-e az Ön által elvártaknak, hogy a fűtési rendszere tökéletesen működhessen.

Ellenőrizze, hogy a berendezés ép állapotban van-e, és hogy azon szállítás és mozgatás okozta károk nem láthatók: ne helyezzen üzembe sérült és/vagy hibás berendezéseket.

A nem megfelelő szerelés személyi és/vagy vagyoni sérülést okozhat. A gyártót nem terheli felelősség a termék nem rendeltetésszerű használata, és/vagy szakszerűtlen szerelése miatt bekövetkezett károkért.

Soha ne takarja le a levegő bevezető rácsokat.

Az opcióval vagy készlettel rendelkező termékekhez (beleértve az elektromos készleteket is) csak eredeti alkatrészeket szabad használni.

A csomagolási hulladékot megfelelő szelektív gyűjtőbe kell szállítani, mert újrahasznosítható minden eleme.

A csomagolás eltávolítása után győződjön meg arról, hogy a csomagolás elemei (kapcsok, műanyag zacskók, hungarocell, stb.) ne legyenek gyermekek által elérhető helyen, mivel potenciális veszélyforrást jelentenek.

Meghibásodás és/vagy helytelen működés esetén kapcsolja ki a berendezést. A készülék javítását csak szakember végezheti.

A berendezés javításához, csak eredeti, gyári alkatrészek használhatók.

A fentiek be nem tartása veszélyezteti a berendezés biztonságát, illetve a körülötte tartózkodó személyek, állatok és/vagy tárgyak épségét.

A kazánt nem használhatják csökkent fizikai, érzékszervi vagy mentális képességű (beleértve a gyermekeket), vagy tapasztalattal vagy ismerettel nem rendelkező személyek, kivéve, ha biztonságukért felelős személy felügyeli vagy a készülék használatával kapcsolatosan utasításokkal látta el őket.

Ügyeljen arra, hogy a gyerekek ne játszanak a készülék környékén, valamint a kazánnal.

**VIGYÁZAT!**

A kazán beüzemelése előtt, valamint minden alkalommal, amikor a kazán több napra leáll, ellenőrizze, hogy a kondenzszifon fel van-e töltve vízzel.

Amennyiben a szifon üres, töltsse fel, töltsse fel a kazánt vízzel a füstelvezető csövön keresztül.

**VIGYÁZAT**

A készüléket a jelen kézikönyv megfelelő szakaszában meghatározott ütemterv szerint rendszeresen karban kell tartani. A készülék helyes karbantartása lehetővé teszi a leghatékonyabb működést a környezetvédelmi szempontok és a biztonság maximális figyelembevételével.

A nem megfelelő karbantartás, illetve annak hiánya személyi és/vagy anyagi sérülést okozhat.

A félreértések elkerülése érdekében tanácsoljuk a felhasználónak, hogy a tároló karbantartását és javítását olyan szakemberre bízsa, aki tisztában van az összes vonatkozó, érvényben lévő jogi/műszaki előírással és szabvánnyal és megfelelő szakértelemmel rendelkezik a munkák elvégzéséhez.

Amennyiben hosszabb ideig nem használja a berendezést, áramtalanítsa a készüléket, és zárja el a gázcsapot.

**VIGYÁZAT**

Ha a készülék áramtalanítva van, vagy a gázcsap el van zárva, a készülék fagyvédelem funkciója nem képes működni

Fagyveszély esetén a fűtési rendszert fagyálló folyadékkal töltsse fel. A rendszer leürítése nem javasolt, mert meghibásodást eredményezhet; a fűtési rendszerébe csak erre alkalmas fagyálló folyadékot töltsön, amely alkalmazható minden fémhez, amely a fűtési rendszerében található.

**VIGYÁZAT!**

A gyártó nem vállal felelősséget a készülék helytelen telepítésével, használatával, átalakításával okozott vagy a gyártó által nyújtott utasítások vagy a hatályos telepítési előírások be nem tartásával okozott károkért.

1.	A felhasználónak szóló útmutató	10
1.1	Kezelőfelület	10
1.2	Kazán begyújtás	13
1.3	Üzem mód választás	13
1.4	FELHASZNÁLÓ MENÜ	14
1.5	IDŐZÍTŐ beállítás	19
1.6	VAKÁCIÓ funkció	21
1.7	ECO funkció	23
1.8	Fagyvédelem funkció	23
1.9	ANTI-LEGIONELLA funkció	24
1.10	Működtetés külső hőmérséklet érzékelővel (opcionális)	24
1.11	Működtetés távirányítóval (opcionális)	24
1.12	Készülék leállítás	25
1.13	Karbantartás	26
1.14	A felhasználónak szánt megjegyzések	26
2.	Műszaki adatok és méretek	27
2.1	Műszaki adatok	27
2.2	Méretek	28
2.3	Főbb részegységek	30
2.4	Hidraulikai vázlat	34
2.5	Működési adatok	35
2.6	Műszaki jellemzők	35
2.7	ERP és Energiacímke adatok	37
3.	Útmutató a kivitelezéshez és üzembe helyezéshez	38
3.1	Üzembe helyezési előírások	38
3.2	A készülék helyének kiválasztása	38
3.3	A készülék elhelyezése	39
3.4	A kazán felszerelése	40
3.5	A helyiségek szellőzése	42
3.6	Égési levegő bevezető és füstgáz elvezető rendszer	42
3.7	Tüzeléstechnikai hatásfok mérése működés közben	52
3.8	Csatlakozás a gázhálózathoz	53
3.9	Hidraulikus csatlakozások	54
3.10	Csatlakoztatás az elektromos hálózathoz	54
3.11	Csatlakoztatás a szobatermosztáthoz (választható)	54
3.12	Az OpenTherm modulációs szabályzó (opcionális) üzembe helyezése	55
3.13	A külső hőmérséklet érzékelő (opcionális) üzembe helyezése és az időjárás-követő szabályozás működése	55
3.14	Működtetés külső 0-10 V-os jellel	57
3.15	MÉRNÖKI MENÜ	58
3.16	Hidraulikus ellenállás	72
3.17	Keringető szivattyúk	73
3.18	Elektromos kapcsolási rajz	80
3.19	Kaszkádba kötés	84
3.20	Átállítás más gáztípusra, az égő beállítása	85
3.21	A gázszelep beszabályozása	87
3.22	A fűtési rendszer töltése	88
3.23	Szifon feltöltése	90
3.24	A lecsapódás semlegesítése	90
3.25	A készülék indítása	90
4.	Kazán beüzemelése	91
4.1	Előzetes ellenőrzések	91
4.2	Bekapcsolás és kikapcsolás	91
5.	Karbantartás	92
5.1	Karbantartási műveletek	92
5.2	Füstgázelemzés	93
5.3	Rendkívüli karbantartás	93
6.	Üzemen kívül helyezés, szétszerelés és ártalmatlanítás	95

7.	<i>Hibaelhárítás</i>	96
8.	<i>Megfelelőségi nyilatkozat</i>	101

ábra 1 Kezelőfelület	10
ábra 2 Kijelző	10
ábra 3 Méretek KR 85	28
ábra 4 Méretek KR 120	29
ábra 5 Részegységek KR 85 (I)	30
ábra 6 Részegységek KR 85 (II)	31
ábra 7 Részegységek KR 120 (I)	32
ábra 8 Részegységek KR 120 (II)	33
ábra 9 Hidraulikai vázlat	34
ábra 10 Rögzítősablon	39
ábra 11 A csapda rögzítése	41
ábra 12 Szétválasztott indítóidom	43
ábra 13 Koncentrikus indítóidom	43
ábra 14 Beépítési példák	44
ábra 15 Csövek telepítése	44
ábra 16 Az oldalfali kivezetés telepítése.	45
ábra 17 Cserép döntött tetőkhöz	45
ábra 18 A függőleges végelem telepítése.	46
ábra 19 Égésvizsgáló nyílások	53
ábra 20 Időjárásfüggő jelleggörbe	56
ábra 21 jel 0-10 VDC	57
ábra 22 Hidraulikus ellenállás KR 85	72
ábra 23 Hidraulikus ellenállás KR 120	72
ábra 24 Rendelkezésre álló emelőmagasság STRATOS PARA 25/1-8	73
ábra 25 Rendelkezésre álló emelőmagasság STRATOS PARA 25/1-11	74
ábra 26 Rendelkezésre álló emelőmagasság YONOS PARA HF 25/12	75
ábra 27 Rendelkezésre álló emelőmagasság UPML 25 - 105 - 180 PWM	76
ábra 28 Rendelkezésre álló emelőmagasság UPMXL 25 - 125 - 180 PWM	77
ábra 29 Rendelkezésre álló emelőmagasság UPMXXL 25 - 120 - 180 AUTO	78
ábra 30 PWM jel	79
ábra 31 Burkolat nyitása.	80
ábra 32 Elektromos szekrény	80
ábra 33 Elektromos kapcsolási rajz	81
ábra 34 A beüzemelő által végzett bekötések	82
ábra 35 Kaszkádba kötés	84
ábra 36 Burkolat nyitása.	85
ábra 37 Légbevezető cső	86
ábra 38 Keverőegység	86
ábra 39 Keverőegység műanyag ház	86
ábra 40 Összeállítási rajz	86
ábra 41 Szén-dioxid értékének szabályozása	87
ábra 42 Szifon feltöltése	90

táblázat 1 Kalibrálási adatai KR 85.	35
táblázat 2 Kalibrálási adatai KR 120.	35
táblázat 3 Általános adatok	35
táblázat 4 Tüzeléstechnikai adatai KR 85	36
táblázat 5 Tüzeléstechnikai adatai KR 120	36
táblázat 6 Kiegészítő adatok	36
táblázat 7 ERP és Energiacímke adatok - KR 85 - KR 120	37
táblázat 8 Csővezetékek hossza KR 85.	48
táblázat 9 Csővezetékek hossza KR 120.	48
táblázat 10 A Ø80 mm-es különálló csöveknek az áramlási ellenállása.	49
táblázat 11 Ø 100 mm külön csövek áramlási ellenállása	49
táblázat 12 A Ø80/125 mm-es koncentrikus csöveknek az áramlási ellenállása	50
táblázat 13 A Ø 100/150 mm-es koncentrikus csövek áramlási ellenállása.	50
táblázat 14 Az Ø80 mm-es csöveknek az áramlási ellenállása C9-es típusnál 133x133-ös világítódudvarban	51
táblázat 15 Az Ø100 mm-es csöveknek az áramlási ellenállása C9-es típusnál 165x165-ös világítódudvarban	51
táblázat 16 Az egyes modellre vonatkozó specifikus paraméterek	67
táblázat 17 A berendezéshez szükséges víz jellemzői.	88

1. A felhasználónak szóló útmutató

1.1 Kezelőfelület

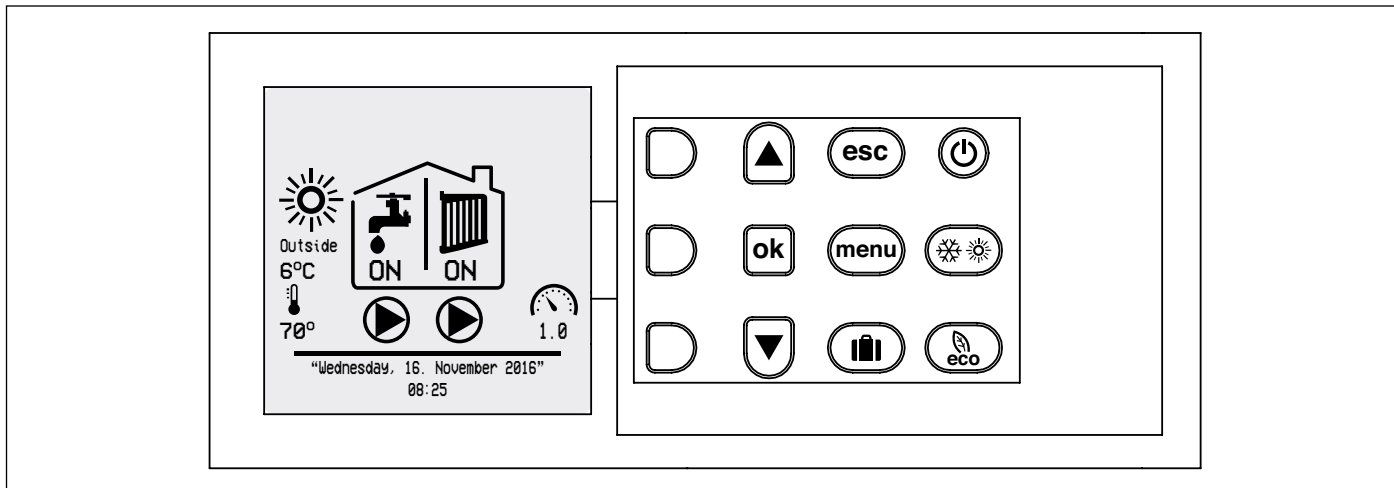

ábra 1 Kezelőfelület

1.1.1 Kijelző

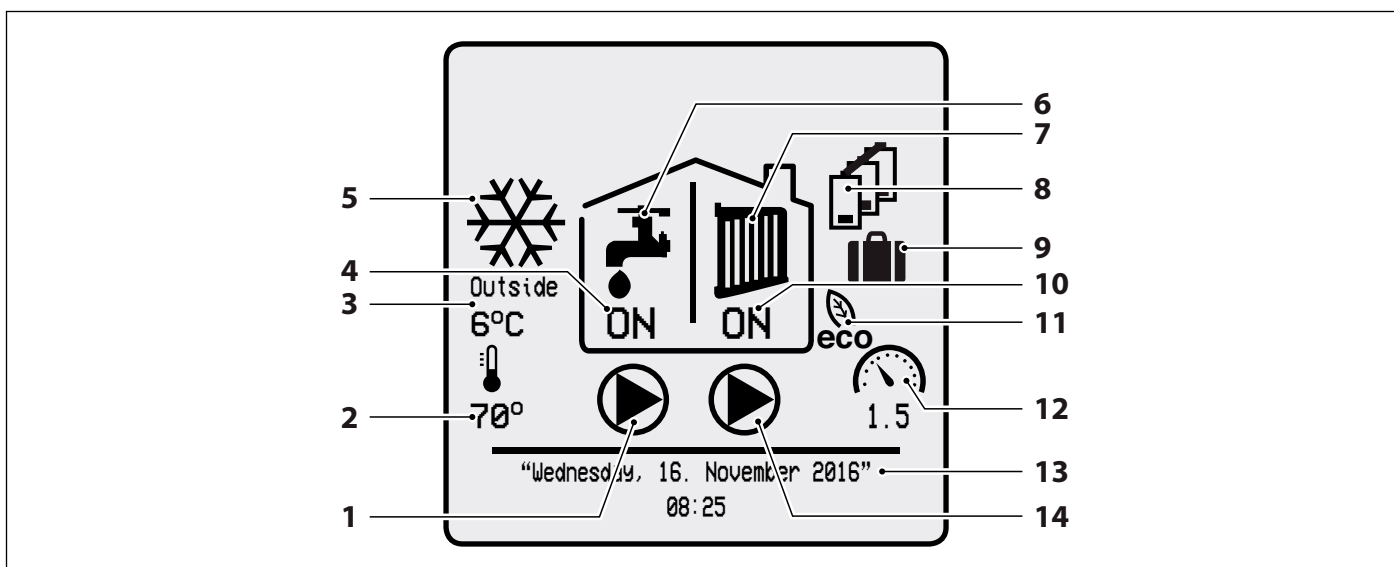

ábra 2 Kijelző

Hiv.	Megnevezés
1	HMV igény aktív
2	Fűtési előremenő hőmérséklet
3	Külső hőmérséklet (külső érzékelő alkalmazása esetén jelenik meg)
4	HMV funkció bekapcsolása/letiltása időzítőn keresztül
5	Üzem módok
6	HMV üzemmód állapota
7	Fűtési üzemmód állapota
8	Kaszád működésének jelzése
9	VAKÁCIÓ [HOLIDAY] mód engedélyezése/letiltása
10	Fűtési funkció kijelzése az időzítő bekapcsolásával/letiltásával
11	ECO [ECO] funkció be/kikapcsolva
12	Berendezés víznyomása
13	Dátum és idő
14	Fűtési igény aktív

1.1.2 A vezérlőpanel nyomógombjai és funkcióik



BEKAPCSOLÁS

KI: a kazán leállítása, a kezelő billentyűk zárolása.

KÉSZENLÉT: a kazán indítása, a kezelő billentyűk feloldása.

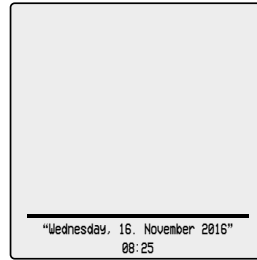

KI

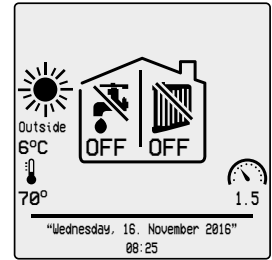

KÉSZENLÉT



ÜZEMMÓD

KÉSZENLÉT: nincsen sem fűtés, sem meleg víz készítés. "Szivattyú letapadás" védelem működik.

NYÁR: Csak meleg víz készítés (külső tárolóval, választás szerint).

CSAK FŰTÉS: kizárólag fűtővíz készítés.

TÉL: Fűtés és meleg víz készítés (külső tárolóval, választás szerint).

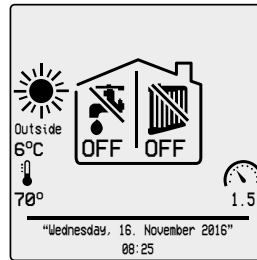

KÉSZENLÉT

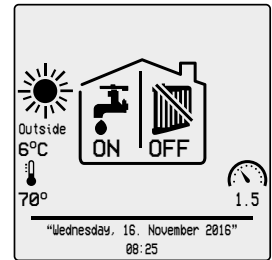

NYÁR

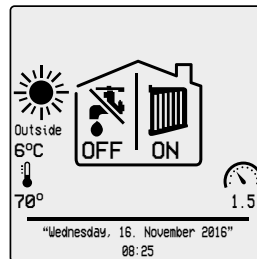

CSAK FŰTÉS

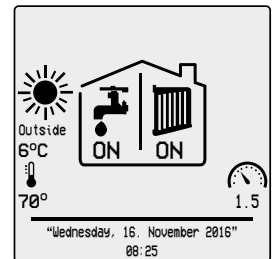

TÉL



ECO

A beállított értékkel csökkenti a fűtési víz és a HMV hőmérsékletét (csökkentett működés).

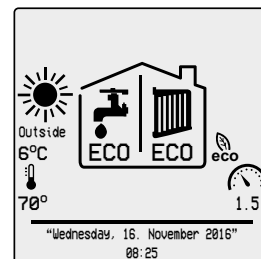

ESC

Visszatérés a menüből a főképernyőre.

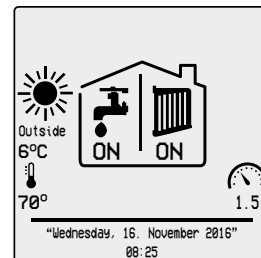

MENÜ [MENU]

Megjeleníti a menüválasztó oldalt (FELHASZNÁLÓI [USER] vagy MÉRNÖKI [TECHNICIAN]).

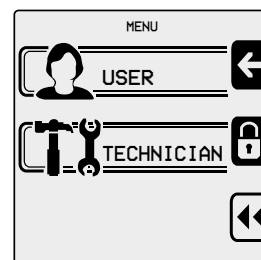



SZABADSÁG

Beállítja a szünidő kezdő és végdátumát, valamint a fűtés és HMV-előállítás hőmérsékletét az adott intervallumra.

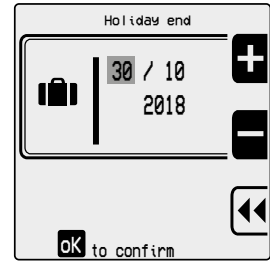
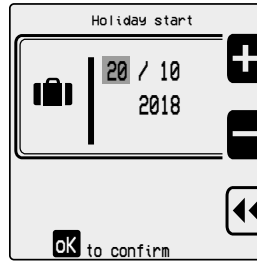

FEL és LE

Lehetővé teszik a kijelzett sorok léptetését lefelé vagy fölfelé.

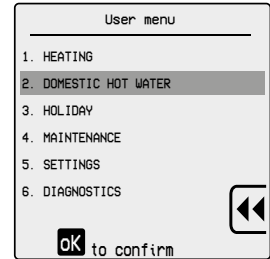

OK

Lehetővé teszi:

- a kiválasztott menüsor elérését
- a módosított érték megerősítését

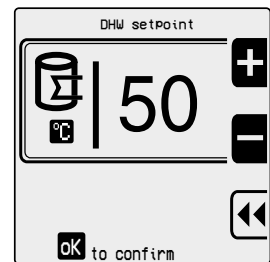
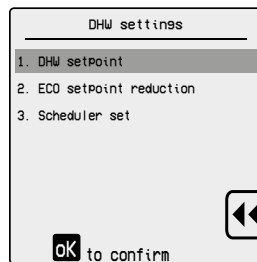

KIVÁLASZTÁS (felső)

Lehetővé teszi:

- a FELHASZNÁLÓI [USER] menü elérése
- növelje meg a változtatott értéket (nyomja meg és tartsa nyomva a gyors előrelépéshez)

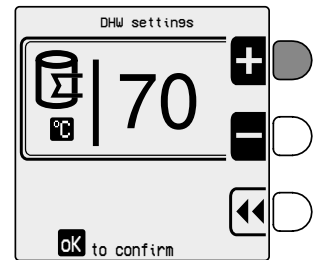
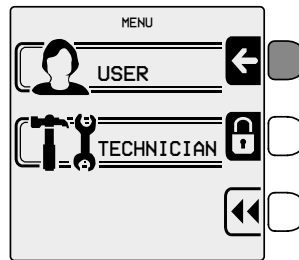

KIVÁLASZTÁS (középső)

Lehetővé teszi:

- Belépés a MÉRNÖKI MENÜBE [TECHNICIAN MENU]
- csökkentse a változtatott értéket (nyomja meg és tartsa nyomva a gyors előrelépéshez)

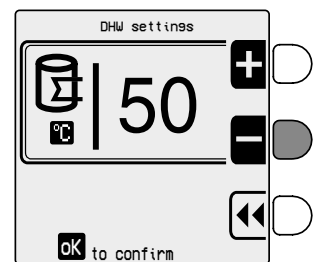
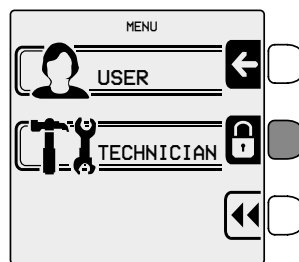

KIVÁLASZTÁS (alsó)

Lehetővé teszi a visszatérést az előző képernyőre a módosított adat mentése nélkül.

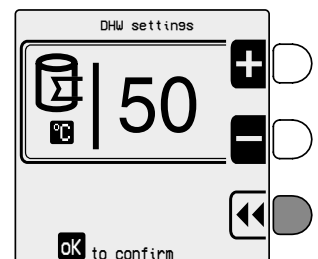
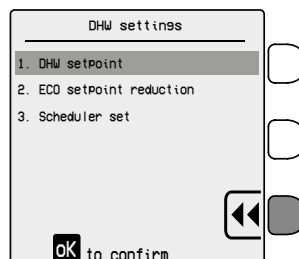

1.2 Kazán begyújtás



VIGYÁZAT!

Ezen utasítások feltételezik, hogy a készüléket erre kijelölt cég helyezte üzembe és a készüléket a helyes működésre előkészítette.

A kazán beindításához a következő módon járjon el:

- Nyissa meg a gázcsapot.
- Helyezze a kazán előtti elektromos berendezés megszakítóját **ON** állásba. A kazán-kijelző bekapcsol és "KI" állapotba kerül.
- Nyomja meg a **ok** gombot a kazán indításához. A kijelző bekapcsol és a kazán az utolsó kiválasztott állapotra áll be.
- Válassza ki a kívánt üzemmódot (lásd *Üzemmód választás* oldal - 13).

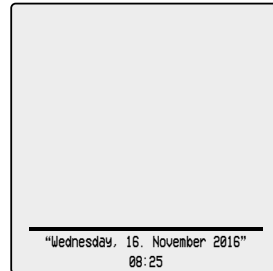

KI

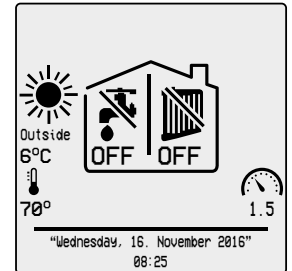

KÉSZENLÉT



VIGYÁZAT

Az első indítás alkalmával vagy hosszabb állásidő után - kiváltképp PB üzem esetén - , a begyújtás nehézkes lehet és a kazán többször is megállhat gyújtási hibára (HIBA 1 [ERROR 1]).

Válassza ki a napot, vagy a napok egy csoportját és nyomja meg a **ok** gombot.

Ha több próbálkozás után is blokkolt állapotba tér vissza a kazán, lépjen kapcsolatba egy vevőszolgálati központtal vagy szakemberrel a karbantartási művelet érdekében.

1.3 Üzemmód választás

Az üzemmód kiválasztásához ellenőrizze, hogy a kazán kijelzője BE van kapcsolva. Ha nem ez a helyzet, akkor nyomja meg a  gombot a kazán bekapcsolásához.

Nyomja meg a  gombot az alábbi üzemváltásokhoz: "KÉSZENLÉT", "NYÁRI", "CSAK FŰTÉS", "TÉLI" (lásd *A vezérlőpanel nyomógombjai és funkcióik* oldal - 11).

A kazán felhasználói paramétereinek megváltoztatásához lépjen be a FELHASZNÁLÓI MENÜ-be (lásd *FELHASZNÁLÓI MENÜ* oldal - 14).

1.4 FELHASZNÁLÓ MENÜ

Ellenőrizze, hogy a kazán kijelzője BE van kapcsolva. Ha nem ez a helyzet, akkor nyomja meg a  gombot a kazán bekapcsolásához.

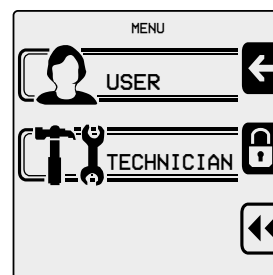

Nyomja meg a  gombot a menü elfogadásához.

Nyomja meg a  (felső) gombot a FELHASZNÁLÓI MENÜbe [USER MENU] történő belépéshez.



Nyomja meg a   gombot a menü görgetéséhez.

Nyomja meg a  gombot az almenü vagy egy paraméter elfogadásához.

Nyomja meg a   gombot az előző kijelzőnézethez történő visszalépéshez.

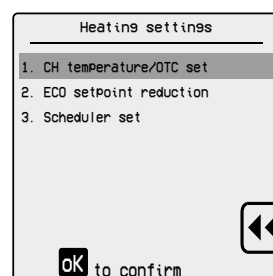
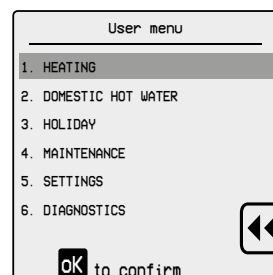

A FELHASZNÁLÓ MENÜ részletes leírásához lásd a paragrafusokat *FELHASZNÁLÓI MENÜ navigációs táblázat* és *A FELHASZNÁLÓI MENÜ leírása* oldalakon [15](#) és [18](#).

1.4.1 FELHASZNÁLÓI MENÜ navigációs táblázat

Felhasználói menü	Almenü 1	Almenü 2	Gyári értéke	Értéktartomány	
1. FŰTÉS [1. HEATING]	1. Hőmérséklet-szabályzás [1. Temperature set]	1. Hőmérséklet-szabályzás [1. CH setpoint]	75°C	20 ÷ Abszolút max. hőmérséklet (*)	
		2. Kikapcsolási külső hőmérséklet [2. Outside temperature for CH off]	KI [OFF]	KI [OFF] 7 ÷ 30°C	
	2. ECO alapérték csökkentése [2. ECO setpoint reduction]	-	50°C	0 ÷ 50°C	
	3. Időzítő beállítások [3. Scheduler set]	1. Helyi időzítő engedélyezése/letiltása [1. Enable/disable on board scheduler]	Lehetséges [Enabled]	Lehetséges [Enabled]	Lehetséges [Enabled] Letiltott [Disabled]
		2. Időzítő beállítások [2. Scheduler set]	Hétfő [Monday]		Hétfő [Monday] Kedd [Tuesday] Szerda [Wednesday] Csütörtök [Thursday] Péntek [Friday] Szombat [Saturday] Vasárnap [Sunday] Hétfő-Péntek [Monday-Friday] Hétfő-Vasárnap [Monday-Sunday] Szombat-Vasárnap [Saturday-Sunday]

(*) A maximális érték szerkeszthető az "1.2.1. Maximális hőmérséklet" [1.2.1. Absolute max temperature] az MÉRNÖKI MENÜ [TECHNICIAN MENU] menüpontban.

Felhasználói menü	Almenü 1	Almenü 2	Gyári értéke	Értéktartomány
2. HASZNÁLATI MELEGVÍZ [2. DOMESTIC HOT WATER]	1. Hőmérséklet-szabályzás [1. DHW setpoint]	-	80°C (**)	35 ÷ 85°C
	2. ECO alapérték csökkentése [2. ECO setpoint reduction]	-	20°C	0 ÷ 50°C
	3. Időzítő beállítások [3. Scheduler set]	1. Helyi időzítő engedélyezése/letiltása [1. Enable/disable on board scheduler]		Lehetséges [Enabled]
2. Időzítő beállítások [2. Scheduler set]			Hétfő [Monday]	Hétfő [Monday] Kedd [Tuesday] Szerda [Wednesday] Csütörtök [Thursday] Péntek [Friday] Szombat [Saturday] Vasárnap [Sunday] Hétfő-Péntek [Monday-Friday] Hétfő-Vasárnap [Monday-Sunday] Szombat-Vasárnap [Saturday-Sunday]
3. VAKÁCIÓ [3. HOLIDAY]	1. Melegítési hőmérséklet [1. CH holiday setpoint]	-	20°C	20 ÷ Abszolút max. hőmérséklet (*)
	2. HMV hőmérséklet [2. DHW holiday setpoint]	-	80°C (**)	35 ÷ 85°C

(*) A maximális érték szerkeszthető az "1.2.1. Maximális hőmérséklet" [1.2.1. Absolute max temperature] az MÉRNÖKI MENÜ [TECHNICIAN MENU] menüpontban.

(**) Ha a "2.5. kérelem típusa" [2.5. DHW Request type] MÉRNÖKI MENÜről = "Kontakt" [Switch], akkor a beállítandó érték a HMV-tárolót kiszolgáló ág előremenő hőmérséklete.

Gyári értéke = 80°C.

Értéktartomány = 35÷85°C

Ebben az esetben a beállított hőmérsékletnek legalább 10 °C-kal nagyobbak kell lennie, mint a vízmelegítő termosztátjának.

Ha a "2.5. kérelem típusa" [2.5. DHW Request type] MÉRNÖKI MENÜről = "Érzékelő" [Sensor], akkor a beállítandó érték a HMV-tároló hőmérséklete.

Gyári értéke = 60°C.

Értéktartomány = 35÷65°C

Felhasználói menü	Almenü 1	Almenü 2	Gyári értéke	Értéktartomány
4. KARBANTARTÁS [4. MAINTENANCE]	1. Segélyhívóra vonatkozó információk [1. Service information]	A segélyhívó központ telefonszámának megjelenítése (ha be van állítva)		
	2. Karbantartás dátuma [2. Service due date]	A következő karbantartási ellenőrzés dátumának megjelenítése (ha be van állítva).		
5. BEÁLLÍTÁSOK [5. SETTINGS]	1. Nyelv [1. Select Language]	-	Angol [English]	Angol [English] Olasz [Italian] Lengyel [Polish] Francia [French] Spanyol [Spanish] Orosz [Russian] Török [Turkish] Román [Romanian] Bolgár [Bulgarian] Német [German]
	2. Mértékegység [2. Select Units]	-	Celsius [Celsius]	Fahrenheit [Fahrenheit] Celsius [Celsius]
	3. Adat beállítása [3. Set date]	-	-	nap / hónap év [day / month] [year]
	4. Óra beállítása [4. Set time]	24 óra [24 hours] 12 óra [12 hours]	-	Óra : perc [hours : minutes]
	5. Az alapbeállítások visszaállítása [5. Restore factory data]	-	-	<input type="button" value="ok"/> a visszaállításhoz
6. DIAGNOSZTIKA [6. DIAGNOSTICS]	1. A fűtőberendezésre vonatkozó információk [1. Boiler information]	A fűtőberendezés fő paramétereinek megjelenítése. Ahol a "*" jelet látja, nyomja meg a press <input type="button" value="ok"/> gombot a paraméter megjelenítéséhez.		
	2. Hibaelőzmények [2. Lockout history]	A fűtőberendezés utolsó meghibásodásainak megjelenítése. Nyomja meg a <input type="button" value="ok"/> gombot a készülék hibaállapotának kijelzéséhez.		

1.4.2 A FELHASZNÁLÓI MENÜ leírása

Hiv.		Megnevezés
1. FŰTÉS [1. HEATING]		
1.1. Hőmérséklet-szabályzás [1.1. CH setpoint]		
1.1.1. Hőmérséklet-szabályzás	[1.1.1. CH setpoint]	Fűtési előremenő hőmérséklet alapjel beállítása.
1.1.2. Kikapcsolási külső hőmérséklet	[1.1.2. Outside temperature for CH off]	Azon külső hőmérsékleti érték megadása, amelynél a kazán automatikusan "NYÁR"-i üzemmódba kapcsolhat.
1.2. ECO alapérték csökkentése	[1.2. ECO setpoint reduction]	Fűtési előremenő hőmérséklet csökkentés érték ECO üzemmódban.
1.3. Időzítő beállítása [1.3. Scheduler set]		
1.3.1. Helyi időzítő engedélyezése/letiltása	[1.3.1. Enable/disable on board scheduler]	A fűtés időprogram szerint üzemeltetése aktív vagy kikapcsolva
1.3.2. Időzítő beállítása	[1.3.2. Scheduler set]	Fűtés óra/heti programozási beállítás.
2. HASZNÁLATI MELEG VÍZ [2. DOMESTIC HOT WATER]		
2.1. Hőmérséklet-szabályzás	[2.1. DHW setpoint]	Ha a "2.5. kérelem típusa" [2.5. DHW Request type] MÉRNÖKI MENÜről = "Kontakt" [Switch], akkor a beállítandó érték a HMV-tárolót kiszolgáló ág előremenő hőmérséklete. (*) Ha a "2.5. kérelem típusa" [2.5. DHW Request type] MÉRNÖKI MENÜről = "Érzékelő" [Sensor], akkor a beállítandó érték a HMV-tároló hőmérséklete.
2.2. ECO alapérték csökkentése	[2.2. ECO setpoint reduction]	A használati meleg víz csökkentett értéke ECO funkcióban.
2.3. Időzítő beállítása [2.3. Scheduler set]		
2.3.1. Helyi időzítő engedélyezése/letiltása	[2.3.1. Enable/disable on board scheduler]	A meleg víz időprogram szerinti készítése aktív vagy kikapcsolva
2.3.2. Időzítő beállítása	[2.3.2. Scheduler set]	Háztartási melegvízkészítés óránkénti/heti programozási beállítás.
3. SZABADSÁG [3. HOLIDAY]		
3.1. Melegítési hőmérséklet	[3.1. CH holiday setpoint]	Fűtési előremenő hőmérséklet beállítása VAKÁCIÓ üzemmódban.
3.2. HMV hőmérséklet	[3.2. Instant DHW setpoint]	Használati melegvíz hőmérsékleti alapértékének beállítása VAKÁCIÓ üzemmódban.
4. KARBANTARTÁS [4. MAINTENANCE]		
4.1. Segélyhívóra vonatkozó információk	[4.1 Service information]	A segélyhívó központ telefonszámának megjelenítése (ha be van állítva)
4.2. Karbantartás dátuma	[4.2. Service due date]	A következő karbantartási ellenőrzés dátumának megjelenítése (ha be van állítva).
5. BEÁLLÍTÁSOK [5. SETTINGS]		
5.1. Nyelv	[5.1. Select Language]	Válassza ki a kijelző nyelvét.
5.2. Mértékegység	[5.2. Select Units]	Válassza ki a hőmérséklet mértékegységét (Celsius vagy Fahrenheit fok).
5.3. Adat beállítása	[5.3. Set date]	Jelenlegi dátum beállítása (nap/hónap/év).
5.4. Óra beállítása	[5.4. Set time]	Aktuális idő beállítás (12 vagy 24 óra / óra: perc formátum).
5.5. Az alapbeállítások visszaállítása	[5.5. Restore factory data]	A gyártás beállításainak visszaállítása.
6. DIAGNOSZTIKA [6. DIAGNOSTICS]		
6.1. A fűtőberendezésre vonatkozó információk	[6.1. Boiler information]	A fűtőberendezés fő paramétereinek megjelenítése. Ahol a "*" jelet látja, nyomja meg a press <input type="button" value="ok"/> gombot a paraméter megjelenítéséhez.
6.2. Hibaelőzmények	[6.2. Lockout history]	A fűtőberendezés utolsó meghibásodásainak megjelenítése. Nyomja meg a <input type="button" value="ok"/> gombot a készülék hibaállapotának kijelzéséhez.

(*) Ebben az esetben a beállított hőmérsékletnek legalább 10 °C-kal nagyobbak kell lennie, mint a vízmelegítő termosztátjának.

1.5 IDŐZÍTŐ beállítás

Lehetőség van olyan időintervallumok beállítására, amelyek alatt a kazánnak működni kell (standard vagy ECO módban), ha hőigény van, és olyan, amelyek alatt a kazánnak kikapcsolt (OFF) állapotban kell maradnia.

A 24 órás időkeret maximum 6 programozható szakaszra lehet felosztani.

Mindegyik szakasz rendelkezik egy kezdeti (ON) és egy záró (OFF) időponttal.

A programozási időintervallum 15 perc.

A szakaszokat a MELEGÍTÉS és a HMV funkciókra vonatkozóan is be lehet állítani.

Nyomja meg a  gombot a menü elfogadásához.

Nyomja meg a  (felső) gombot a FELHASZNÁLÓI MENÜBE [USER MENU] történő belépéshez.

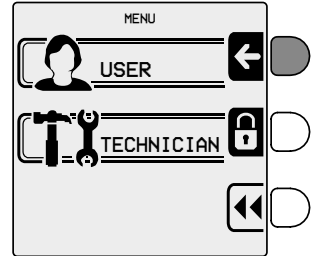
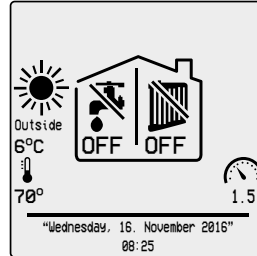

Válassza ki a "1. FŰTÉS" [1. HEATING] vagy "2. HASZNÁLATI MELEG VÍZ" [2. DOMESTIC HOT WATER]-t és nyomja meg a  gombot

A TIMER beállítás mindkét funkció esetén azonos.

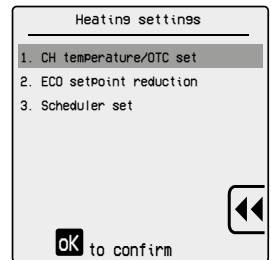

Válassza ki a "3. Időzítő beállítása" [3. Scheduler set]-et és nyomja meg a  gombot

Válassza ki a "1. Helyi időzítő Engedélyezése/Tiltása" [1. Enable/Disable on board scheduler]-t és nyomja meg a  gombot

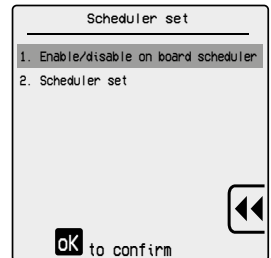
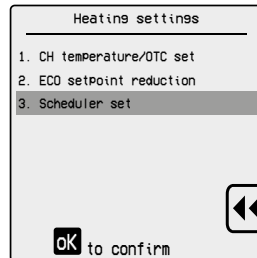

Válassza ki az "Lehetséges" [Enabled] vagy "Letiltott" [Disabled] lehetőséget, és nyomja meg a  gombot a megerősítéshez.

A  gomb megnyomásával a menü az előző képernyőre vált.

Amennyiben a "Letiltott" [disabled] beállítást választjuk, az idő program (TIMER) mentésre kerül, de a készülék nem veszi figyelembe.

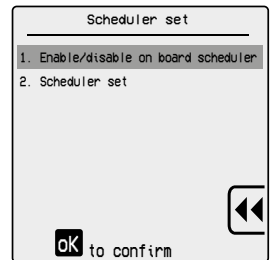
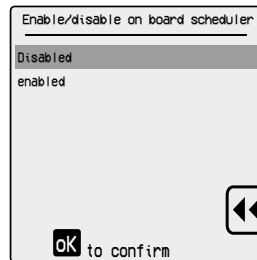

Válassza ki a "2. Időzítő beállítása" [2. Scheduler set]-et és nyomja meg a  gombot

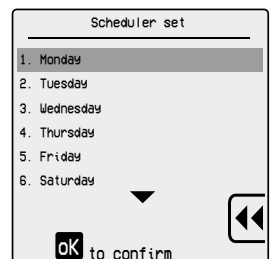
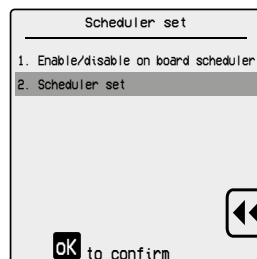

Válassza ki a napot vagy napok csoportját, és nyomja meg a **OK** gombot

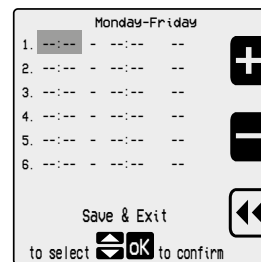
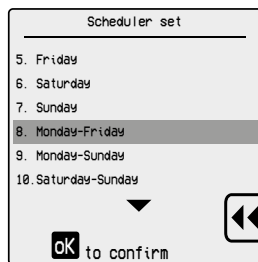

Nyomja meg a **+** vagy **-** gombot az első szakasz kezdő órájának beállításához.

Nyomja meg a **▼** gombot, hogy az óra beállítást az első szakasz végére léptesse.

Nyomja meg a **+** vagy **-** gombot az első szakasz záró órájának beállításához.

Nyomja meg a **▼** gombot, hogy az üzemmód-beállításra lépjen.

Nyomja meg a **+** vagy **-** gombot az üzemmódváltáshoz: BE, ECO vagy KI

Nyomja meg a **▼** gombot, hogy a második szakasz beállítására lépjen.

Az órarend beállítása mindegyik szakasz esetén azonos.

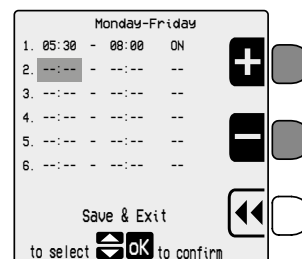
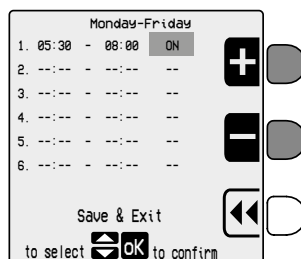
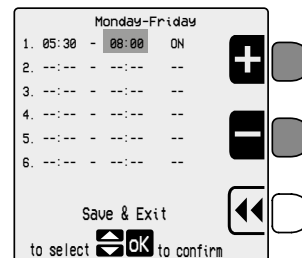
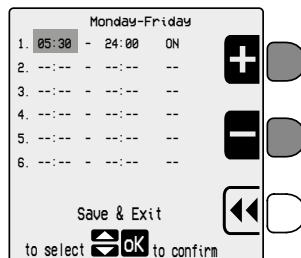

Nyomja meg a **▼** gombot a "Mentés és kilépés" [Save & Exit]-hez vagy a "Nap másolásá" [Copy to the next day]-hoz, hogy a beállításokat a következő napra másolhassa.

A **OK** gomb megnyomásával a menü az előző képernyőre vált.

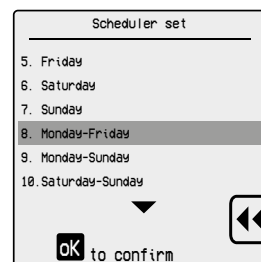
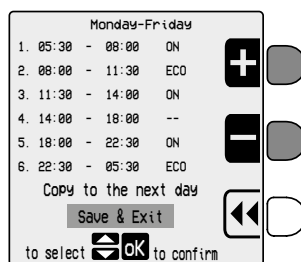

Az előző műveletek ismétlésével állítsa be a többi nap vagy nap-csoport időbeli szakaszait.

1.6 VAKÁCIÓ funkció

A VAKÁCIÓ funkció lehetővé teszi a kazán üzemi hőmérsékletének csökkentését, mind fűtési, mind HMV üzemmódban, a (napokban) megadott időintervallum alatt.

Ez a funkció időszakos távollét esetén hasznos (hétvége, utazás, stb.).



FIGYELEM

Távollét során a kazán elektromos ellátásáról gondoskodni kell, "TÉL" üzemmódba kell kapcsolni és a gázcsapot ki kell nyitni.

Ha ez nem így van, a kazán nem tud működni.

Nyomja meg a  gombot a menü elfogadásához.

Nyomja meg a  (felső) gombot a FELHASZNÁLÓI MENÜ-be [USER MENU] történő belépéshez.

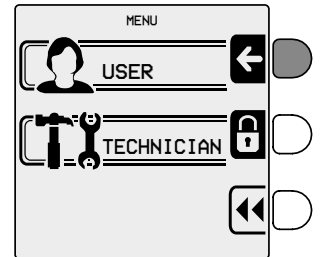
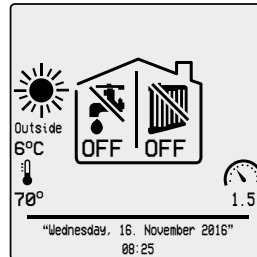

Válassza ki a "3. VAKÁCIÓ" [3. HOLIDAY]-t és nyomja meg a  gombot.

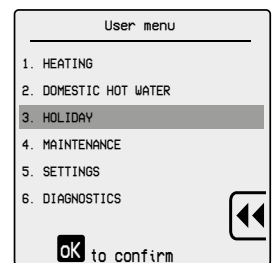

Válassza ki a "1. Melegítési hőmérséklet" [1. CH holiday setpoint]-t és nyomja meg a  gombot.

Nyomja meg a  vagy  gombot a SZABADSÁG-PROGRAM alatt tartani kívánt fűtővíz-hőmérséklet beállításához.

A  gomb megnyomásával a menü az előző képernyőre vált.

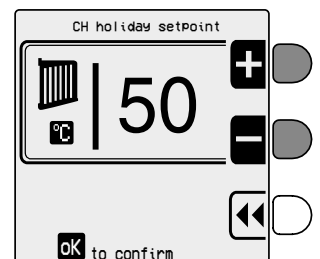
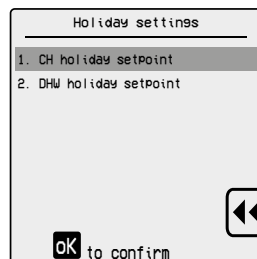

Ha van egy hőmérséklet-érzékelővel ellátott vízmelegítő (opcionális), a VAKÁCIÓ időszak alatt beállítható a használati melegvíz hőmérséklete.

Válassza ki a "2. HMV hőmérséklet" [2. DHW holiday setpoint]-t és nyomja meg a  gombot.

Nyomja meg a  vagy  gombot a SZABADSÁG-PROGRAM alatt tartani kívánt HMV hőmérséklet beállításához.

A  gomb megnyomásával a menü az előző képernyőre vált.

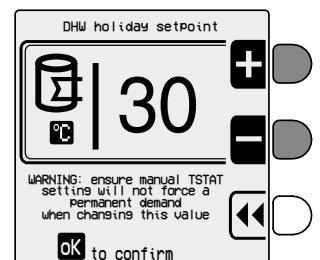
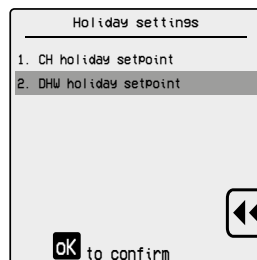

FIGYELEM

Ha a vízmelegítő termosztáttal van felszerelve (opcionális), ne állítson be alacsonyabb értéket, mint a termosztáton, mivel ez folyamatos melegvíz készítést eredményez.

Ebben az esetben a beállított hőmérsékletnek legalább 10 °C-kal nagyobbak kell lennie, mint a vízmelegítő termosztátjának.

A **esc** gomb megnyomásával tér vissza az előző képernyőre.

Nyomja meg a **🏠** gombot a SZABADSÁGPROGRAM periódusának beállításához.

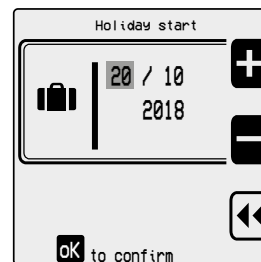
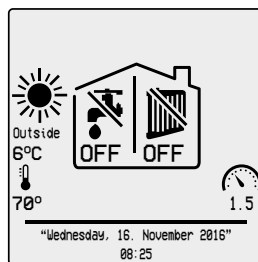

Nyomja meg a **+** vagy **-** gombot a SZABADSÁGPROGRAM kezdő napjának beállításához.

Nyomja meg a **▼** gombot a hónap beállításához.

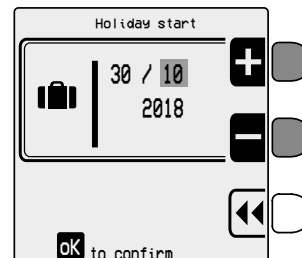
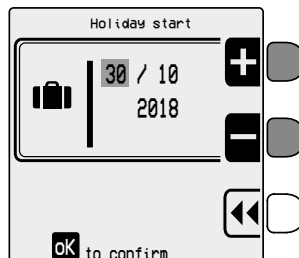

Nyomja meg a **+** vagy **-** gombot a SZABADSÁGPROGRAM kezdő hónapjának beállításához.

Nyomja meg a **▼** gombot az év beállításához.

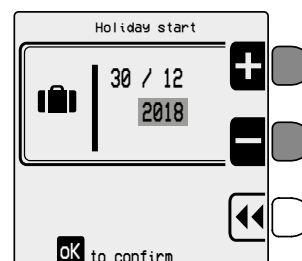
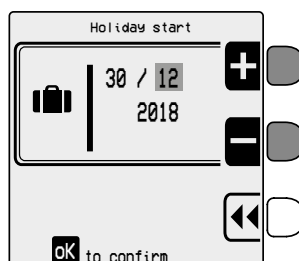

Nyomja meg a **+** vagy **-** gombot a SZABADSÁGPROGRAM kezdő évének beállításához.

Nyomja meg a **ok** a beállítások megerősítéséhez és a VAKÁCIÓ utolsó napjának beállításához.

A VAKÁCIÓ utolsó napjának beállítása megegyezik a VAKÁCIÓ kezdőnapjának beállításával.

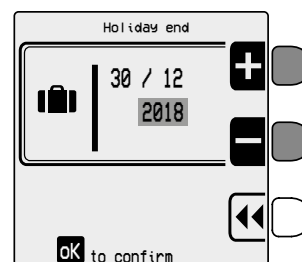
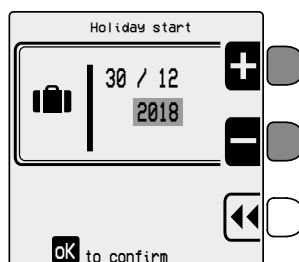

1.7 ECO funkció

Az ECO üzemmód aktiválható az IDŐZÍTŐ beállításával (lásd *IDŐZÍTŐ beállítás* oldal - 19) mind elérhető a  billentyűvel (lásd *A vezérlőpanel nyomógombjai és funkcióik* oldal - 11).

A billentyűzetről indított aktiválás magasabb prioritást élvez, mint a TIMER-es.

Amikor az ECO üzemmódot billentyűzetről aktiválja, a képernyőn megjelenik a  ikon és az ECO felirat a gázcsap és a radiátor szimbóluma alatt.

Amennyiben az ECO üzemmódot a TIMER menűn belül állítjuk be, csak az ECO felirat jelenik meg a HMV és / vagy a fűtés ikonjaival, függetlenül attól, hogy állítottunk-e be időzítést a HMV és / vagy a fűtés számára.

Ha az ECO üzemmód aktiválása saját paraméterén keresztül történik, akkor a gomb ismételt megnyomásával leáll.

Ha az ECO funkció beállítása a TIMER módon keresztül történik, a programozásnak megfelelően, automatikusan kikapcsol.

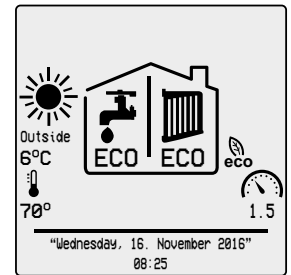

Minden alkalommal, amikor az ECO mód üzemel, az alábbi függvények alapján dolgozik a kazán:

Fűtési üzem

A kazán tovább működik a jelenlegi beállításoknak megfelelően, de az előremenő hőmérséklet lecsökkent az "1.2 ECO alapérték csökkentés" [1.2. ECO setpoint reduction]-nek megfelelően. (lásd *FELHASZNÁLÓI MENÜ navigációs táblázat* és *A FELHASZNÁLÓI MENÜ leírása* oldalakon 15 és 18).

Az előremenő hőmérséklet alapértéke akkor is csökken, ha külső érzékelőt használ, vagy 0-10V külső jelet használ.

Az égőfej kikapcsol, ha az alapérték kisebb, mint a minimális beállított érték ("1.2.3. Minimális beállított hőmérséklet" [1.2.3. CH minimum setpoint] MÉRNÖKI MENÜ).

Meleg víz készítés

Ha egy hőmérséklet érzékelővel ellátott vízmelegítő van jelenlévő (opcionális), a kazán az aktuális beállításoknak megfelelően működik, de a használati melegvíz hőmérsékletének alapértékét a "2.2. ECO alapjel csökkentés" [2.2. ECO setpoint reduction] (lásd *FELHASZNÁLÓI MENÜ navigációs táblázat* és *A FELHASZNÁLÓI MENÜ leírása* oldalakon 15 és 18).

1.8 Fagyvédelem funkció

A kazán rendelkezik fagyvédelemmel, mely az összes módban üzemel: "KIKAPCSOLVA" "KÉSZENLÉT" "NYÁRI" "TÉLI" "CSAK FŰTÉSI"



VIGYÁZAT!

A fagyvédelem funkció csak a kazánt védi, nem a teljes fűtési rendszert.

A fűtési rendszer elfagyás elleni védelméről fagyálló folyadékkal is gondoskodhat. A fűtési rendszerébe csak erre alkalmas fagyálló folyadékot töltsön, amely alkalmazható minden fémhez, amely a fűtési rendszerében található.



FIGYELEM

Ne használjon gépjárművekhez tervezett fagyálló folyadékot. A fagyálló folyadékot csak annak szavatossági idején belül használja.



FIGYELEM

A fagyálló funkció megfelelő működése érdekében fontos a fűtőberendezés elektromos bekötése és a nyitott gázcsap.

Az égő leállása után a szivattyú még jár.

1.8.1 A fűtőkör fagyvédelme

Ha a fűtővíz-hőmérséklet-érzékelő 6 °C-nál alacsonyabb értéket mér, a készülék bekapcsol és felfűti a fűtőközeget 15 °C-ig.

1.8.2 Az indirekt tároló fagyvédelme (kizárólag tároló NTC alkalmazásával)

Ha a fűtőköri érzékelő 6 °C-nál alacsonyabb értéket mér, a készülék bekapcsol és felfűti a fűtőközeget 15 °C-ig.

1.9 ANTI-LEGIONELLA funkció

Ha a kazánnal használati meleg víz tárolót is fűtünk (opcionális lehetőség), akkor a MÉRNÖKI MENÜ "3.1.6. Antilegionella" pontjában aktiválhatjuk az anti-legionella funkciót (lásd *MÉRNÖKI MENÜ* oldal - 58).

Meleg víz igény termosztáttól

A anti-legionella funkció hetente egyszer aktiválódik.

A kazán HMV üzemmódba kapcsol, az előremenő hőmérséklet alapértéke 80°C-ra vált, és a kazán bekapcsol 15 percre.

Meleg víz igény NTC érzékelőtől

A anti-legionella funkció hetente egyszer aktiválódik.

A kazán HMV üzemmódba kapcsol, az előremenő hőmérséklet alapértéke 80°C-ra vált, és a kazán bekapcsolva marad, amíg a fűtő mérőszonda 60°C-ot nem jelez.

A tüzelőanyag pazarlását elkerülendő, az anti-legionella funkció az utolsó működés után egy héttel aktiválódik, ha ebben az időszakban a bojler nem érte el a 60 °C-ot.

Amennyiben a hőmérséklet elérte a 60 °C-ot, a számláló visszaáll.

1.10 Működtetés külső hőmérséklet érzékelővel (opcionális)

A kazánhoz csatlakoztatható külső hőmérséklet érzékelő (opcionális, a gyártó szállítja).

A külső hőmérséklet ismeretében a kazán automatikusan szabályozza a fűtési előremenő hőmérsékletét, növeli, ha a külső hőmérséklet csökken és csökkenti, ha a külső hőmérséklet nő, ezzel biztosítva a legmagasabb komfortérzetet és csökkentve a tüzelőanyag-fogyasztást.

A standard vagy ECO üzemmód maximális hőmérséklete érvényben marad.

A külső szondás működés részletes leírását lásd: *A külső hőmérséklet érzékelő (opcionális) üzembe helyezése és az időjárás-követő szabályozás működése* oldal - 55.

1.11 Működtetés távirányítóval (opcionális)

Ezzel együtt a kazánhoz csatlakoztatható modulációs szabályzó (opcionális, a gyártó szállítja), amely lehetővé teszi a kazán számos paraméterének kezelését, pl.:

- Készülék üzemmódjának kiválasztása.
- A kívánt szobahőmérséklet beállítása.
- Az előremenő fűtővíz hőmérsékletének beállítása.
- HMV hőmérséklet beállítása.
- A fűtőrendszer begyújtási idejének és az esetleges külső HMV tároló aktív idejének programozása (opcionális).
- A készülék diagnosztikája, hibakódok megjelenítése.
- Készülék ÚJRAINDÍTÁS-a, paraméterek beállítása.

A távirányító működésének részletes leírását lásd annak a használati utasításában.

A modulációs szabályzó csatlakoztatásához szükséges tudnivalókat lásd *Az OpenTherm modulációs szabályzó (opcionális) üzembe helyezése* oldal - 55.

1.12 Készülék leállítás

A készülék automatikusan leáll, ha működési hibát észlel.

A leállítás lehetséges okait jelen útmutató végén találja, lásd *Hibaelhárítás* oldal - 96.

Az alábbiakban felsorolunk néhány okot, ami a készülék leállítását eredményezheti, és hogy miként járjon el, ha ezt az okot érzékeli.

1.12.1 Az égőfej leállása

Az **HIBA 1** [ERROR 1] kód jelenik meg az kijelzőn az égőfej láng hiánya miatti blokkolásakor.

Ebben az esetben a következőképp járjon el:

- ellenőrizze, hogy a gázcsap nyitott állapotban van-e, illetve van-e ház a hálózatban, más gázfogyasztó, például a gáztűzhely bekapcsolásával;
- amennyiben a gázellátás rendben van, indítsa újra a készüléket a  gomb megnyomásával. Amennyiben a készülék két újraindítási kísérlet után sem indul, forduljon szakszervizhez.



VIGYÁZAT

Az égőfej gyakori leállása valamilyen működési rendellenességre utal, ilyen esetben forduljon a szakszervizhez vagy szakemberhez.

1.12.2 Leállítás túlmelegedés miatt

Amennyiben az előremenő víz túlmelegedik, kazán leáll, az LCD kijelzőn megjelenik az **HIBA 3** [ERROR 3] hibakód.

Vegye fel a kapcsolatot a szakszervizzel.

1.12.3 Blokkolás huzat hiánya miatt (láng blokkolása)

A készülék rendelkezik egy biztonsági rendszerrel az égéstermék elvezetésének felügyeletéhez.

Az égési levegő bevezető és füstgázvezető rendszerben tapasztalható működési rendellenesség esetén a biztosító berendezés leállítja a kazánt a gázszelep zárásával és az LCD kijelzőn megjelenik a következő hibakód:

- **HIBA [ERROR] 3:** a füst termosztáton.
- **HIBA [ERROR] 7:** a füstszondán.

Vegye fel a kapcsolatot a szakszervizzel.

1.12.4 Leállítás a ventilátor helytelen működése miatt

A ventilátor működése állandó ellenőrzés alatt áll, rendellenes működés esetén a készülék leáll, az LCD kijelzőn pedig az **HIBA 5** [ERROR 5] kód.

Nyomja meg a  gombot a resethez.

Amennyiben a készülék továbbra sem működik, forduljon szakszervizhez.

1.12.5 Leállítás a készülékben lévő alacsony víznyomás miatt

HIBA 37 [ERROR 37] kód jelenik meg az LCD kijelzőn a víznyomás-kapcsoló érzékelő által történő leállításkor.

A töltőcsap használatával gondoskodjon a berendezés feltöltéséről.

A leállítás akkor történik, ha a rendszer nyomása 0,8 bar alá esik.

Újraindítás előtt a nyomást legalább 1,4 bar-ra kell beállítani.



VIGYÁZAT!

A feltöltés végén alaposan zárja le a töltőcsapot.

Ha a csap nincs jól bezárva, a nyomásnövekedés miatt kinyílnak a biztonsági szelepek, és víz juthat ki a rendszerből.

Amennyiben a készülék továbbra sem működik, forduljon szakszervizhez.

1.12.6 Hőmérséklet-érzékelők helytelen működése

Amennyiben a kazán a hőmérséklet-érzékelők helytelen működése miatt áll le, akkor az LCD kijelzőn a következő kódok valamelyike látható:

- **HIBA [ERROR] 30 Áramlás-érzékelő köre rövidzár:** ebben az esetben a kazán nem működik.
- **HIBA [ERROR] 31 Áramlás-érzékelő köre nyitott:** ebben az esetben a kazán nem működik.
- **HIBA [ERROR] 32 HMV tároló-érzékelő rövidzár:** Ebben az esetben a kazán csak fűtési üzemmódban működik, a HMV készítés nem elérhető.
- **HIBA [ERROR] 33 HMV hőmérséklet-érzékelő nyitva:** Ebben az esetben a kazán csak fűtési üzemmódban működik, a HMV készítés nem elérhető.
- **HIBA [ERROR] 43 Visszatérő-érzékelő rövidzár:** ebben az esetben a kazán nem működik.
- **HIBA [ERROR] 44 Visszatérő-érzékelő nyitva:** ebben az esetben a kazán nem működik.
- **HIBA [ERROR] 45 Füstgázérzékelő köre rövidzár:** ebben az esetben a kazán nem működik.
- **HIBA [ERROR] 46 Füstgázérzékelő köre nyitott:** ebben az esetben a kazán nem működik.
- **HIBA [ERROR] 93 Külső hőmérséklet-érzékelő rövidzár:** ebben az esetben a kazán továbbra is működni fog, de a jelleggörbe szerinti üzem letiltásra kerül.
- **HIBA [ERROR] 96 Külső hőmérséklet-érzékelő nyitott:** ebben az esetben a kazán továbbra is működni fog, de a jelleggörbe szerinti üzem letiltásra kerül.



VIGYÁZAT

Mindegyik esetben forduljon szakszervizhez vagy szakemberhez karbantartás elvégzése érdekében.

1.12.7 Figyelmeztetés a túl sok hibajelzésre

Ha a kazánt 15 percen belül 5 alkalommal reseteljük, akkor a készülék kikapcsol, a kijelzőn pedig a **HIBA 13 [ERROR 13]** hibakód jelenik meg.

Ebben az esetben a kazán tápfeszültségét ki kell kapcsolni és újra be kell kapcsolni.

1.13 Karbantartás



FIGYELEM

A készüléket a jelen kézikönyv megfelelő szakaszában meghatározott ütemterv szerint rendszeresen karban kell tartani. A készülék helyes karbantartása lehetővé teszi a leghatékonyabb működést a környezetvédelmi szempontok és a biztonság maximális figyelembevételével.

A kazánok karbantartási és javítási munkálatait csak a szerviz-címjegyzékben szereplő szakszervizek végezhetik.

Nagyon javasolt a kazán rendszeres karbantartása, átvizsgálása, ezek elvégzése ügyében forduljon a Fondital készülékek szakszerviz hálózatához, ahol ezekre a kazánokra specializálódott, képzett szakemberek végzik el a beavatkozásokat.

1.14 A felhasználónak szánt megjegyzések



VIGYÁZAT

Az ügyfél a kazán házának tisztítását bütortisztítóval elvégezheti.

Ne használjon vizet.



FIGYELEM

A kazán felhasználó által is beállítható elemei szerszámok és speciális eszközök használata nélkül is hozzáférhetőek. A felhasználó nem jogosult a kazán burkolatának eltávolítására és a belső alkatrészeken bármilyen munkafázis elvégzésére.

Senki - ideértve a szakembereket - sem jogosult a kazán bármilyen átalakítására.

A gyártó mindennemű felelősséget kizár a fentiek be nem tartásából eredő balesetekkel és károkkal kapcsolatban.

2. Műszaki adatok és méretek

2.1 Műszaki adatok

A készülék előkeveréses gáz égőfejjel a következő változatokban készül:

- **KR** kondenzációs, zárt égésterű, mesterséges huzattal működő készülék csak fűtésre.

A készülékek a következő teljesítményekben készülnek:

- **KR 85:** hőterhelés 81,0 kW
- **KR 120:** hőterhelés 115,0 kW

Mindegyik modell elektronikus gyújtással és ionizációs lángörzéssel rendelkezik.

A kazánok a Magyarországon hatályos előírásnak megfelelően készülnek, amelyek a műszaki adattáblán fel vannak sorolva.

Más országban történő üzembe helyezés veszélyeztetheti személyek, állatok és tárgyak épségét.

A készülékek főbb műszaki jellemzői:

2.1.1 Szerkezeti jellemzők

- IPX4D védettségű kezelőfelület.
- Biztonsági funkciók és moduláció.
- Elektronikus indítás, beépített gyújtóelektrodával és ionizációs lángörrel.
- Előkeveréses, rozsdamentes acél égőfej.
- Monotermikus, nagy hatásfokú, rozsdamentes acél hőcserélő automata légtelenítővel.
- Két tekercses modulációs gázszelep, mely állandó gáz/levegő arányt biztosít.
- Elektronikus vezérlésű, fordulatszám-szabályozott füstgáz ventilátor.
- Fűtési kör nyomásérzékelő.
- Berendezés víznyomásmérő
- Átfolyásérzékelő.
- Fűtőköri előremenő-hőmérséklet érzékelő.
- Fűtőköri visszatérő-hőmérséklet érzékelő.
- Füstgáz termosztát a kilépésnél
- Füstgáz érzékelő a hőcserélőn.
- Biztonsági szelep.

2.1.2 Működési adatok

- Elektronikus lángmoduláció fűtési üzemmódban lágyindítással.
- Elektronikus lángmoduláció HMV üzemmódban (külső HMV-tároló, opció)
- HMV-előnykapcsolás (opcionális, külső indirekt tároló esetén)
- Fagymentesítő funkció: ON, ha <6 °C; KI, ha > 15 °C.
- "Vízmelegítő fagyvédelmi" funkció (opcionális külső vízmelegítővel és vízmelegítő szondával): BE, ha <6 °C; KI, ha > 15 °C.
- Időzített "Kézi teszt" funkció: 15 perc.
- "Anti-legionella" funkció (opcionális külső vízmelegítővel).
- Maximális fűtési teljesítmény szabályzó.
- Gyújtási teljesítmény szabályzó.
- Választható üzemmód: standard vagy ECO (paraméterezéssel és a kezelőfelületről egyaránt beállítható)
- Gyújtóláng ellenőrző funkció.
- Időzíthető szobatermosztát.
- Fűtés után-keringtetés, fagyvédelem és füstgázoldali kiszellőztető funkció: max. 30 perc, állítható.
- HMV utókeringtető funkció (külső vízmelegítővel - opcionális).
- Utószellőztetés funkció, működés után.
- Keringető szivattyú és eltérítő szelep reteszelő funkció.
- Külső keringető (opcionális) csatlakozási lehetőség.
- Háromjáratú szelep (opcionális) csatlakozási lehetőség.
- Szobatermosztát (opcionális) csatlakozási lehetőség.
- Külső hőmérséklet érzékelő (opcionális, gyári kiegészítő) csatlakoztatási lehetőség,
- OpenTherm modulációs szabályzó (opcionális, gyári kiegészítő) csatlakoztatási lehetőség;
- Master-Slave elven működő kaszkádvezérlés lehetősége.
- Előkészítve szolár vezérlésre.

2.2 Méretek

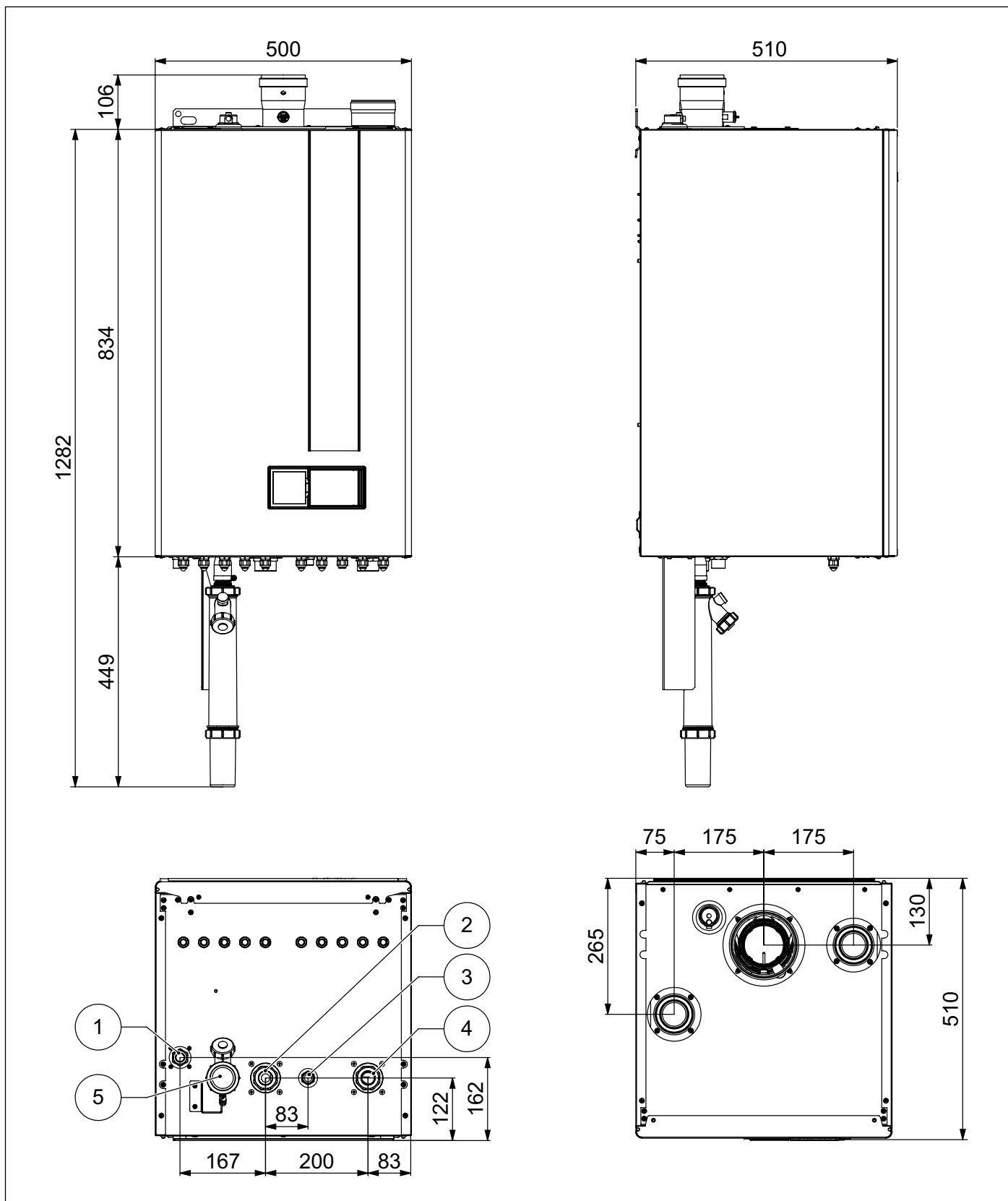

ábra 3 Méretek KR 85

1. Gázcsatlakozás ($\frac{3}{4}$ "
2. Fűtési rendszer előremenő csatlakozás (1 $\frac{1}{4}$ "
3. Biztonsági szelep vízvezetés
4. Fűtési rendszer visszatérő csatlakozás (1 $\frac{1}{4}$ "
5. Kondenzátum elvezető szifon

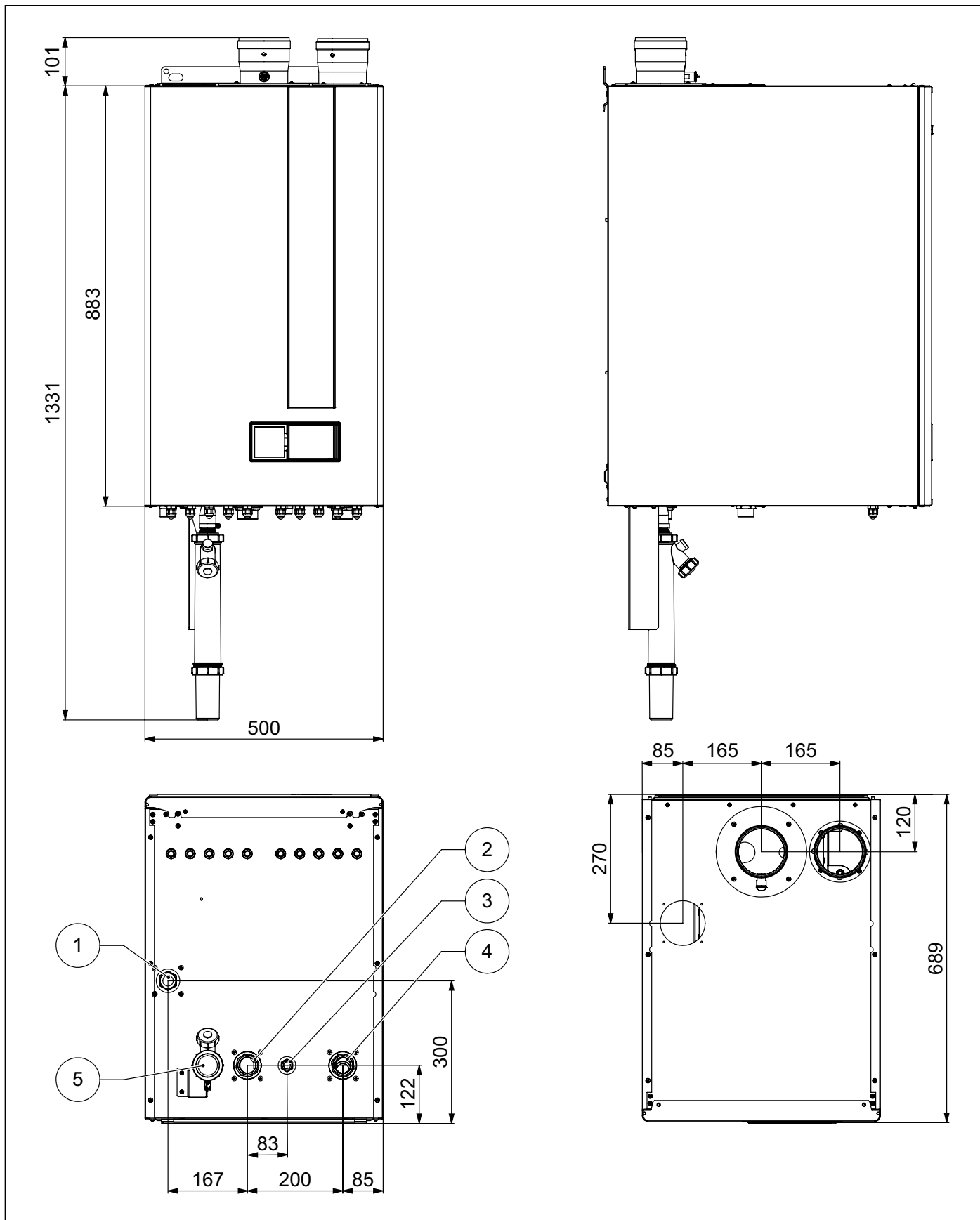

ábra 4 Méretek KR 120

1. Gázcsatlakozás (1")
2. Fűtési rendszer előremenő csatlakozás (1 ¼")
3. Biztonsági szelep vízvezetés
4. Fűtési rendszer visszatérő csatlakozás (1 ¼")
5. Kondenzátum elvezető szifon

2.3 Főbb részegységek

KR 85

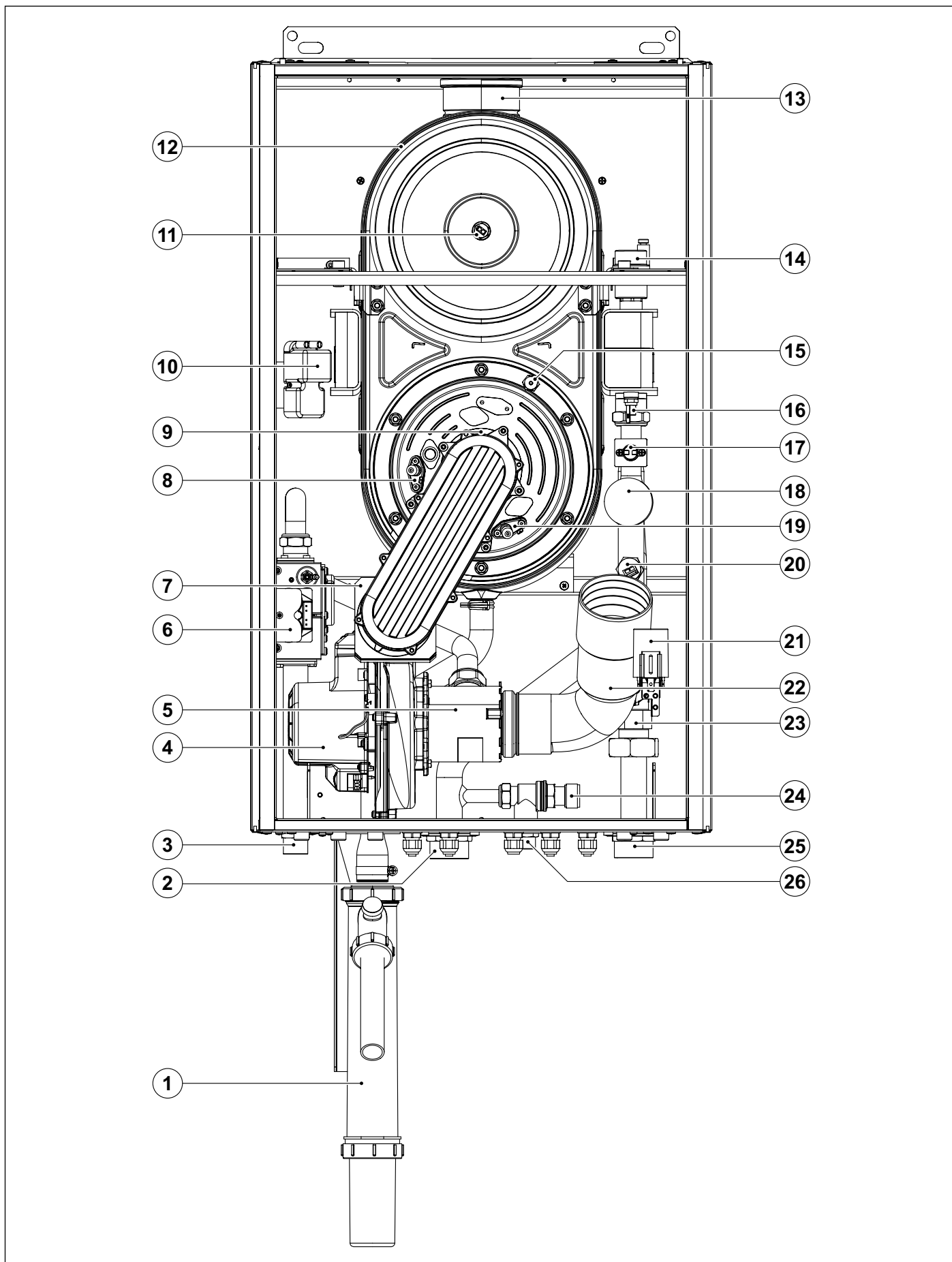

ábra 5 Részegységek KR 85 (I)

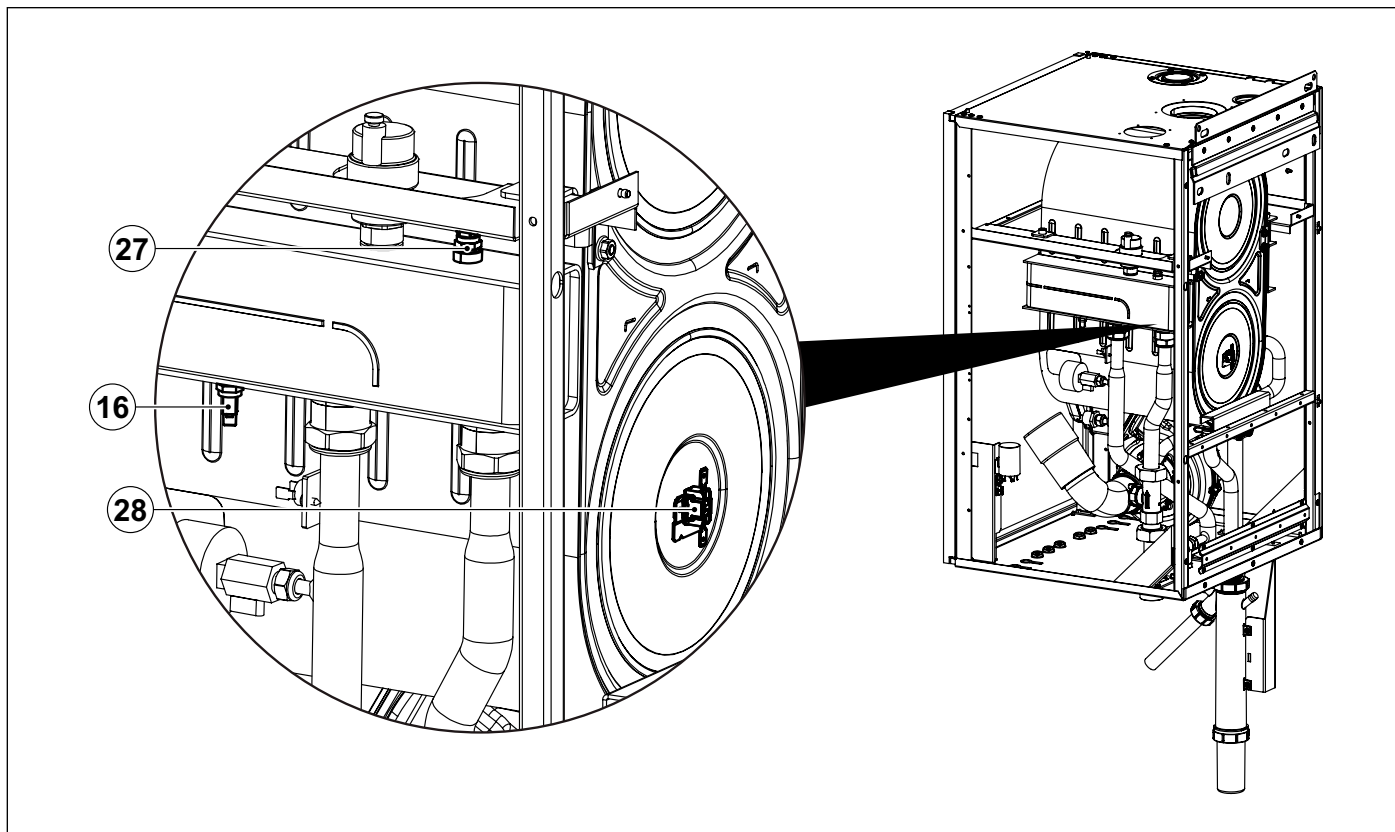

ábra 6 Részegységek KR 85 (II)

1. Kondenzátum elvezető szifon
2. Fűtési rendszer előremenő csatlakozás (1 1/4")
3. Gázcsatlakozás (3/4")
4. Füstgázventilátor
5. Levegő/gáz keverőegység
6. Arányos gázszelep
7. Füstgázcsappantyú
8. Gyújtó elektróda
9. Előkeveréses, rozsdamentes acél égőfej
10. Gyújtótrafó
11. Biztonsági hőbiztosíték
12. Hőcserélő
13. Füstgáz elvezetés
14. Automata légtelenítő
15. Biztonsági termosztát (260 °C)
16. Fűtési előremenő hőmérséklet-érzékelő
17. Biztonsági termosztát a fűtési előremenő ágon
18. Fűtési kör víznyomásmérő
19. Érzékelő elektróda
20. Fűtési kör nyomásérzékelő
21. EMC szűrő
22. Légbevezető cső
23. Áramlásmérő
24. HMV biztonsági szelep 5 bar
25. Fűtési rendszer visszatérő csatlakozás (1 1/4")
26. Biztonsági szelep vízvezetés
27. Fűtési visszatérő érzékelő
28. Biztonsági hőbiztosíték

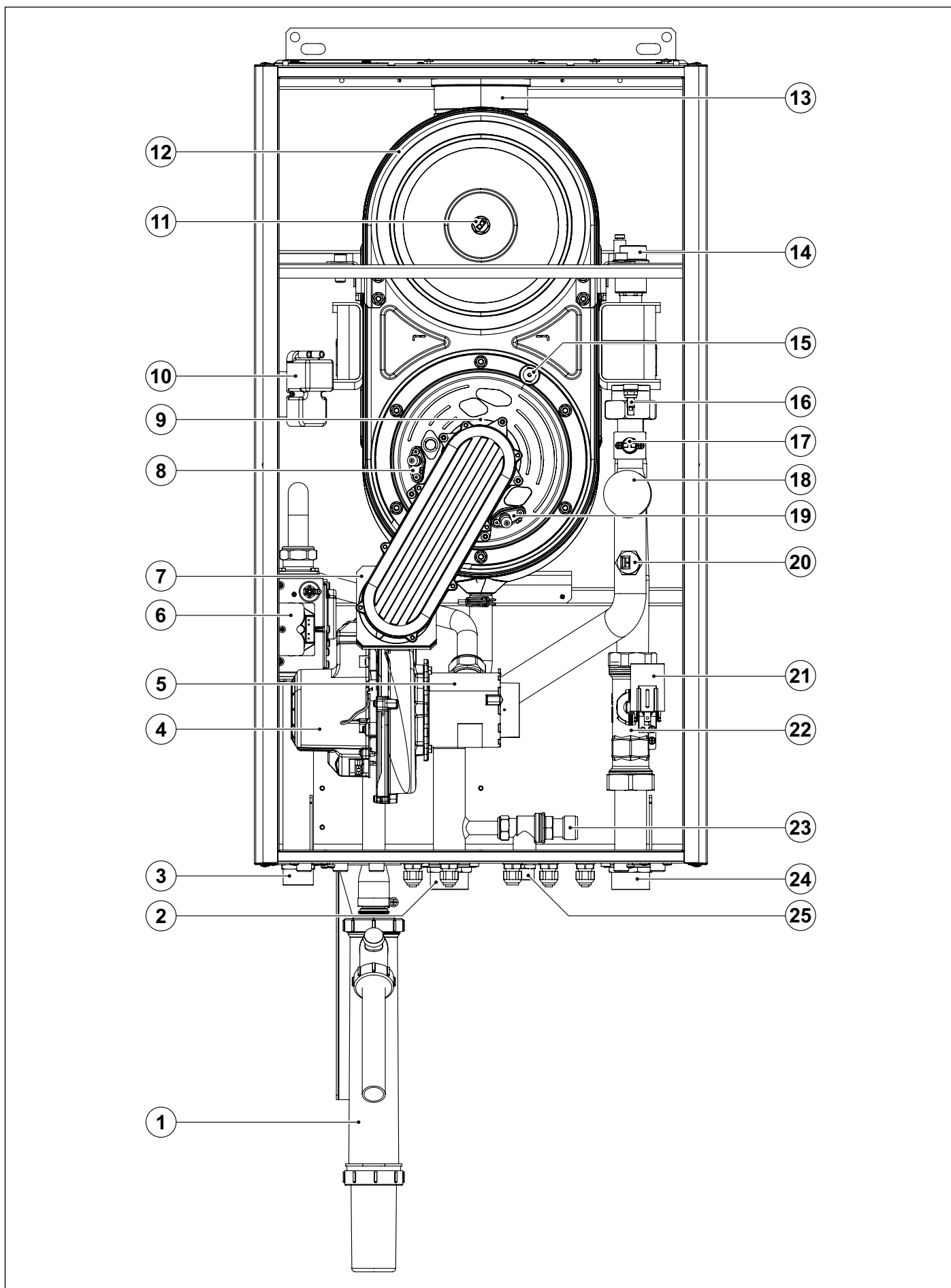

ábra 7 Részegységek KR 120 (I)

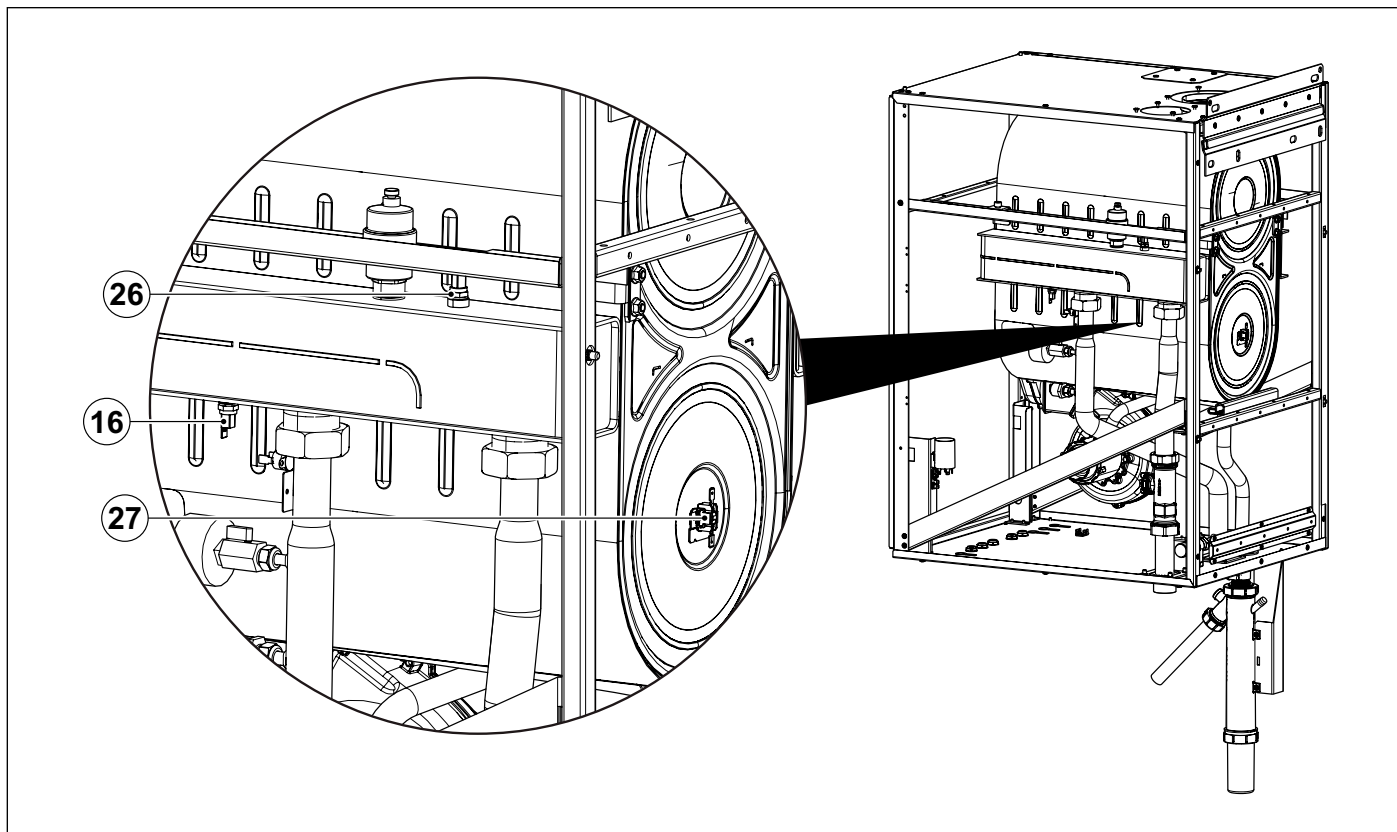

ábra 8 Részegységek KR 120 (II)

1. Kondenzátum elvezető szifon
2. Fűtési rendszer előremenő csatlakozás (1 1/4")
3. Gázcsatlakozás (1")
4. Füstgázventilátor
5. Levegő/gáz keverőegység
6. Arányos gázszelep
7. Füstgázcsappantyú
8. Gyújtó elektróda
9. Előkeveréses, rozsdamentes acél égőfej
10. Gyújtótrafó
11. Biztonsági hőbiztosíték
12. Hőcserélő
13. Füstgáz elvezetés
14. Automata légtelenítő
15. Biztonsági termosztát (260 °C)
16. Fűtési előremenő hőmérséklet-érzékelő
17. Biztonsági termosztát a fűtési előremenő ágon
18. Fűtési kör víznyomásmérő
19. Érzékelő elektróda
20. Fűtési kör nyomásérzékelő
21. EMC szűrő
22. Áramlásmérő
23. HMV biztonsági szelep 5 bar
24. Fűtési rendszer visszatérő csatlakozás (1 1/4")
25. Biztonsági szelep vízvezetés
26. Fűtési visszatérő érzékelő
27. Biztonsági hőbiztosíték

2.4 Hidraulikai vázlat

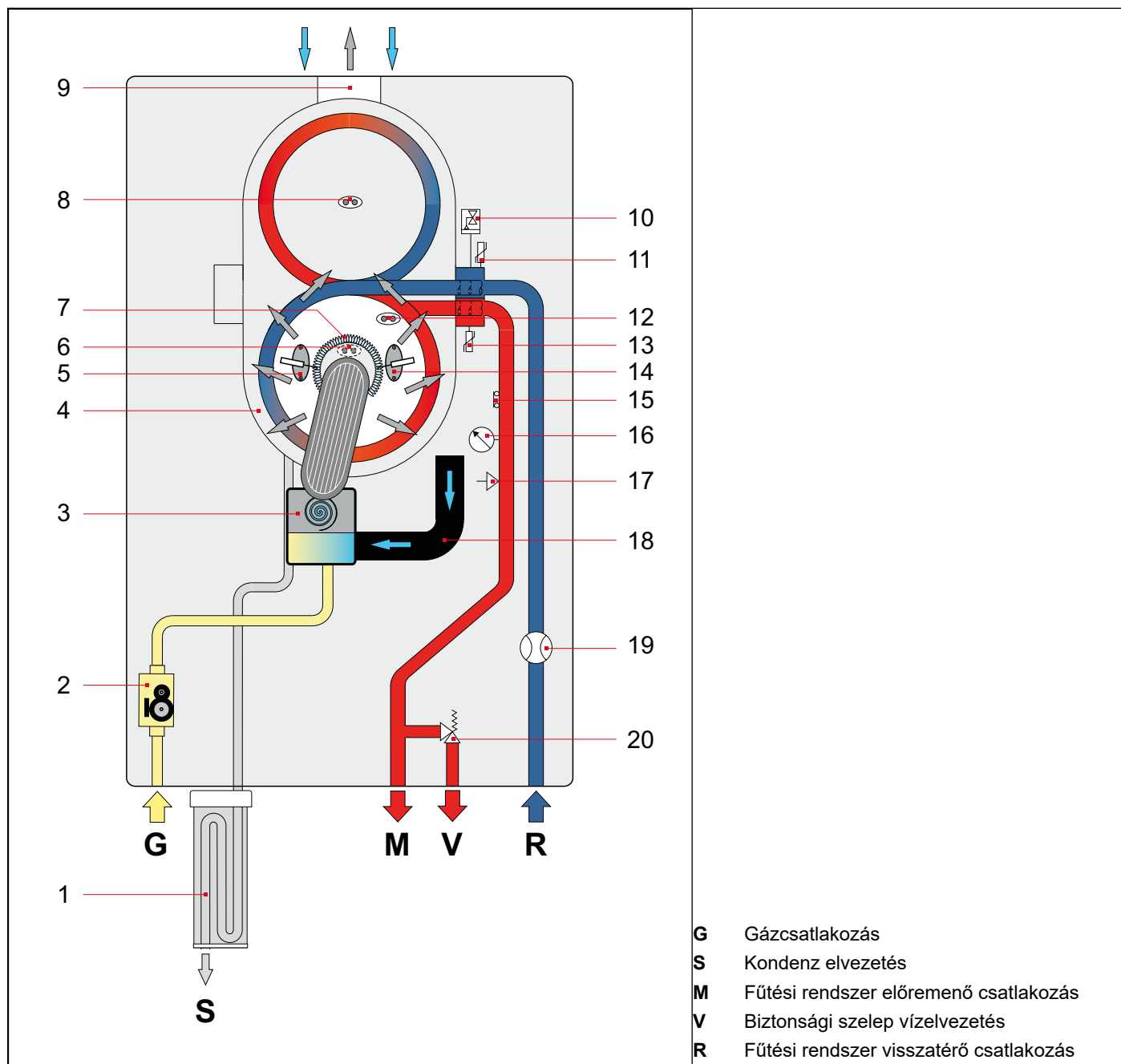

ábra 9 Hidraulikai vázlat

- | | |
|---|--|
| 1. Kondenzátum elvezető szifon | 11. Fűtési visszatérő érzékelő |
| 2. Arányos gázszelep | 12. Biztonsági termostát |
| 3. Füstgázventilátor | 13. Fűtési előremenő hőmérséklet-érzékelő |
| 4. Hőcserélő | 14. Érzékelő elektróda |
| 5. Gyújtó elektróda | 15. Biztonsági termostát a fűtési előremenő ágon |
| 6. Biztonsági hőbiztosíték | 16. Fűtési kör víznyomásmérő |
| 7. Előkeveréses, rozsdamentes acél égőfej | 17. Fűtési kör nyomásérzékelő |
| 8. Biztonsági hőbiztosíték | 18. Légbevezető cső (csak a KR 85) |
| 9. Füstgáz elvezetés | 19. Áramlásmérő |
| 10. Automata légtelenítő | 20. HMV biztonsági szelep |

2.5 Működési adatok

A következő táblázatokban megadott égőfej nyomási adatokat a kazán 3 perces működését követően ellenőrizni kell.

Berendezés gázkategóriája: I2HS - I3P

Gáz	Gáznyomás [mbar]	Felső fűvóka [mm]	Alsó fűvóka [mm]	Füstgáz CO ₂ értéke Max teljesítmény [%]	Füstgáz CO ₂ értéke Min teljesítmény [%]
Földgáz G20	25	5,9	5,6	9,0 ± 0,3	9,0 ± 0,3
Gáz G25.1	25	6,7	6,6	10,2 ± 0,3	10,2 ± 0,3
Propángáz G31	37	4,9	4,6	10,0 ± 0,3	9,4 ± 0,3

táblázat 1 Kalibrálási adatai KR 85

Gáz	Gáznyomás [mbar]	Felső fűvóka [mm]	Alsó fűvóka [mm]	Füstgáz CO ₂ értéke Max teljesítmény [%]	Füstgáz CO ₂ értéke Min teljesítmény [%]
Földgáz G20	25	6,6	6,2	9,0 ± 0,3	9,0 ± 0,3
Gáz G25.1	25	7,3	7,5	10,3 ± 0,3	10,3 ± 0,3
Propángáz G31	37	5,3	5,1	10,2 ± 0,3	10,2 ± 0,3

táblázat 2 Kalibrálási adatai KR 120

2.6 Műszaki jellemzők

Megnevezés	Mérté- kegység	KR 85	KR 120
Tároló típus	-	B23-B23P-C13-C13X- C33-C33X-C43-C43X- C53-C63-C63X-C83-C93- C93X	
Fűtési névleges hőterhelés	kW	81,0	115,0
Fűtési minimum hőterhelés	kW	9,0	11,5
Hatásfok maximális teljesítményen (80-60°C)	kW	78,5	112,0
Hatásfok minimális teljesítményen (80-60°C)	kW	8,5	11,1
Hatásfok maximális teljesítményen (50-30°C)	kW	84,8	122,0
Hatásfok minimális teljesítményen (50-30°C)	kW	9,7	12,4
A fűtési oldal minimális nyomása	bar	0,8	0,8
A fűtési oldal maximális nyomása (PMS)	bar	6,0	6,0
A biztonsági szelep kalibrálási nyomása	bar	5,0	5,0
A hőcserélő legmagasabb hőmérséklete (TMS)	°C	110	110
Elektromos ellátás - Feszültség/Frekvencia	V - Hz	230 - 50	230 - 50
Biztosíték az elektromos tápvezetéken	A	4,0	4,0
Maximális felvett teljesítmény	W	156	251
Szivattyú elektromos teljesítményfelvétel - Stratos Para 25/1-8 (opcionális)	W	130	-
Szivattyú elektromos teljesítményfelvétel - Stratos Para 25/1-11 (opcionális)	W	140	-
Szivattyú elektromos teljesítményfelvétel - Yonos Para HF 25/12 (opcionális)	W	240	260
Szivattyú elektromos teljesítményfelvétel - UPML 25 - 105 - 180 PWM (opcionális)	W	140	-
Szivattyú elektromos teljesítményfelvétel - UPMXL 25 - 125 - 180 PWM (opcionális)	W	-	180
Szivattyú elektromos teljesítményfelvétel - UPMXXL 25 - 120 - 180 AUTO (opcionális)	W	-	182
Elektromos védelmi fokozat	IP	X4D	X4D
Földgáz fogyasztás maximális fűtőtelteljesítmény mellett (*)	m ³ /h	8,57	12,17
G25.1 fogyasztás maximális fűtőtelteljesítmény mellett (*)	m ³ /h	9,96	14,15
Propángáz fogyasztás maximális fűtőtelteljesítmény mellett	kg/h	6,29	8,93
Víztartalom	liter	4,30	6,74
Nettó súly	kg	74,5	84,5

táblázat 3 Általános adatok

(*) 15 °C-on és 1013 mbar-on

Megnevezés	Mértékegység	Max teljesítmény	Min teljesítmény	30%-os teljesítmény
Hővesztesség a burkolaton, működő égővel	%	0,33	3,31	-
Hővesztesség a burkolaton, kikapcsolt égővel	%	0,14		
Hővesztesség a kéményen keresztül, működő égővel	%	2,80	1,87	-
Maximális füstgáz mennyiség	g/s	37,2	4,1	-
Rendelkezésre álló maradék	Pa	194	5	-
Füstgáz hőmérséklet - Levegő hőmérséklet	°C	45,3	31,2	-
Hatásfok (80-60°C)	%	96,9	94,8	-
Hatásfok (50-30°C)	%	104,8	107,6	-
Hatásfok 30%-os teljesítményen	%	-	-	108,3
NOx kibocsátási osztály	-	6		

táblázat 4 Tüzeléstechnikai adatai KR 85

Megnevezés	Mértékegység	Max teljesítmény	Min teljesítmény	30%-os teljesítmény
Hővesztesség a burkolaton, működő égővel	%	0,00	2,06	-
Hővesztesség a burkolaton, kikapcsolt égővel	%	0,08		
Hővesztesség a kéményen keresztül, működő égővel	%	2,59	1,70	-
Maximális füstgáz mennyiség	g/s	52,7	5,3	-
Rendelkezésre álló maradék	Pa	275	5	-
Füstgáz hőmérséklet - Levegő hőmérséklet	°C	54,0	35,4	-
Hatásfok (80-60°C)	%	97,4	96,2	-
Hatásfok (50-30°C)	%	106,1	108,2	-
Hatásfok 30%-os teljesítményen	%	-	-	108,6
NOx kibocsátási osztály	-	6		

táblázat 5 Tüzeléstechnikai adatai KR 120

Kiegészítő adatok (EN 15502-1)	Mértékegység	Érték
Az égéstermékek maximális üzemi hőmérséklete	°C	80
Az égéstermékek felmelegedési hőmérséklete	%	100
C63 típus - Elszívott levegő hőmérséklete	%	40
C63 típus - Füstgáz maximális visszavezetése a terminálhoz	g/s	10

táblázat 6 Kiegészítő adatok

2.7 ERP és Energiacímke adatok

Modell: ITACA CH			KR 85	KR 120
Kondenzációs kazán			igen	igen
Alacsony hőmérsékletű (**) kazán			igen	igen
B ₁ típusú kazán			Nem	Nem
Kapcsolt helyiségfűtő berendezés			Nem	Nem
Kombinált fűtőberendezés			Nem	Nem
Szezonális helyiségfűtési energiahatékonysági osztály			A	A
Elem	Jel	Mérté- kegység	Érték	
Mért hőteljesítmény	P_{rated}	kW	79	112
Hasznos hőteljesítmény: Mért hőteljesítményen és magas hőmérsékleten (*)	P_4	kW	78,5	112,0
Hasznos hőteljesítmény: A mért hőteljesítmény 30 %- án és alacsony hőmérsékleten (**)	P_1	kW	26,3	37,7
Szezonális helyiségfűtési hatások	η_s	%	93	93
Hatások: Mért hőteljesítményen és magas hőmérsékleten (*)	η_4	%	87,3	87,0
Hatások: A mért hőteljesítmény 30 %- án és alacsony hőmérsékleten (**)	η_1	%	97,7	98,3
Villamos segédenergia-fogyasztás: Teljes terhelés mellett	e_{lmax}	kW	0,142	0,264
Villamos segédenergia-fogyasztás: Részterhelés mellett	e_{lmin}	kW	0,051	0,082
Villamos segédenergia-fogyasztás: Készenléti üzemmódban	P_{SB}	kW	0,004	0,004
Készenléti hővesztés	P_{stby}	kW	0,114	0,097
A gyújtóegő energiafogyasztása	P_{ign}	kW	0,000	0,000
Éves energiafogyasztás	Q_{HE}	GJ	135	190
Nitrogén-oxid-kibocsátás	NO_x	mg/kWh	36	30
Hangteljesítményszint, beltéri	L_{WA}	dBA	65	63
Elérhetőség: FONDITAL S.p.A. - Via Cerreto, 40 I-25079 VOBARNO (Brescia) Italia - Olaszország				
(*) A magas hőmérséklet a kazán 80 °C-os előremenő és 60 °C-os visszatérő hőmérsékletét jelenti.				
(**) Az alacsony hőmérséklet 50 °C-os előremenő, kondenzációs kazán esetén 30 °C-os, alacsony hőmérsékletű kazán esetén pedig 37 °C-os visszatérő hőmérsékletét jelenti.				

táblázat 7 ERP és Energiacímke adatok - KR 85 - KR 120

3. Útmutató a kivitelezéshez és üzembe helyezéshez

3.1 Üzembe helyezési előírások

A készülék felszerelése és üzembe helyezése csak az erre vonatkozó helyi és országos előírások betartása mellett engedélyezett.

A gázkategóriákat és a műszaki adatokat, beleértve a működési adatokat és általános jellemzőket az előző oldalakon találja.



VIGYÁZAT!

Az üzembe helyezés és karbantartás során kizárólag eredeti, a gyártó által szállított kiegészítőket és alkatrészeket használjon.

Nem gyári kiegészítők és alkatrészek használata esetén nem garantálható a kazán biztonságos működése.

3.1.1 Csomagolás

A kazánt merev fakeretbe csomagolva, 2 csavarral fa palettára szerelve szállítjuk.

A kazánnal szállított tartozékok:

- A kazán jelen üzembe helyezési, használati és karbantartási kézikönyve.
- Egy öntapadós matrica az energetikai adatokkal.
- Fali rögzítősablon (lásd ábra 10 Rögzítősablon).
- Egy rögzítő konzol a falra szereléshez.
- Két csavar a hozzájuk tartozó tiplivel a rögzítő konzol falra szereléséhez.
- Kondenzátum csapda.
- Egy tartókonzol a csapdához.
- Egy bilincs a csapda rögzítéséhez.
- Egy anya csatlakozó a füstgáz elvezetéshez (már a kazánra van szerelve).
- Tokos indítóidom égési levegő bevezetéshez.
- Két füstgáz kupak
- Két tömítő gyűrű.
- Bordáscső a kondenzvíz elvezetéshez.
- 5 kábel leszorító
- Különböző csavarok.

3.2 A készülék helyének kiválasztása

A kazán helyének kiválasztásakor kérjük, vegye figyelembe:

- az előírásokat, amelyek a fejezetben *Égési levegő bevezető és füstgáz elvezető rendszer* oldal - 42 és annak alfejezeteiben vannak részletezve.
- győződjön meg róla, hogy a fal szerkezete elég erős a teherviseléshez, kerülje a válaszfalakra rögzítést.
- ne szerelje a kazánt olyan berendezés fölé, amely befolyásolhatja a készülék működését (pl: tűzhely, amelyről zsiradékkal telített gőz kerülhet a készülékbe; mosógép; stb.).
- ne szerelje a kazánt olyan helyiségekbe, ahol a levegő korrozív, vagy sok szennyező anyagot tartalmaz, úgymint fodrászat, mosoda, stb. Az ilyen helyiségekben üzemeltetett kazán élettartama jelentősen lecsökkenhet.
- a hőcserélő védelme érdekében kerülje a levegőbeszívó terminál beszerelését olyan helyiségekben vagy területeken, ahol korrozív vagy nagyon poros a levegő.



FIGYELEM

A kazán nincs felszerelve keringetőszivattyúval.

Ha a keringetőszivattyú eltér a kazángyártó által használttól, akkor ellenőrizze az alábbi dolgokat:

3.3 A készülék elhelyezése

Minden kazánnal vele szállított tartozék a falra ragasztható papír rögzítősablon (lásd ábra 10 Rögzítősablon).

A készülékkel szállított rögzítősablon segítségével jelölheti ki a készülék rögzítési pontjait, valamint a fűtési, gáz, és az égési levegő bevezető és füstgáz elvezető rendszer vezetékeinek csatlakozási pontjait.

A merev kartonpapírból készült rögzítősablonnal jelölje ki a készülék helyét, használjon vízszintkijelzőt.

A sablonon fel vannak tüntetve a falra szereléshez szükséges rögzítési furatokra vonatkozó útmutatások. A falra rögzítés két feszítő tipus csavarral történik.

A sablon alsó része mutatja azt a pontot, hogy hová kell pozicionálni a kazán csomjait a gázhálózati, valamint a fűtési előremenő és visszatérő vezetékek csatlakoztatásához.

A sablon felső része jelöli az égési levegő bevezető és füstgáz elvezető rendszer csatlakozási pontjait.

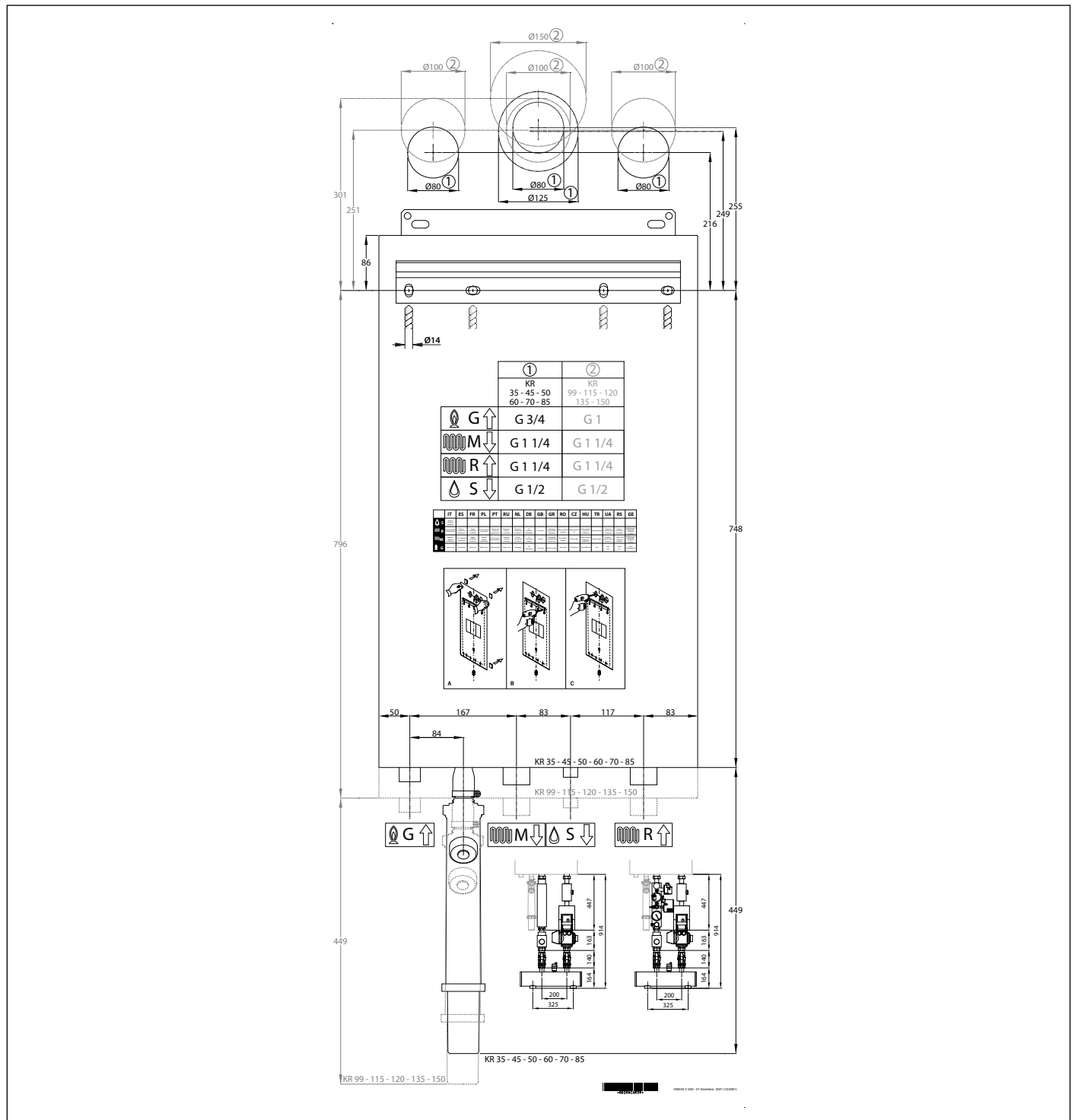

ábra 10 Rögzítősablon

3.4 A kazán felszerelése

A fűtőrendszerben történő vízkezeléshez tanulmányozza a következő bekezdést *A fűtési rendszer töltése*.



VIGYÁZAT!

Mielőtt a készüléket csatlakoztatná a fűtési és HMV rendszerhez, alaposan mossa át a rendszert.

Új fűtési rendszer esetén is végezze el a rendszer alapos átmosását, hogy eltávolítson minden, a gyártásból vagy szerelésből esetlegesen bennmaradt szennyeződést, lerakódást, sorját, olajat, vagy zsiradékot, amelyek megrongálhatják a készüléket, vagy ronthatják annak teljesítményét.

Fűtési rendszer FELÚJÍTÁS esetén is szükséges a régi rendszer átmosatása, az évek során felgyülemllett iszap és a felújítás során belekerült egyéb szennyeződések eltávolítása érdekében.

Az átmosatáshoz használhat bármilyen nem maró hatású terméket, amely kereskedelmi forgalomban kapható.

Ne használjon oldószereket, amelyek károsíthatják a fűtési rendszer egyes elemeit.

A gyártó mindennemű felelősséget kizár a fentiek be nem tartásából eredő balesetekkel és károkkal kapcsolatban.



VIGYÁZAT!

Annak a rendszernek az állapotától függően, melyhez a kazán csatlakoztatva lett, a telepítőnek ki kell értékelnie, hogy a telepítésen-e a rendszer visszalépő vezetékére Y szűrőt, vagy iszapleválasztó szűrőt, vagy lemezes hőcserélőt, hidraulikus leválasztóval, melynek mérete megfelelő a fűtőrendszer vízhozamához.

Szintén a rendszer tisztításának és helyreállításának megfelelően, az érvényben lévő szabványok szerint kell elvégezni a kazán telepítését.



FIGYELEM

A kazán tartozéka 2 db tiplis és 2 db M10-es csavar, amely az alábbi falakra történő telepítést teszi lehetővé:

- Beton
- Egész téglák
- Lyukacsos téglafal
- Könnyű falazóelem
- Sűrű szerkezetű természetes kő

Győződjön meg arról, hogy a fal, amelyre a készüléket telepíteni kívánjuk, alkalmas-e erre. Ha nem ez a helyzet, válasszon másik telepítési helyet.

Ellenőrizze, hogy a csavarok és tiplik megfelelőek-e a fűtőberendezés helyéül kijelölt fal típusához. Ha nem ez a helyzet, cserélje ki őket megfelelő típusra.



FIGYELEM

A kazán nincs felszerelve fűtési rendszerhez tartozó töltő- és ürítőcsonkkal.

Gondoskodjon a fűtési rendszerhez tartozó külső töltő- és ürítőcsonokról.

A kazán üzembe helyezéséhez kövesse az alábbi lépéseket:

- Rögzítse a szerelősablont a falra.
- Fúrjon két Ø14mm lyukat a falban a tartókonzol számára, a rögzítősablon által meghatározott helyen.
- Szükség esetén fúrja ki a füstgáz rendszer kivezetéséhez szükséges furatokat.
- Helyezze a tipliket a falba, majd rögzítse az tartókonzolt a csavarokkal.
- A rögzítősablon alsó részének segítségével ellenőrizze a csatlakozóvezetékek elhelyezkedését:
 - » gázvezeték **G**;
 - » Fűtési előremenő **M**;
 - » Fűtési visszatérő **R**.
- Gondoskodjon csatlakozóról a biztonsági szelep kipufogó részére **S**.
- Gondoskodjon csatlakozóról a kondenzvíz elvezetéséhez.
- Akassza a készüléket a tartókonzokra.
- Rögzítse a kondenzvízcsatornát a készülékhez (lásd *A kondenzátum elvezető csapda csatlakoztatása*).
- Csatlakoztassa a csapdát a kondenzvíz-elvezető rendszerhez a szállított korrugált cső használatával.
- Csatlakoztassa a kazánt a tápcsövekhez (lásd *Hidraulikus csatlakozások* oldal - 54).
- Csatlakoztassa a készüléket a gázrendszerhez (lásd *Csatlakozás a gázhálózathoz* oldal - 53).
- Csatlakoztassa a biztonsági szelepet a vízvezető rendszerhez.
- Csatlakoztassa a készüléket az égési levegő bevezető és füstgáz elvezető rendszerhez (lásd *Égési levegő bevezető és füstgáz elvezető rendszer* oldal - 42).
- Kösse be a készüléket az elektromos hálózatra, csatlakoztassa a készülékhez a modulációs szabályzót (opcionális), illetve az esetleges további kiegészítőket (lásd a következő fejezetekben).

3.4.1 A kondenzátum elvezető csapda csatlakoztatása

A csapda rögzítéséhez kövesse a következő utasításokat.

- Rögzítse a csapdát a csapda tartó konzolhoz 2 db 3,9 x 8 mm-es csavarral.
- Helyezze a fém bilincset a kazán kondenzvíz elvezető csővére.
- Helyezze a csapdát a kondenzátum-csatlakozáshoz.
- Rögzítse a csapdatartó konzolt a kazánhoz 2 db 4 x 7 mm-es csavarral.
- Húzza a fém bilincset a kazán kondenzvíz elvezető csőve és a csapda közé.



FIGYELEM

A kondenzvíz elvezető szifonban egy előre beszerelt belső cső és egy O-gyűrű tömítés található (A).

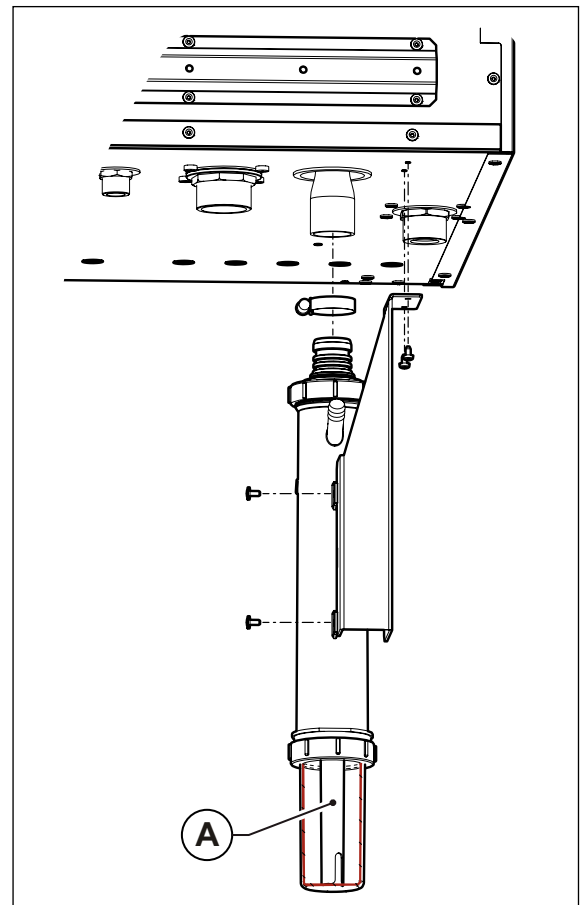

ábra 11 A csapda rögzítése

3.5 A helyiségek szellőzése

A kondenzációs kazánok zárt égéstérrel rendelkeznek, az égéshez szükséges levegőt nem a kazánhelyiség levegőjéből nyerik, ezért a gyártónak sem a szellőzőnyílásra, sem a kazánhelyiségre nincs külön előírása.

B23 zárt helyiségben történő telepítése esetén a telepítési ország érvényben lévő szabályainak megfelelően a helyiségnek szellőzőnyílásokkal kell rendelkeznie.



VIGYÁZAT!

A kazánt minden esetben erre alkalmas helyiségben kell felszerelni, amely megfelel az országos és helyi jogszabályban, továbbá jelen útmutatóban előírtaknak.

3.6 Égési levegő bevezető és füstgáz elvezető rendszer

A füstgázok légkörbe kivezetése során, tartsa be az ide vonatkozó törvényeket és jogszabályi előírásokat.



VIGYÁZAT!

A kondenzációs kazánok égési levegő bevezető és füstgáz elvezető rendszerében csak a gyártó által elfogadott, a kondenzvíz savas hatásának ellenálló szerelemeket szabad alkalmazni.



VIGYÁZAT!

Az osztott vagy koaxiális szívócsövekkel és elvezetőcsövekkel ellátott falak keresztezése esetén mindig tömítse a csövek és falak közötti teret.

Ha a fal gyúlékony anyagból készült, telepítsen tűzálló szigetelést a füstelvezető cső köré.



VIGYÁZAT!

Osztott elszívóvezetékekkel és elvezetővezetékekkel rendelkező kazánok esetén, gyúlékony lemezek keresztezésekor elengedhetetlen a tűzálló szigetelés telepítése a füstgáz elvezető cső köré.



VIGYÁZAT!

A készülék rendelkezik egy biztonsági rendszerrel az égéstermék elvezetésének felügyeletéhez.

A biztonsági szerelvény kiiktatása, illetve működésének módosítása szigorúan tilos.

Ha a levegő/füstgázrendszer meghibásodik, akkor a berendezések a kazán gázellátását megszakítva leállítják a kazánt, és az LCD kijelzőn az HIBA 3 [ERROR 3], HIBA 7 [ERROR 7], HIBA 45 [ERROR 45] vagy a HIBA 46 [ERROR 46] hiba jelenik meg.

Ebben az esetben szükséges, hogy a biztonsági berendezéseket, a kazán és a légbeszívó/füstgáz szellőztető csöveket azonnal ellenőriztessék szakszervizzel.

A biztonsági elemek beavatkozását követően a kazán működését ellenőrizni kell.

Biztonsági berendezések cseréje esetén a gyártó által forgalmazott eredeti alkatrészeket használjon.

3.6.1 Az indítódóm felszerelése

Tanulmányozza: ábra 12 Szétválasztott indítódóm és a ábra 13 Koncentrikus indítódóm.



VIGYÁZAT!

Az égéstermék-elvezető rendszernek tömítettnek kell lennie, nem lehet szivárgás.

Szétválasztott indítódóm (opcionális)

Tisztítsa meg a kazánt a portól és az egyéb törmelékektől.

Rögzítse a füstgáz elvezetéshez szükséges peremes csatlakozó (A) alá a tömítést. A tömítésnek megfelelően kell tapadnia a felületekhez.

Rögzítse a füstgáz elvezetéséhez szükséges peremes csatlakozót (A) a kazán tetejére a megfelelő furathoz, használja a mellékelt csavarokat. A tömítésnek megfelelően kell tapadnia a kazán tetejének a felületéhez.

Rögzítse a levegő elszíváshoz szükséges peremes csatlakozó alá a tapadó tömítést (B). A tömítésnek megfelelően kell tapadnia a felületekhez.

Rögzítse a levegő elszíváshoz szükséges peremes csatlakozót (B) a kazán tetejére a megfelelő furathoz, használja a mellékelt csavarokat. A tömítésnek megfelelően kell tapadnia a kazán tetejének a felületéhez.

Rögzítse a tapadó tömítést a füstzáró fedél alá (C). A tömítésnek megfelelően kell tapadnia a felületekhez.

Rögzítse a füstzáró fedelet (C) a kazán tetejére a szabadon maradt furathoz, használja a mellékelt csavarokat. A tömítésnek megfelelően kell tapadnia a kazán tetejének a felületéhez.

A második füstelzáró fedelet nem kell használni.

Koncentrikus indítódóm (opcionális)

Tisztítsa meg a kazánt a portól és az egyéb törmelékektől.

Rögzítse a tapadó tömítést a peremes koaxiális csatlakozó alá (D). A tömítésnek megfelelően kell tapadnia a felületekhez.

Rögzítse a peremes koaxiális csatlakozót (D) a kazán tetején a megfelelő furathoz, használja a mellékelt csavarokat. A tömítésnek megfelelően kell tapadnia a kazán tetejének a felületéhez.

Rögzítse a tapadó tömítést a kazánhoz mellékelt két füstzáró fedél alá (C). A tömítéseknek megfelelően kell tapadnia a felületekhez.

Rögzítse a füstzáró fedelet a kazán tetejére a megfelelő furathoz, használja a mellékelt csavarokat. A tömítéseknek megfelelően kell tapadnia a kazán tetejének a felületéhez.

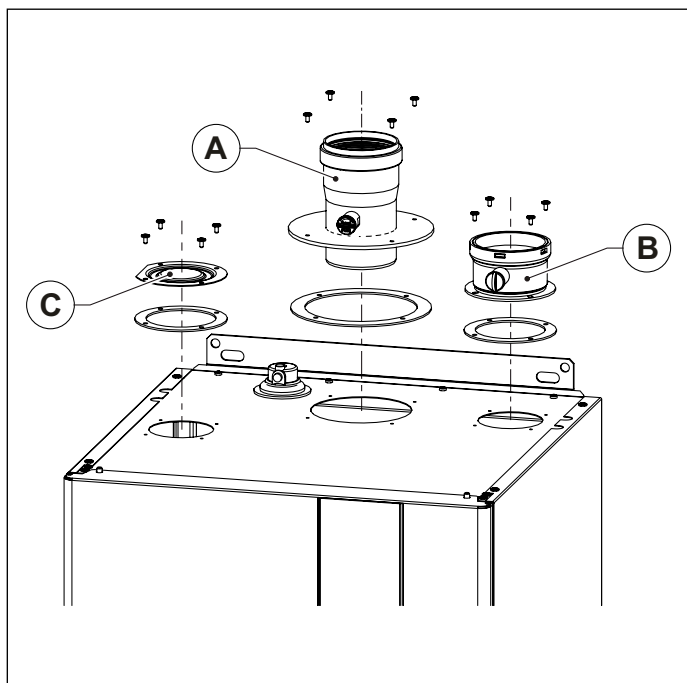

ábra 12 Szétválasztott indítódóm

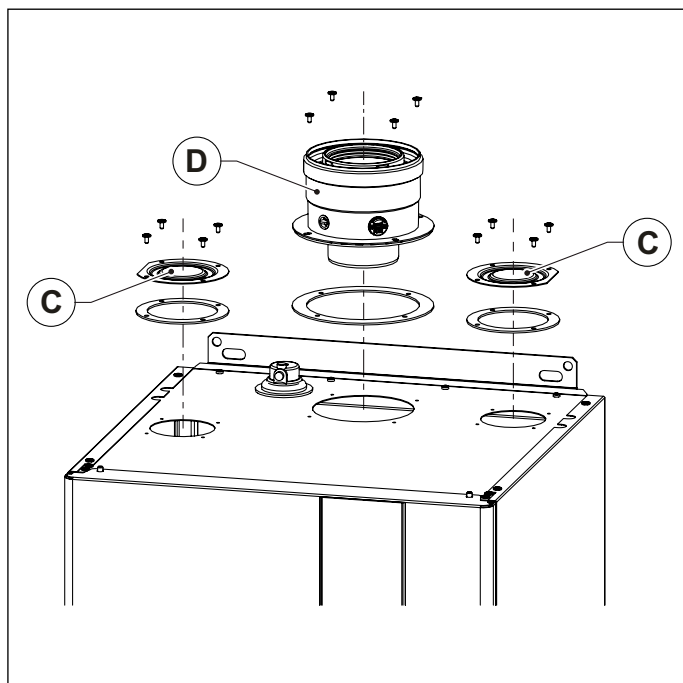

ábra 13 Koncentrikus indítódóm

3.6.2 Csövek és terminálok telepítése



VIGYÁZAT!

A füstgáz elvezető rendszert úgy kell kialakítani, hogy a kazán felé lejtjen, így a kondenzvíz az égéstér felé folyik, amely kialakításánál fogva alkalmas a kondenzvíz összegyűjtésére és elvezetésére.

Amennyiben ez nem lehetséges, akkor a füstgáz elvezető rendszerbe kondenzvíz gyűjtőt kell beépíteni, és gondoskodni kell ennek elvezetéséről.

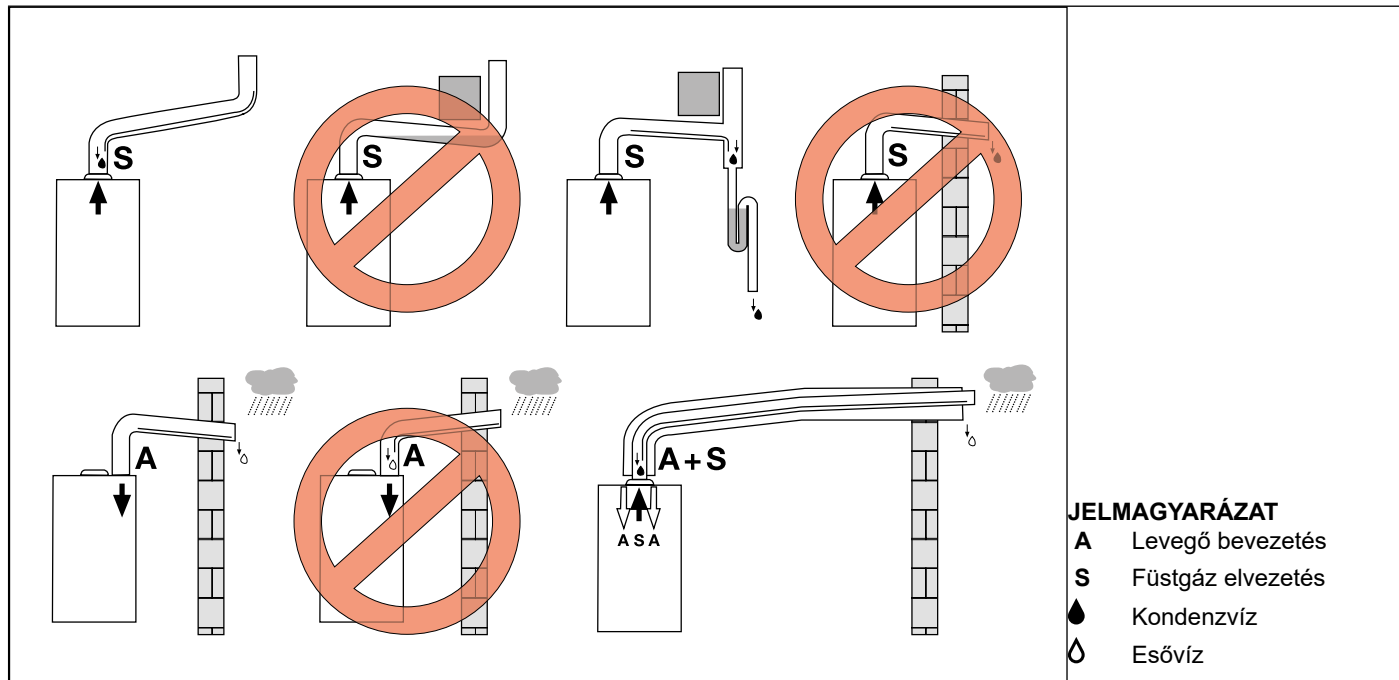

ábra 14 Beépítési példák

A csövek, könyökök, terminálok és egyéb levegő elszívó és füstgáz elszívó tartozékok telepítését az alábbi módon végezze (lásd ábra 15 Csövek telepítése):

- Tisztítsa meg a tömítéseket és az alkatrészeket, távolítsa el a port és egyéb maradványt.
- Vigyen egy kevés lepergető réteget a tömítésre.
- Csatlakoztassa az alkatrészeket enyhén elfordítva, tolja a pohár ütközőjéig.



VIGYÁZAT!

Az égéstermék-elvezető rendszernek tömítettnek kell lennie, nem lehet szivárgás.

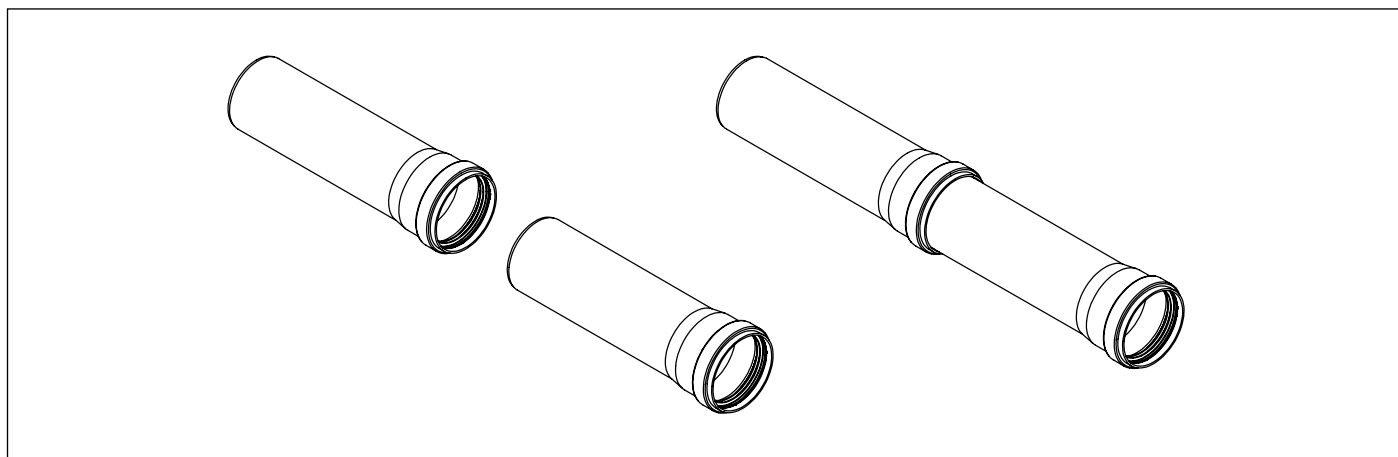

ábra 15 Csövek telepítése

Oldalfali kivezetés

A levegő elszívó terminálok és a szétválasztott és koaxiális füstgáz elvezető terminálok a külső rész rögzítéséhez (A) garattal rendelkeznek (lásd ábra 16 Az oldalfali kivezetés telepítése).

Illessze a külső rész a terminálba a garatig.

Illessze a terminált kívülről, a külső részt tapadjon a falhoz. A terminál falból kilógó része a külső rész pozíciójából kell meghatározni.

Illessze a belső részt belülről míg a falhoz nem tapad.

A csövek, könyökök, egyéb részek csatlakoztatása nem történhet a fal kereszteződése mentén.

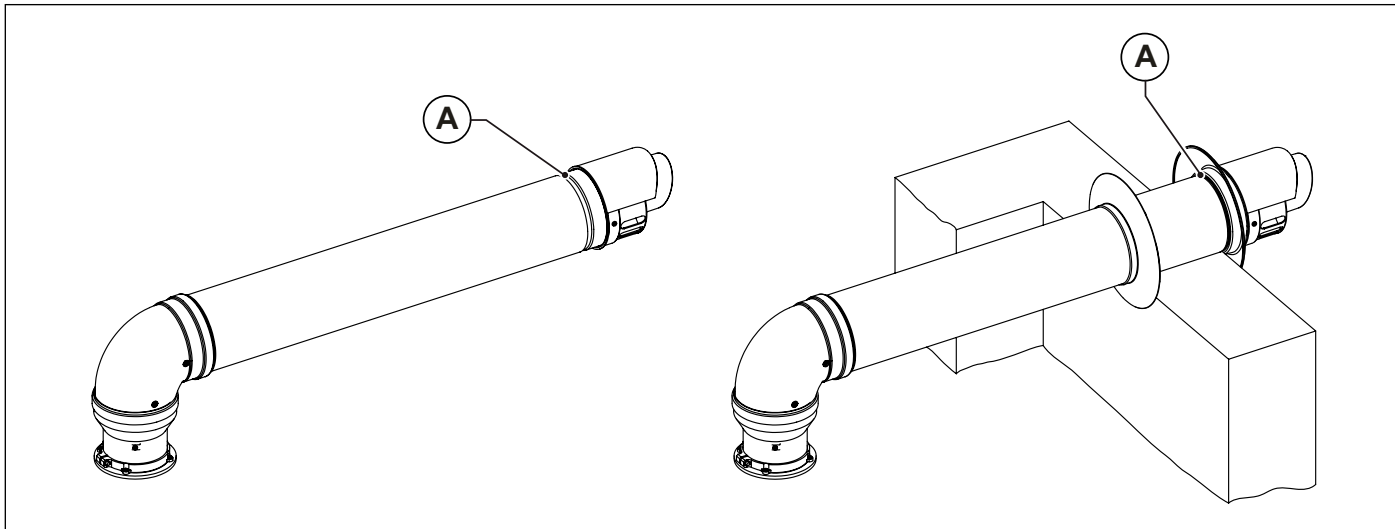

ábra 16 Az oldalfali kivezetés telepítése

Cserép döntött tetőkhöz

A döntött cseréphez használt cserép 18° - 44° dőlésszöghöz használható (lásd ábra 17 Cserép döntött tetőkhöz).

Távolítsa el a fedőelemeket (cserép, csempe...) a tető zónájából, ahol a döntött tetőhöz kell a cserepet telepíteni.

Helyezze a cserepet a tetőre.

Helyezze el a fedőelemeket (cserép, csempe...) úgy, hogy az esővíz a fedőrészre áramoljon.

Szerelje fel a kupolát (A) a cserepre. A kupola 2 pozícióba szerelhető fel, a tető dőlésének megfelelően.

Illessze a füstcsövet fentről a cserép felé.

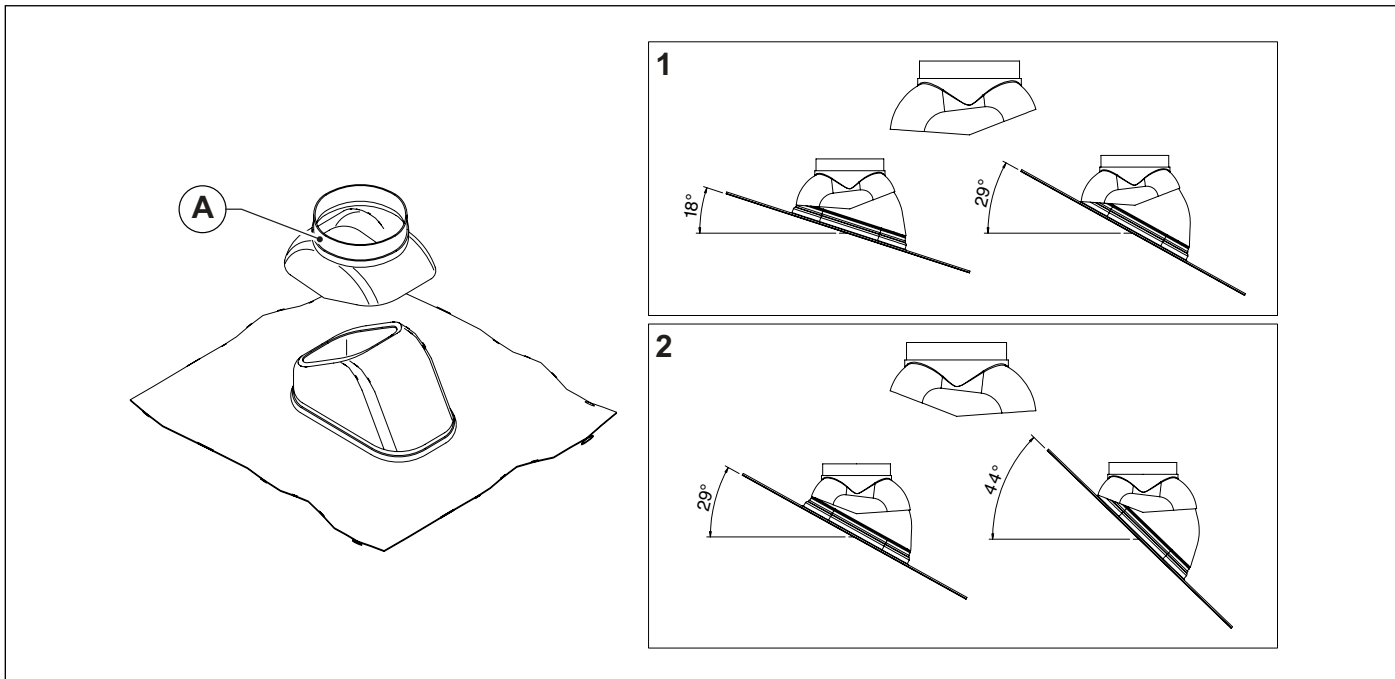

ábra 17 Cserép döntött tetőkhöz

Függőleges végelem

Illessze a levegő elszívó és/füstgáz elvezető csövet fentről a cserép felé.

Helyezze az esőfelfogó peremet (A) a cserép kupolájára ütközésig (B), és rögzítse a mellékelt csavarral.

Tartsa be az esőfelfogó perem és a terminál közötti távolságot az ábrának megfelelően.

Ellenőrizze, hogy a füstcső függőleges helyzetben van-e, majd rögzítse a szerkezethez peremekkel vagy egyéb rögzítő rendszerekkel.

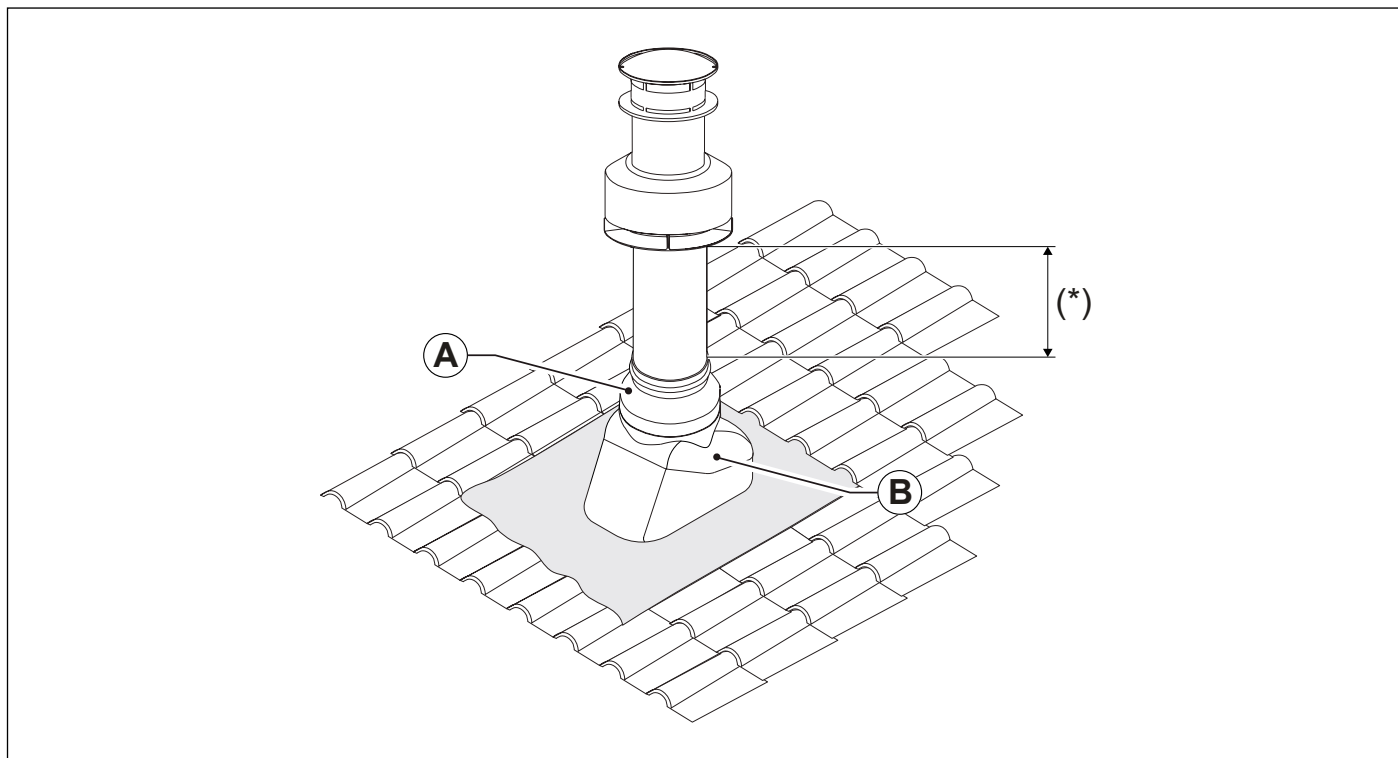

ábra 18 A függőleges végelem telepítése

- (*) ≥ 370 mm 0CAMISCA00 és 0CAMIASP00 tartozékokhoz.
= 270 mm 0KCAMASP00 tartozékokhoz.

3.6.3 Az égési levegő bevezető és füstgáz elvezető rendszer lehetséges megoldásai

B23/B23P típus

A készülék füstgáz-elvezetése kéményhez vagy az épületen kívüli füstgáz elvezető rendszerhez csatlakozik.

Az égési levegőt a készülék a helyiségből nyeri, az égéstermékek elvezetése a helyiségen kívülre történik.

A kazánra nem szabad huzatmegszakítót szerelni, a füstgáz az égéstérből a befúvó ágba szerelt ventilátor segítségével távozik.

C13/C13X típus

A készülék vízszintesen kivezetett, koncentrikus, vagy szétválasztott égési levegő bevezető és füstgáz elvezető rendszerhez csatlakozik.

Az égési levegő bevezető és füstgáz elvezető rendszer csövei között minimum 250mm-es távolságot kell tartani, illetve a két kivezető terminált egy 500 x 500 mm oldaltávolságú négyzeten belülré kell elhelyezni.

A füstgáz az égéstérből a befúvó ágba szerelt ventilátor segítségével távozik.

C33/C33X típus

A készülék függőlegesen kivezetett, koncentrikus, vagy szétválasztott égési levegő bevezető és füstgáz elvezető rendszerhez csatlakozik.

Az égési levegő bevezető és füstgáz elvezető rendszer csövei között minimum 250mm-es távolságot kell tartani, illetve a két kivezető terminált egy 500 x 500 mm oldaltávolságú négyzeten belülré kell elhelyezni.

A füstgáz az égéstérből a befúvó ágba szerelt ventilátor segítségével távozik.

C43/C43X típus

A készülék olyan gyújtókéménybe csatlakozik, amely két csőrendszerrel rendelkezik, eggyel az égési levegő bevezetéshez, eggyel a füstgáz elvezetéshez. Lehet koncentrikus és szétválasztott rendszer is.

A gyújtókéménynek meg kell felelnie a hatályos jogszabályi előírásoknak.

A füstgáz az égéstérből a befúvó ágba szerelt ventilátor segítségével távozik.

C53 típus

A készülék szétválasztott rendszerű, az épületből nem azonos helyen kivezetett égésilevegő-bevezető és füstgáz-elvezető rendszerhez csatlakozik.

Az égési levegő és a füstgáz eltérő nyomásszinten lehet.

A két terminált nem szabad úgy elhelyezni, hogy a füstgáz elvezető terminálon kiáramló füstgáz közvetlenül a szívó terminálba jusson be.

A füstgáz az égéstérből a befúvó ágba szerelt ventilátor segítségével távozik.

C63/C63X típus

A gázkészülék nem gyári füstgáz-elvezető és égési levegő rendszerhez csatlakozik.

A külön értékesített és tanúsított csövekkel végrehajtott ürítés és szívás.

A füstgáz az égéstérből a befúvó ágba szerelt ventilátor segítségével távozik.

C83 típus

A készülék égési levegő bevezető terminálhoz csatlakozik, a füstgáz elvezetés pedig vagy külön terminálhoz, vagy gyújtókéménybe csatlakozik.

A gyújtókéménynek meg kell felelnie a hatályos jogszabályi előírásoknak.

A füstgáz az égéstérből a befúvó ágba szerelt ventilátor segítségével távozik.

C93/C93X típus

A kazánt arra tervezték, hogy egy csővezetett égéstermék-vezetéken keresztül csatlakozzon egy függőleges terminálhoz.

Az égéstermék-kivezető elhelyezésére szolgáló műszaki tér a létrejövő rés segítségével égési levegő beszívó vezetékékként is működik.

A füstgáz az égéstérből a befúvó ágba szerelt ventilátor segítségével távozik.

3.6.4 A füstgáz be/kivezetéséhez szükséges csővezetékek hossza

A hosszok méter egyenértékben vannak kifejezve a füstgáz ventilátoron. (m_{sef})

A kondenzációs kazánok égési levegő bevezető és füstgáz elvezető rendszerének hatékony hosszának kiszámításához a kiegészítő terhelés-veszteségét is használni kell (lásd *Terhelési veszteségek táblája* oldal - 49).



FIGYELEM

A táblázatban foglalt értékek a gyártó által forgalmazott merev, sima felületű csöveire vonatkozik.

KR 85

Telepítés típusa	Csőátmérők [mm]	Maximális beszívási hőmérséklet L_A [m_{sef}]	Maximális leeresztési hőmérséklet L_S [m_{sef}]	Maximális teljes hossz $L_A + L_S$ [m_{sef}]	Maximum közvetlen kialakítás terminálok nélkül (1) [m]
B23/B23P	Ø 80	-	20	20	6
	Ø 100	-	62	62	41
C13/C13X - C33/C33X	Ø 80/125	-	-	13	5
	Ø 100/150	-	-	32	20
C43/C43X - C53 - C83	Ø 80 + Ø 80	20	20	20	6
	Ø 100 + Ø 100	62	62	62	41
C63/C63X	Elsődleges hőcserélő üzemi nyomása (Pmin-Pmax): 5 - 194 Pa				
C93/C93X	Ø 80 133x133 (2)	-	18	18	7
	Ø 100 165x165 (3)	-	54	54	33

táblázat 8 Csővezetékek hossza KR 85

KR 120

Telepítés típusa	Csőátmérők [mm]	Maximális beszívási hőmérséklet L_A [m_{sef}]	Maximális leeresztési hőmérséklet L_S [m_{sef}]	Maximális teljes hossz $L_A + L_S$ [m_{sef}]	Maximum közvetlen kialakítás terminálok nélkül (1) [m]
B23/B23P	Ø 100	-	43	43	22
C13/C13X	Ø 100/150	-	-	22	11
C33/C33X	Ø 100/150	-	-	22	6
C43/C43X - C53 - C83	Ø 100 + Ø 100	43	43	43	22
C63/C63X	Elsődleges hőcserélő üzemi nyomása (Pmin-Pmax): 5 - 275 Pa				
C93/C93X	Ø 100 165x165 (3)	-	37	37	17

táblázat 9 Csővezetékek hossza KR 120

(1) Az egyenes szakasz hossza függ a légbeszívó-/füstgáz-kibocsájtó elem ellenállásától. C9-es csővezeték esetén a feltüntetett érték a világítódarban lévő csővezeték maximum függőleges hossza.

(2) Maximum hossz, ami kialakítható egy világítódarban 133x133 mm minimum méretben, C9-es terminált is tartalmazva. A kazánal ellátott szerelvény egy 80/125 mm átmérőjű 90°-os könyökből és egy 80/125 mm átmérőjű egyméteres könyökből áll.

(3) Maximum hossz, ami kialakítható egy világítódarban 165x165 mm minimum méretben, C9-es terminált is tartalmazva. A kazánal szerelt szerelvény egy 80/125-100/150 mm-es adapterből, egy 90°-os könyökből 100/150 mm átmérővel és egy 100/150 mm-es átmérőjű egyméteres elemből áll.

3.6.5 Terhelési veszteségek táblája

A Ø80 mm-es különálló csöveknek az áramlási ellenállása (méter egyenértékben a füstgázcsövön (m_{set}))

Részegység	Kód	KR 85	
		A	S
M/F Toldócső, L=1000 mm	0PROLUNG00	0,5	1,0
M/F Toldócső, L=500 mm	0PROLUNG01	0,5	0,5
90° M/F könyök idom	0CURVAXX02	1,0	1,5
45° M/F könyök idom	0CURVAXX01	1,0	1,5
Ellenőrző T-idom kondenzgyűjtővel	0KITRACT00	1,0	1,0
T-idom (M/M/F)	0RACCORT00	1,0	1,0
Teleszkópos hosszabbítás M/F L=340...450 mm	0PROLTEL01	0,5	0,5
Tetőátvezető elem, L=1380 mm	0CAMISCA00	-	6,5
Flexibilis cső (M/F), L=20 m	0TUBOFLE01	13,0	20,0
Szellőzőrács	0GRIGASP01	7,0	-
Oldalfali füstgáz el- és levegőoldali bevezető L=1000 mm	0TERMSCA00	-	6,0
Füstgáz oldali karimás csatlakozás	0PARTFUM01	-	0,0
Levegő oldali karimás csatlakozás	0TRONASP00	0,0	-
Légbeszívó cső L=1380 mm (80+80 mm)	0CAMIASP00	5,0	6,5

táblázat 10 A Ø80 mm-es különálló csöveknek az áramlási ellenállása

A Ø100 mm-es különálló csöveknek az áramlási ellenállása (méter egyenértékben a füstgázcsövön (m_{set}))

Részegység	Kód	KR 85		KR 120	
		A	S	A	S
Füstgáz oldali karimás csatlakozás (Ø 80 mm)	0PARTFUM01	-	0,5	-	-
Levegő oldali karimás csatlakozás (Ø 80 mm)	0TRONASP00	0,0	-	-	-
90° M/F könyök idom (Ø 80 mm)	0CURVAXX02	3,0	5,0	-	-
Szellőzőrács (Ø 80 mm)	0GRIGASP01	21,5	-	-	-
M/F Toldócső, L=500 mm (Ø 80 mm)	0PROLUNG01	1,0	1,5	-	-
Indító idom (M/F) 80-100 mm	0RIDUZIO13	0,0	2,0	-	-
M/F Toldócső, L=500 mm	0PROLUNG07	0,5	0,5	0,5	0,5
M/F Toldócső, L=1000 mm	0PROLUNG08	0,5	1,0	0,5	1,0
M/F Toldócső, L=2000 mm	0PROLUNG09	1,5	2,0	1,5	2,0
90° M/F könyök idom mérőponttal	0CURVAXX08	2,5	3,5	2,5	3,5
90° M/F könyök idom	0CURVAXX10	2,5	3,5	2,5	3,5
45° M/F könyök idom	0CURVAXX11	2,0	3,0	2,0	3,0
T-idom (M/M/F)	0RACCORT01	3,0	5,0	3,5	5,0
Ellenőrző T-idom (M/M/F)	0RACCORT03	1,5	2,5	2,0	2,5
Rozsdamentes acél tető terminál	0TERCOIN01	-	6,5	-	7,0
Flexibilis cső (M/F), L=20 m	0TUBOFLE04	13,0	20,0	13,5	20,0
Oldalfali füstgáz el- és levegőoldali bevezető L=1000 mm	0TERMSCA03	-	7,5	-	8,0
Oldalfali levegőoldali bevezető L=1000 mm	0TERMASP00	9,0	-	10,0	-
Füstgáz oldali karimás csatlakozás	0PARTFUM00	-	-	-	0,0
Levegő oldali karimás csatlakozás	0TRONFLA05	-	-	0,0	-
Szellőzőrács	0GRIGASP02	-	-	9,5	-

táblázat 11 Ø 100 mm külön csövek áramlási ellenállása

A = légbevezetés

S = füstelvezetés

Az Ø 80/125 mm-es koncentrikus csöveknek az áramlási ellenállása (méter egyenértékben a füstgázcsövön (m_{set}))

Részegység	Kód	KR 85
		A+S
M/F Toldócső, L=1000 mm	0PROLUNG04	1,0
M/F Toldócső, L=500 mm	0PROLUNG05	0,5
90° M/F könyök idom	0CURVAXX07	1,5
45° M/F könyök idom	0CURVAXX06	1,0
Oldalfali levegőoldali bevezető/füstelvezető L=900 mm	0KITASCA01	7,0
Fali kivezetés készlete: Oldalfali levegőoldali bevezető/füstelvezető L=900 mm 90° M/F könyök idom Indító idom (M/F) 60/100-80/125 mm	0KITASCA00	9,5
Légbeszívó/elvezető cső L=1200 mm	0KITCAC001	7,5
Indító idom (M/F) 60/100-80/125 mm	0KITADCO00	1,0
Tetőkivezetés készlete: Légbeszívó/elvezető cső L=1180 mm Indító idom (M/F) 60/100-80/125 mm	0KITCAC000	8,5
Belépő/vent karimás csatlakozás	0ATTCOFL01	0,0

táblázat 12 A Ø80/125 mm-es koncentrikus csöveknek az áramlási ellenállása

Az Ø 100/150 mm-es koncentrikus csöveknek az áramlási ellenállása (méter egyenértékben a füstgázcsövön (m_{set}))

Részegység	Kód	KR 85	KR 120
		A+S	A+S
Belépő/vent karimás csatlakozás (Ø 80/125 mm)	0ATTCOFL01	0,5	-
Indító idom (M/F) 80/125-100/150 mm	0RIDUZIO22	1,5	-
M/F Toldócső, L=250 mm	0PROLUNG20	0,5	0,5
M/F Toldócső, L=500 mm	0PROLUNG21	0,5	0,5
M/F Toldócső, L=1000 mm	0PROLUNG22	1,0	1,0
M/F Toldócső, L=2000 mm	0PROLUNG23	2,0	2,0
90° M/F könyök idom	0CURVAXX18	3,0	3,0
45° M/F könyök idom	0CURVAXX19	1,0	1,0
T-idom M/M/F csappal (direkt zárással)	0RACTTAP00	3,5	3,5
T-idom M/M/F csappal (90° zárással)	0RACTTAP01	0,5	0,5
15° M/F könyök idom	0CURVAXX20	0,5	0,5
30° M/F könyök idom	0CURVAXX21	1,0	1,0
M/F csatlakozás mérőponttal	0ATTCOVE07	0,0	0,0
M/F csatlakozás, kondenz gyűjtővel	0ATTCOVE08	0,0	0,0
Oldalfali levegőoldali bevezető/füstelvezető L=900 mm	0TERMPAR00	7,5	8,0
Belépő/vent karimás csatlakozás	0ATTCOFL00	0,0	0,0
Légbeszívó/elvezető cső L=1200 mm (Ø 80/125 mm) Indító idom (M/F) 100/150-80/125 mm	0TERMTET00	15,0	14,0

táblázat 13 A Ø 100/150 mm-es koncentrikus csövek áramlási ellenállása

A + S = légbevezetés + füstgáz elvezetés

Az Ø80/125 mm-es koncentrikus csövek áramlási ellenállása (méter egyenértékben a füstgázcsövön (m_{set}))

Részegység	Kód	KR 85
		A+S
Belépő/vent karimás csatlakozás (Ø 80/125 mm)	0ATTCOFL01	0,0
M/F Toldócső, L=1000 mm (Ø 80/125 mm)	0PROLUNG04	1,5
M/F Toldócső, L=500 mm (Ø 80/125 mm)	0PROLUNG05	0,5
90° M/F könyök idom (Ø 80/125 mm)	0CURVAXX07	1,5
45° M/F könyök idom (Ø 80/125 mm)	0CURVAXX06	1,5
M/F Toldócső, L=1000 mm (Ø 80 mm) 133x133 mm-es aknához	0PROLUNG00	1,0
M/F Toldócső, L=500 mm (Ø 80 mm) 133x133 mm-es aknához	0PROLUNG01	0,5
Flexibilis cső (M/F), L=20 m (Ø 80 mm) 133x133 mm-es aknához	0TUBOFLE01	20,0
Kürtőfedél (Ø 80 mm) 133x133 mm-es aknához	0COPECAF00	7,0
90° M/F könyök idom (Ø 80 mm) 133x133 mm-es aknához	0CURVAXX02	1,5

táblázat 14 Az Ø80 mm-es csöveknek az áramlási ellenállása C9-es típusnál 133x133-ös világítódudvarban

Az Ø100 mm-es csöveknek az áramlási ellenállása C9-es típusnál 165x165-ös világítódudvarban (méter egyenértékben a füstgázcsövön (m_{sef}))

Részegység	Kód	KR 85	KR 120
		A+S	A+S
Belépő/vent karimás csatlakozás (Ø 80/125 mm)	0ATTCOFL01	0,5	-
Indító idom (M/F) 80/125-100/150 mm	0RIDUZIO22	3,0	-
Belépő/vent karimás csatlakozás (Ø 100/150 mm)	0ATTCOFL00	-	0,0
90° M/F könyök idom (Ø 100/150 mm)	0CURVAXX18	5,0	5,0
M/F Toldócső, L=1000 mm (Ø 100/150 mm)	0PROLUNG22	1,5	1,5
M/F Toldócső, L=500 mm (Ø 100 mm) 165x165 mm-es aknához	0PROLUNG07	0,5	0,5
M/F Toldócső, L=1000 mm (Ø 100 mm) 165x165 mm-es aknához	0PROLUNG08	1,0	1,0
M/F Toldócső, L=2000 mm (Ø 100 mm) 165x165 mm-es aknához	0PROLUNG09	2,0	2,0
Flexibilis cső (M/F), L=20 m (Ø 100 mm) 165x165 mm-es aknához	0TUBOFLE04	20,0	20,0
90° M/F könyök idom (Ø 100 mm) 165x165 mm-es aknához	0CURVAXX10	3,0	3,0

táblázat 15 Az Ø100 mm-es csöveknek az áramlási ellenállása C9-es típusnál 165x165-ös világítódudvarban

A + S = légbevezetés + füstgáz elvezetés

3.7 Tüzeléstechnikai hatások mérése működés közben

3.7.1 KÉZI TESZT funkció

A kazán rendelkezik KÉZI TESZT [Manual test] funkcióval, mely használatával mérhető az égéstér hatékonysága a működés közben, és segítségével módosítható az égő.

A KÉZI TESZT funkció lehetővé teszi a kazán használatát állítható fix értékkel.

A KÉZI TESZT maximális hossza 15 perc.

A KÉZI TESZT funkció aktiválásához kövesse a következő utasításokat.

Belépés a MÉRNÖKI MENÜBE [TECHNICIAN MENU] (lásd *MÉRNÖKI MENÜ* oldal - 58).

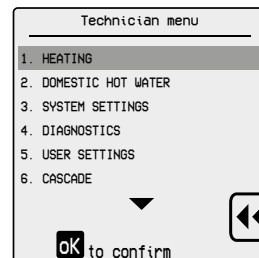

Válassza ki a "4. DIAGNOSZTIKA" [4. DIAGNOSTICS]-t és nyomja meg a **OK** gombot

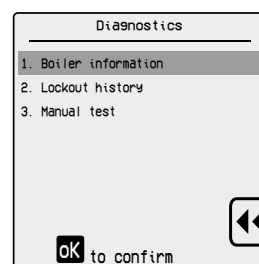

Válassza ki a "3. Kézi teszt" [3. Manual test]-et és nyomja meg a **OK** gombot

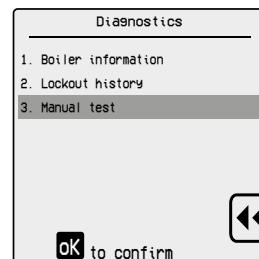

Nyomja meg a **OK** gombot a KÉZI TESZT elindításához.

Nyomja meg a **+** és **-** gombokat a teljesítmény növeléséhez vagy csökkentéséhez (0-100 % között).

Végezzen ellenőrzéseket és méréseket.

A KÉZI TESZT maximális hossza 15 perc.

A KÉZI TESZT megszakításához nyomja meg a **OK** gombot.

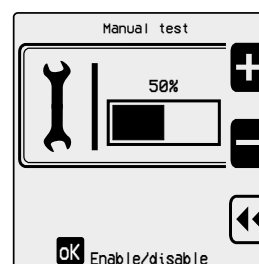
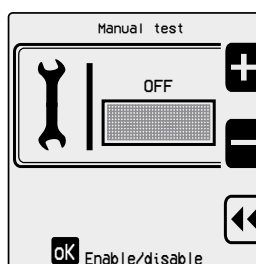

3.7.2 Mérések

A készülék két szerelvényrel kerül szállításra: az egyik az **A** levegő beszívó csővezetékek bekötésére szolgál, a másik **B** pedig a füstelvezető csővezetékekhez (lásd ábra 19 Égésvizsgáló nyílások).

A szerelvényeket égési elemzéssel ellátott portok biztosítják.

Amennyiben nem alkalmazzák a szállított szerelvényeket, gondoskodjanak füstgázelemző berendezés felszereléséről.

A mérések elvégzése előtt távolítsa el a kupakokat a szerelvények megfelelő furatairól.

Az égés hatékonyságának meghatározásához kövesse a következő lépéseket:

- Mérje a beszívott levegőnél mért égési levegőt.
- A füstgáz hőmérsékletének és CO₂ szintjének mérése.

Hagyja a készüléket elérni az üzemi hőmérsékletet bármely mérés elvégzése előtt.



VIGYÁZAT!

A füstgázelemzést követően helyezze vissza a kupakokat a mérőpontokra.

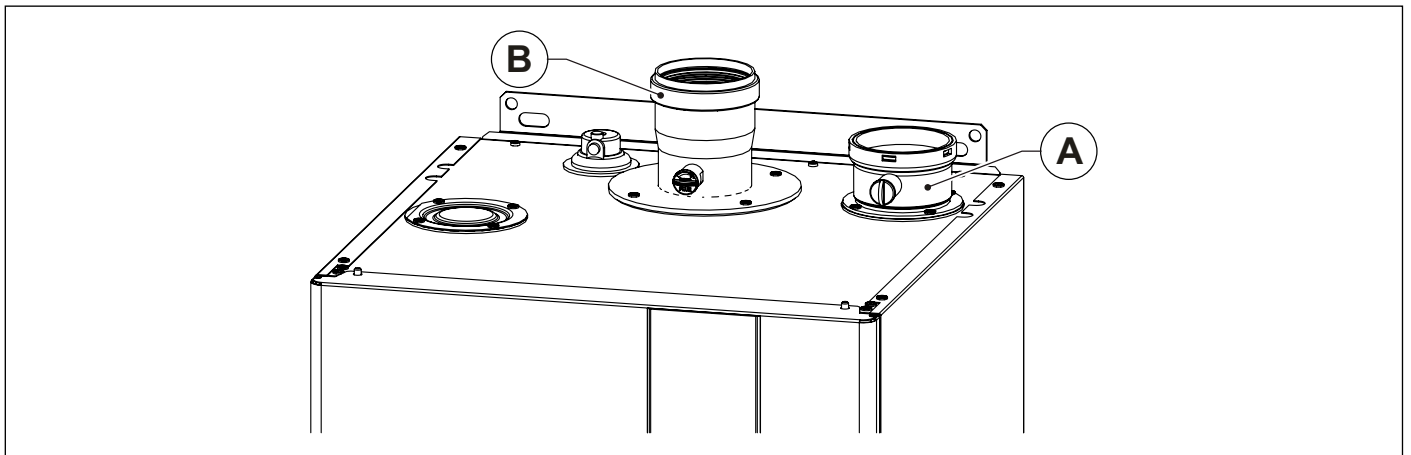

ábra 19 Égésvizsgáló nyílások

3.8 Csatlakozás a gázhálózathoz

A gázvezeték keresztmetszete annak hosszától, nyomvonalától és a hálózati nyomástól függ.

A kazánt ellátó gázvezeték keresztmetszetének legalább akkorának kell lennie, mint a kazán gázcsatlakozása.



VIGYÁZAT!

A telepítés során mindig vegye figyelem az ide vonatkozó országos és helyi előírásokat.

A gázelosztó hálózat üzembe helyezése előtt, illetve a gázmérőhöz való csatlakoztatás előtt ellenőrizni kell a hálózat tömítettségét.

Amennyiben a gázelosztó hálózat bármelyik része elburkolásra kerül a tömítettség ellenőrzését az elburkolás előtt kell elvégezni.

A tömítettség vizsgálatot NEM éghető gázzal kell végezni, használjon levegőt vagy nitrogént.

Amennyiben a csőrendszer már gázzal feltöltött, a szivárgás helyét soha ne keresse nyílt lánggal. Használjon a kereskedelmi forgalomban kapható, erre a célra tervezett termékeket.

A készülék gázhálózatra történő csatlakozásánál kötelező megfelelő méretű és anyagú tömítést használni.

A csatlakozás tömítésére NE használjon kendert, teflonszalagot, vagy más, erre nem alkalmas tömítőanyagot.

3.9 Hidraulikus csatlakozások

3.9.1 Fűtés

A készülék fűtési és használati vízhálózatra történő csatlakoztatása előtt ajánlott a rendszerek átmosása, hogy eltávolítsunk minden esetleges szennyeződést, ami károsíthatná a szivattyút, vagy a hőcserélőt.

A fűtési rendszer előremenő és visszatérő vezetékét az erre szolgáló 1¼"-os **M** illetve **R** betűvel jelölt csatlakozókra kösse be (lásd ábra 10 Rögzítősablon).

A biztonsági szelep kipufogórendszert csatlakoztatni kell a kazánhoz a **S** idomhoz (lásd ábra 10 Rögzítősablon).



VIGYÁZAT

A kazán biztonsági szelepeinek leeresztő csomjait ajánlott bekötni a szennyvízcsatornába. Ennek be nem tartása esetén, amennyiben a rendszerben túlnyomás keletkezik és a biztonsági szelep kinyit, a kifolyó víz eláraszthatja a kazánházat. A gyártó mindennemű felelősséget kizár a fentiek be nem tartásából eredő balesetekkel és károkkal kapcsolatban.

3.9.2 Kondenz elvezetés

A kondenzvíz elvezetése során tartsa be hatályos törvényeket és előírásokat.

Külön előírások hiányában, az égés során keletkezett kondenzvizet a készülék kondenz elvezetéséhez csatlakoztatva, vezesse a szennyvízcsatornába, ahol a lúgos háztartási szennyvíz semlegesíti a savas kondenzvizet. A szennyvízhálózathoz érkező kellemetlen szagok elkerüléséhez a készülék kondenzvíz elvezetését egy bűzelzáró szifonon keresztül kösse be a szennyvízhálózatba. A kondenzvíz és szennyvíz elvezető rendszert a kondenzvíznek ellenálló anyagokból kell kiépíteni.



VIGYÁZAT

A gyártó mindennemű felelősséget kizár a fentiek be nem tartásából eredő balesetekkel és károkkal kapcsolatban.

3.10 Csatlakoztatás az elektromos hálózathoz

A kazán 3 pólusú tápkábelrel kerül leszállításra, amelyik egyik végén az elektromos kártyához csatlakozik és a kirántással szemben kábelrögzítő rendszer véd.

A kazánt csatlakoztassa a 230V ~ 50Hz tápellátású elektromos hálózathoz.

A fázis és nullavezeték bekötésénél vegye figyelembe a polarításokat.

A felszerelés és üzembe helyezés során tartsa be a hatályos jogszabályi előírásokat.

Az elektromos bekötő vezetékbe könnyen hozzáférhető helyen egy kétpólusú kapcsolót kell felszerelni, amelynél az érintkezők között legalább 3 mm-es távolság van. Ezen kapcsolóval lehet lekapcsolni a készüléket az elektromos hálózatról, hogy a karbantartási és javítási munkák teljes biztonságban elvégezhetőek legyenek.

A kazán tápvezetékét életvédelmi relével kell biztosítani, amely szükség esetén képes az elektromos ellátás megszakítására. Az elektromos táphálózatot földelni kell.

Ezen alapvető biztonsági követelmények meglétét ellenőrizni kell. Amennyiben kétsége merül fel ezzel kapcsolatban, kérje elektromos szakember véleményét, aki megbízható módon le tudja ellenőrizni az elektromos rendszert.



VIGYÁZAT

A gyártó nem vállal felelősséget a nem földelt rendszer miatt keletkezett károsokért. A gáz-, a fűtési és a vízvezeték hálózat csőrendszerei nem alkalmasak a földelésre.

3.11 Csatlakoztatás a szobatermosztáthoz (választható)

A kazánt csatlakoztathatja szobatermosztáthoz (opcionális, nem kötelező).

A szobatermosztát csatlakozóinak potenciálmentesnek kell lenniük, és ellen kell állniuk az 5 mA-es terhelésnek 24 Vdc-nál.

A környezeti termosztát kábeleit az elektronikus panel sorkapcsaihoz (23) és (24) kell csatlakoztatni (lásd *Elektromos kapcsolási rajz* oldal - 80) miután eltávolította az alaphelyzetben felszerelt jumpert.

A szabályozó eszközök kábeleit NE vezesse együtt erősáramú vezetékkel!

3.12 Az OpenTherm modulációs szabályzó (opcionális) üzembe helyezése



VIGYÁZAT

Csak a gyártó által szállított eredeti modulációs szabályzókat használjanak.

Nem eredeti, idegen gyártó által szállított szabályzó használata esetén nem garantálható a szabályzó és a gázkészülék helyes működése.

A kazánhoz csatlakoztathat egy a gyártó által opcionálisan szállított, OpenTherm modulációs szabályzót.

A modulációs szabályzó felszerelését és üzembe helyezését csak szakember végezheti.

A modulációs szabályzó programozásához olvassa el a modulációs szabályzóhoz mellékelt használati útmutatót.

A szabályzót az egyik fűtött helyiség falára kell helyezni, kb. 1,5 méter magasságban, a szabályzót soha ne szerelje falmélyedésekbe, ajtó vagy függöny mögé, hőforrások közelébe, vagy olyan helyre, ahol közvetlen napfénynek, huzatnak vagy fröccsenő víznek van kitéve.

A Távvezérlő kábeleit az elektronikus panel sorkapcsaihoz (27) és (28) kell csatlakoztatni (lásd *Elektromos kapcsolási rajz* oldal - 80).

A szabályzó csatlakozása védett a fordított polaritással szemben, így a polaritások felcserélhetők.



VIGYÁZAT

A modulációs szabályzót nem szabad bekötni az elektromos hálózatba (230V ~ 50Hz).

A modulációs szabályzó vezetékait NE közösítse az elektromos tápvezetékekkel! Közös vezetett kábelek esetén az elektromos vezeték zavart okozhat a szomszédos vezeték jeleiben, hibát okozva a szabályzó működésében.

A modulációs szabályzó telepítése után kezdje meg a beüzemelését:

- Állítsa a modulációs szabályzót OFF állásba.
- Nyomja meg egyszerre a "Prog" és "Reset" gombokat, és tartsa nyomva a "Par" felirat megjelenéséig.
- Engedje el a gombokat, majd nyomja meg újra, míg a "P13" és a "0" értékek meg nem jelennek.
- Engedje el a "Prog" és "Reset" gombokat, majd nyomja meg a középső gombot: a "0" villogni kezd.
- Forgassa el a középső gombot addig, amíg az "1" meg nem jelenik.
- Nyomja meg a "Reset" gombot a programozás módból való kilépéshez.

A modulációs szabályzó programozásához olvassa el a modulációs szabályzóhoz mellékelt használati útmutatót.

A panel és a távirányító minden üzemmódban kommunikál: KÉSZNELÉT, NYÁRI, TÉLI, CSAK FŰTÉSI.

A készülék kijelzője ekkor a modulációs szabályzó beállításait mutatja.

3.13 A külső hőmérséklet érzékelő (opcionális) üzembe helyezése és az időjárás-követő szabályozás működése

A kazánhoz csatlakoztathat külső hőmérséklet érzékelőt (opcionális) időjárásfüggő szabályozás alkalmazásához.

Miután a külső hőmérséklet értéke ismert, a kazán automatikusan állítja az előremenő hőmérsékletet a fűtési görbének megfelelően.



VIGYÁZAT

Csak eredeti, a gyártó által szállított külső hőmérséklet érzékelőt használjon.

Nem eredeti hőmérséklet-érzékelő használata esetén nem garantálható az érzékelő és a gázkészülék helyes működése.

A külső hőmérséklet-érzékelőt egy legalább 0,35 mm² átmérőjű, duplán szigetelt vezetékkel kell csatlakoztatni.

A külső szondát az elektromos panel 21-es és 22-es termináljába kell kötni. (lásd *Elektromos kapcsolási rajz* oldal - 80).

A külső szondát duplán árnyékolt vezetékkel és földelt sodronnyal(?) kell bekötni, maximum 50 méteres hosszban.

A vezetéknek legalább 1 mm² keresztmetszetűnek kell lenniük.



VIGYÁZAT

A külső hőmérséklet érzékelők vezetékét NEM kell az elektromos tápvezetékekkel együtt burkolni.

A külső hőmérséklet érzékelőt ÉSZAK - ÉSZAKKELET-i fekvésű falra, szélsőséges behatásoktól védett helyzetben kell szerelni. Ne szerelje az érzékelőt ablaknyílásba, szellőzőnyílások vagy egyéb hőforrások közelébe.

Ha a külső hőmérséklet-érzékelőt csatlakoztatjuk, a MÉRNÖKI MENÜ "1.6. Kérés típusa" [1.6. CH Request type] paraméterében állítsuk be ennek használatát.

- Belépés a MÉRNÖKI MENÜBE [TECHNICIAN MENU] (lásd *MÉRNÖKI MENÜ* oldal - 58).
- Válassza ki a "1.6. Kérés típusa" [1.6. CH Request type]-ot és nyomja meg a **ok** gombot
- Válassza a "Külső szonda" [Only OTC] lehetőséget és nyomja meg a **ok** gombot.

A fűtési görbét a kazán automatikusan kiszámítja a MÉRNÖKI MENÜ-ben megadott 4 paraméter alapján.

- 1.2.2. Maximum parancsolt hőmérséklet [1.2.2. CH maximum setpoint] (**Tm_max** az ábrán)
- 1.2.3. Minimum parancsolt hőmérséklet [1.2.3. CH minimum setpoint] (**Tm_min** az ábrán)
- 1.3.1. Maximum CH külső hőmérséklet [1.3.1. Outside temp for max CH] (**Te_max** az ábrán)
- 1.3.2. Minimum CH külső hőmérséklet [1.3.2. Outside temp for min CH] (**Te_min** az ábrán)

A fűtési görbe cseréjéhez az alábbi 4 paramétert szükséges megváltoztatni.

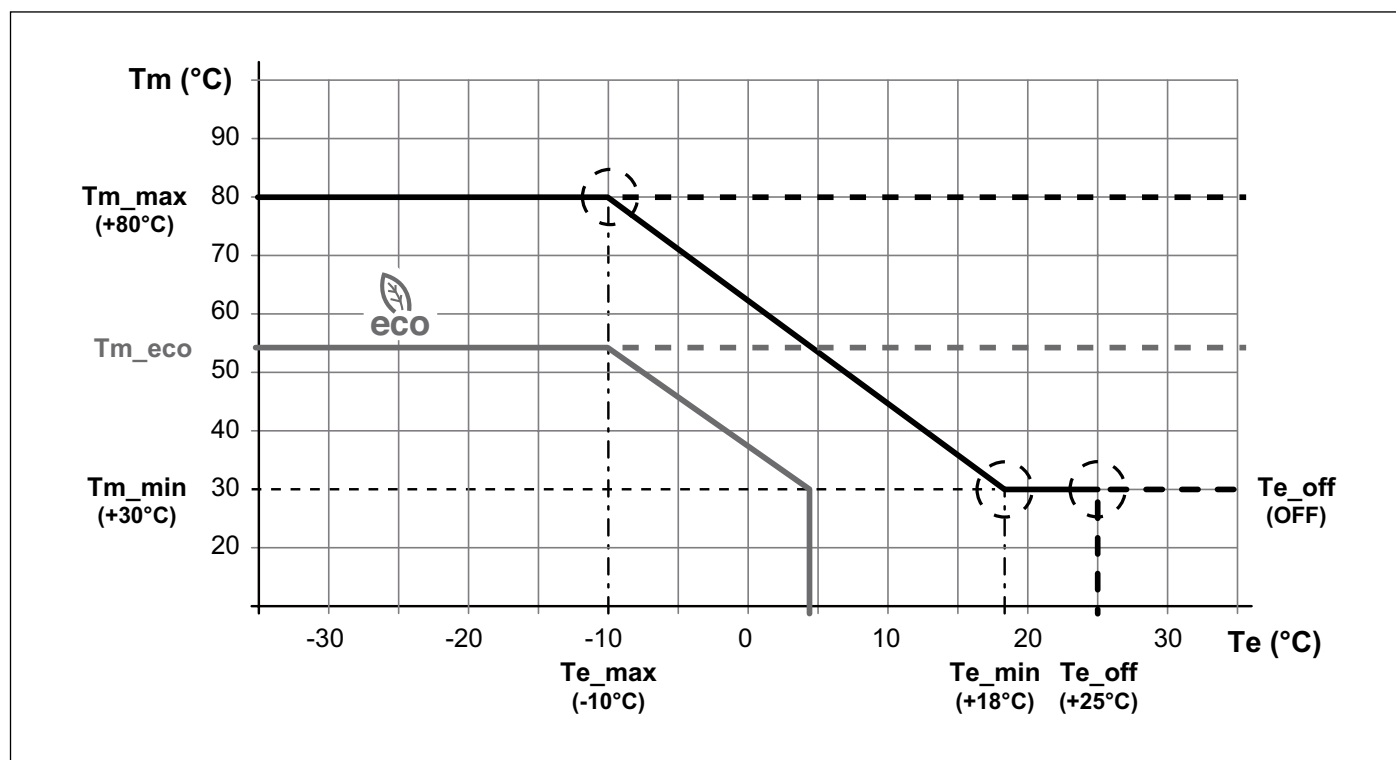

ábra 20 Időjárásfüggő jelleggörbe

Tm Fűtési előremenő hőmérséklet [°C]

Te Külső hőmérséklet [°C]

ECO üzemmódu használat esetén (időzítővel vagy a **eco** gombbal beállítva) az időjárásfüggő jelleggörbe a FELHASZNÁLÓI MENÜ "1.2 ECO alapérték csökkentés" [1.2. ECO setpoint reduction] paraméterével csökkenthető.

Ebben az esetben a kazán kikapcsol, ha az előremenő hőmérséklet a minimális beállított érték alá csökken (az MÉRNÖKI MENÜ [TECHNICIAN MENU] menü "1.2.3. Minimális beállított hőmérséklete" [1.2.3. CH minimum setpoint]).

Lehetőség van a kazán kikapcsolására, ha a külső hőmérséklet meghalad egy adott értéket.

Ezen művelet elérése érdekében szükséges az "1.3.3. Fűtés külső hőmérséklet alapján KI" [1.3.3. Outside temp for CH off] értéket a kívánt értékre beállítani (**Te_off** a képen).

Ha nem ez a helyzet, akkor ezt az értéket "KI" [OFF]-ra kell állítani.

3.14 Működtetés külső 0-10 V-os jellel

A kazán vezérelhető külső 0-10V-os egyenfeszültségű jellel. Szabályozási teljesítmény vagy hőmérséklet szerint lehet.



VIGYÁZAT

Ha 0-10 V-os kontaktjelet alkalmazunk, akkor a kazán előremenő hőmérsékletének követéséhez szükség van egy előremenő érzékelőre (NTC), melyet a 0-10 V-os vezérlőhöz csatlakoztatunk.

Az előremenő érzékelőt a kazán közelébe, a hidraulikus váltóhoz vagy a hőcserélőhöz kell felszerelni.

Az érzékelőnél el kell kerülni, hogy az előremenő hőmérséklet meghaladja a kazánnál megadható legmagasabb hőmérsékletet (85°C).

A 0-10V egyenáramú külső szabályozójel elérése érdekében az alábbi beállítások kelvégzése szükséges:

- Állítsa be az MÉRNÖKI MENÜ [TECHNICIAN MENU] "1.6. Kérés típusa" [1.6. CH Request type] paramétert:
 - » 0-10 V-os jel [%] [0-10V Signal [%]] az áramerősség ellenőrzésére.
 - » 0-10 V-os jel [SP] [0-10V Signal [SP]] a hőmérséklet ellenőrzésére.
- Állítsa a kazánt TÉL vagy CSAK FŰTÉS módba.
- Rövidzár a szabályozó panel TA termosztát bemenetén(23 és 24 pontok).

A kazán fűtési üzeme külső 0-10VDC szabályozó jele alapján működik.

Ezen oknál fogva a kazán időzítójét le kell tiltani (paraméter "1.3.1. Helyi időzítő Engedélyezése/Tiltása" [1.3.1. Enable/Disable on board scheduler] a FELHASZNÁLÓI MENÜ-ben, "Letiltott" [Disabled]-ra állítva azt (lásd *IDŐZÍTÓ beállítás*).

A kazán fűtési teljesítménye és hőmérséklete a következőképpen vezérelhető 0-10V-os egyenfeszültségű jellel:

0-10 V DC jel	Kazán működtetése
jel < 2V	Kazán KI
2V ≤ jel ≤ 10V	A kazán BE arányosan változó teljesítményen/hőmérsékleten
Növekvő 0-10 V DC jel	Kazán működtetése
2V ≤ jel ≤ 10V	A kazán BE arányosan változó teljesítményen/hőmérsékleten
1V ≤ jel ≤ 2V	Kazán bekapcsolva minimum teljesítménnyel/hőmérséklettel
jel < 1V	Kazán KI

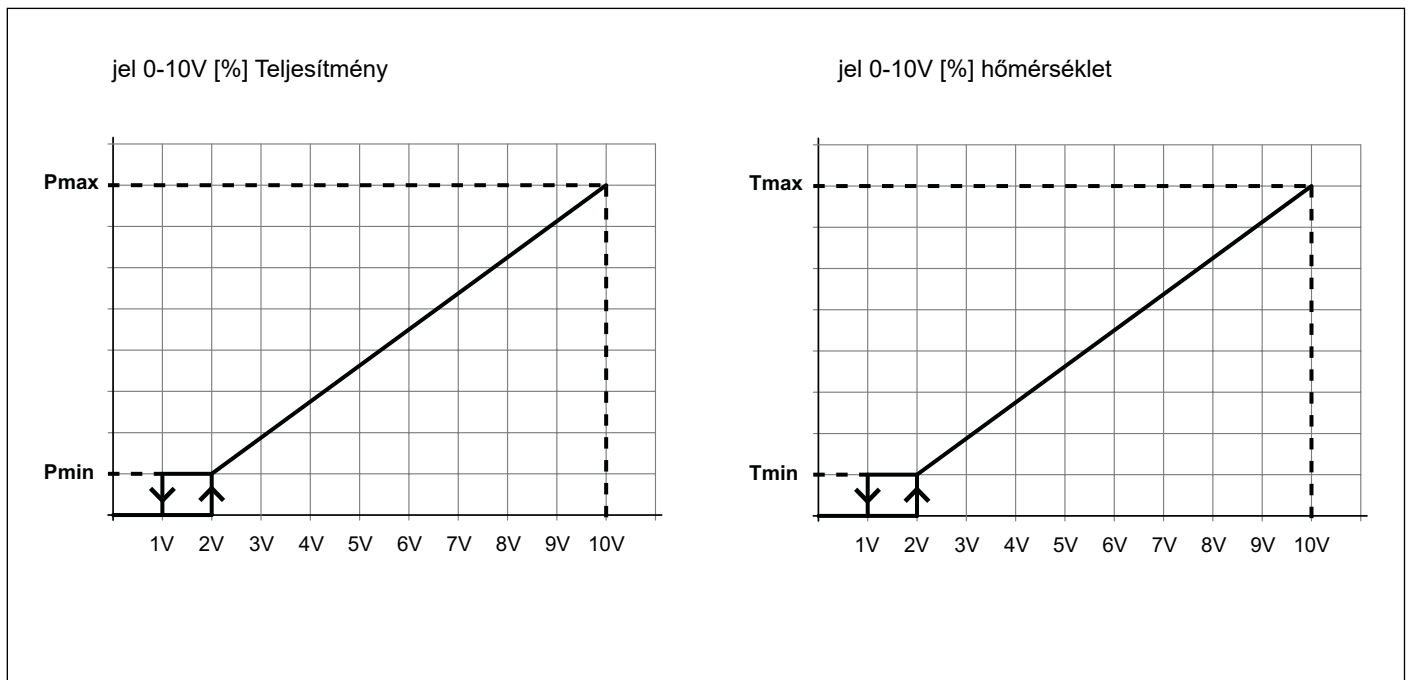

ábra 21 jel 0-10 VDC

3.15 MÉRNÖKI MENÜ



FIGYELEM

A MÉRNÖKI MENÜ-ben a paraméterek megváltoztatására csak a szakszerviz emberei vagy arra képzett szakmérnökök jogosultak.

Ellenőrizze, hogy a kazán kijelzője BE van kapcsolva. Ha nem ez a helyzet, akkor nyomja meg a  gombot a kazán bekapcsolásához.

Nyomja meg a  gombot a menü elfogadásához.

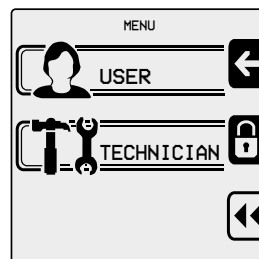

Nyomja meg a  (középső) gombot a MÉRNÖKI MENÜ [TECHNICIAN MENU] történő belépéshez.



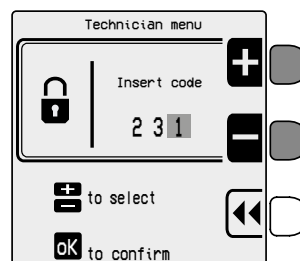

A MÉRNÖKI MENÜ eléréséhez a jelszó: "2 3 1".

A jelszó megadásához használja a  és  gombokat, majd a  gombot.



Nyomja meg a   gombot a menü görgetéséhez.

Nyomja meg a  gombot az almenü vagy egy paraméter elfogadásához.

Nyomja meg a   gombot az előző kijelzőnézethez történő visszalépéshez.

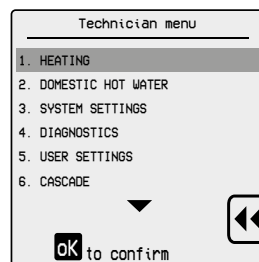

A MÉRNÖKI MENÜ részletes leírásához, lásd a paragrafusokat *MÉRNÖKI MENÜ navigációs táblázat* és *A MÉRNÖK MENÜ leírása* oldalakon [59](#) és [68](#).

3.15.1 MÉRNÖKI MENÜ navigációs táblázat

Mérnöki menü	Almenü 1	Almenü 2	Gyári értéke	Értéktartomány	
1. FŰTÉS [1. HEATING]	1. Fűtési teljesítmény beállítása [1. CH power set]	1. Maximum teljesítmény [1. Maximum power]	100%	0 ÷ 100%	
		2. Minimum teljesítmény [2. Minimum power]	0%	0 ÷ 100%	
	2. Fűtés hőmérséklet [2. CH temperatures]	1. Abszolút maximum hőmérséklet [1. Absolute max temperature]	80°C	20 ÷ 85°C	
		2. Beállított maximum hőmérséklet [2. CH maximum setpoint]	75°C	20 ÷ 80°C	
		3. Beállított minimum hőmérséklet [3. CH minimum setpoint]	40°C	20 ÷ 70°C	
		4. Fűtés hiszterézis [4. CH setpoint hysteresis]	3°C	2 ÷ 10°C	
	3. Külső érzékelő paraméterei [3. OTC parameters]	1. Külső hőmérséklet értéke a maximális fűtéshez [1. Outside temp for max CH]	-10°C	-34 ÷ 10°C	
		2. Külső hőmérséklet értéke a minimum fűtéshez [2. Outside temp for min CH]	18°C	15 ÷ 25°C	
		3. Külső hőmérséklet értéke a fűtés kikapcsolásához [3. Outside temp for CH off]	KI [OFF]	KI [OFF] 7 ÷ 30°C	
		4. OTC alapérték táblázata [4. OTC setpoint table]	Táblázat megjelenítése		
		5. Fűtési görbe [5. Heating curve]	Görbe megjelenítése		
		4. Szivattyú beállítása [4. CH pump settings]	1. Utánkeringetési idő [1. Post pump time]	5 perc [5 min]	1÷30 perc [1 ÷ 30 min]
	5. Gyújtás időzítő [5. Ignition timer]	-	1 perc [1 min]	0÷15 perc [0 ÷ 15 min]	
	6. Hőigény típusa [6. CH request type]	-	Helyiség termosztát [Room Tstat]	Külső szonda [Only OTC] Helyiség termosztát [Room Tstat] jel 0-10V [%] [0-10V Signal][%] 0-10 V-os jel [%] [0-10V Signal [%]] teljesítmény-alapú szabályozáshoz. [0-10V Signal [SP]]	

Mérnöki menü	Almenü 1	Almenü 2	Gyári értéke	Értéktartomány
2. HASZNÁLATI ME- LEGVÍZ [2. DOMESTIC HOT WATER]	1. H MV teljesítmény [1. DHW power]	1. Maximális teljesítmény [1. Maximum power]	100%	0 ÷ 100%
		2. Minimum teljesítmény [2. Minimum power]	0%	0 ÷ 100%
	2. Használati víz hőmérséklete [2. DHW temperatures]	1. Vízmelegítő hőmérséklete [1. DHW storage temp]	80°C (*)	35 ÷ 85°C
		2. H MV hőmérséklet [2. Instant DHW setpoint]	60°C	35 ÷ 65°C
		3. H MV histerézis [3. DHW setpoint hysteresis]	3°C	2 ÷ 10°C
	3. Szivattyú beállítása [3. DHW pump settings]	1. Utánkeringetési idő [1. Post pump time]	30 mp [30 sec]	KI [OFF] 1 ÷ 180 mp [1 ÷ 180 sec]
	4. Prioritás beállítása [4. DHW priority]	1. H MV állapot [1. DHW status]	Lehetséges [Enabled]	Lehetséges [Enabled] Letiltott [Disabled]
		2. Időtűllépés [2. DHW priority timeout]	KI [OFF]	KI [OFF] 1÷60 perc [1 ÷ 60 min]
	5. Hőigény típusa [5. DHW Request type]	-	Hőfokkapcsoló [Switch]	Hőfokkapcsoló [Switch] Érzékelő (*) [Sensor]

(*) Ha a "2.5. Kérés típusa" [2.5. DHW Request type] paraméter "Érzékelő" [Sensor] van állítva, akkor a H MV-tároló felé előremenő hőmérséklet meg fog egyezni a "2.2.2. H MV hőmérséklet" [2.2.2. Instant DHW setpoint] + 20°C-kal.

Mérnöki menü	Almenü 1	Almenü 2	Gyári értéke	Értéktartomány
3. RENDSZERBEÁLLÍTÁSOK [3. SYSTEM SETTINGS]	1. A fűtőberendezésre paramétere [1. Boiler parameters]	1. Gyújtási teljesítmény [1. Ignition power]	(**)	0 ÷ 100%
		2. Szifon ellenőrzés késleltetés [2. Delay siphon check]	10 mp [10 sec]	0 ÷ 60 mp [0 ÷ 60 sec]
		3. Fűtőberendezés szivattyúk száma [3. Number of boiler pump]	Két szivattyú [Two pumps]	Váltószelep és szivattyú [Pump and 3-way valve] Két szivattyú [Two pumps]
		4. Szivattyú maximum sebesség [4. Pump speed max]	100%	15 ÷ 100%
		5. Szivattyú minimum sebesség [5. Pump speed min]	15%	15 ÷ 100%
		6. Anti-legionella [6. Antilegionella]	Letiltott [Disabled]	Lehetséges [Enabled] Letiltott [Disabled]
		7. Hőcserélő védelem [7. Heat exchanger protection]	Letiltott [Disabled]	Lehetséges [Enabled] Letiltott [Disabled]
		8. Hőcserélő delta [8. Heat exchanger delta]	10°C	5 ÷ 20°C
		9. Hőcserélő védelem [9. Heat exchanger protection control]	Lehetséges [Enabled]	Lehetséges [Enabled] Letiltott [Disabled]
		10. Modbus paraméterek [10. Modbus parameters]	1	0 ÷ 247
		11. 3-járatú szelep futásiideje [11. 3-way valve travel time]	10 mp [10 sec]	1 ÷ 255 mp [1 ÷ 255 sec]
		12. Relé 1 kimenet [12. Relay 1 output]	Riasztás funkció [Alarm function]	Riasztás funkció [Alarm function] LPG kezelő [LPG manager]
		13. Maximum ventilátor fordulatszám [13. Maximum fan speed]	(**)	300 ÷ 12750 rpm [300 ÷ 12750 rpm]
		14. Minimum ventilátor fordulatszám [14. Minimum fan speed]	(**)	300 ÷ 12750 rpm [300 ÷ 12750 rpm]
		15. Előszellőztetési idő [15. Pre-ventilation time]	30 mp [30 sec]	0 ÷ 255 mp [0 ÷ 255 sec]
		16. Utószellőztetési idő [16. Post-ventilation time]	30 mp [30 sec]	0 ÷ 255 mp [0 ÷ 255 sec]
		17. Utószellőztetés fordulatszáma [17. Post-ventilation speed]	5100 rpm [5100 rpm]	300 ÷ 12750 rpm [300 ÷ 12750 rpm]

(**) Modelltől függően Lásd táblázat 16 Az egyes modellre vonatkozó specifikus paraméterek oldal - 67.

Mérnöki menü	Almenü 1	Almenü 2	Gyári értéke	Értéktartomány
3. RENDSZERBEÁLLÍTÁSOK [3. SYSTEM SETTINGS]	1. A fűtőberendezésre paraméterei [1. Boiler parameters]	18. Lángstabilizáció ideje [18. Stabilization time]	40 mp [40 sec]	0 ÷ 255 mp [0 ÷ 255 sec]
		19. CH meredekség [19. CH slope rate]	(**)	0 ÷ 60°C
		20. Égő áramlás BE [20. Flow burner ON]	(**)	0 ÷ 3825 l/óra [0 ÷ 3825 l/hour]
		21. Égő áramlás KI [21. Flow burner OFF]	(**)	0 ÷ 3825 l/óra [0 ÷ 3825 l/hour]
		22. APS sebesség [22. APS Speed]	(**)	0 ÷ 12750 rpm [0 ÷ 12750 rpm]
		23. APS Max sebesség [23. APS Max Speed]	(**)	0 ÷ 12750 rpm [0 ÷ 12750 rpm]
		24. APS kapcsolási idő [24. APS Switching time]	10 mp [10 sec]	10 ÷ 255 mp [10 ÷ 255 sec]
		25. APS lépés [25. APS step]	50 rpm [50 rpm]	50 ÷ 500 rpm [50 ÷ 500 rpm]
		26. Min teljesítmény a dec. görbe kezdéséhez [26. Min power to start dec. slope]	19%	0 ÷ 100%
		27. Idő 0.2s for a step dur. dec. [27. Time 0.2s for a step dur. dec.]	10	0 ÷ 255
		28. Fan Kp Up	50	0 ÷ 127
		29. Fan Ki Up	(**)	0 ÷ 255
		30. Fan Kp Down	(**)	0 ÷ 127
		31. Ventilátor Ki le	(**)	0 ÷ 255
		32. CH KP	3	0 ÷ 127
33. CH KI	230	0 ÷ 255		
34. DHW KP	3	0 ÷ 127		
35. DHW KI	230	0 ÷ 255		

(**) Modelltől függően Lásd táblázat 16 Az egyes modellekre vonatkozó specifikus paraméterek oldal - 67.

Mérnöki menü	Almenü 1	Almenü 2	Almenü 3	Gyári értéke	Értéktartomány	
3. RENDSZERBE- ÁLLÍTÁSOK [3. SYSTEM SET- TINGS]	2. Felhasználói interfész beállításai [2. User interface settings]	1. Nyelv [1. Select Language]	-	Angol [English]	Angol [English] Olasz [Italian] Lengyel [Polish] Francia [French] Spanyol [Spanish] Orosz [Russian] Török [Turkish] Román [Romanian] Bolgár [Bulgarian] Német [German]	
		2. Mértékegység [2. Select Units]	-	Celsius [Celsius]	Fahrenheit [Fahrenheit] Celsius [Celsius]	
		3. Adat beállítása [3. Set date]	-	-	nap / hónap év [day / month] [year]	
		4. Óra beállítása [4. Set time]	24 óra [24 hours] 12 óra [12 hours]	-	Óra : perc [hours : minutes]	
	3. Karbantartási beállítások [3. Service settings]	1. Segélyhívóra vonatkozó információk [1. Service information]	Műszaki szolgálat központjának telefonszáma (max. 13 számjegy).			
		2. Karbantartás dátuma [2. Service due date]	Következő ütemezett karbantartás, ellenőrzés dátuma.			
4. DIAGNOSZTIKA [4. DIAGNOSTICS]	1. A fűtőberendezésre vonatkozó információk [1. Boiler information]	A fűtőberendezés fő paramétereinek megjelenítése. Ahol a "*" jelet látja, nyomja meg a press <input type="button" value="ok"/> gombot a paraméter megjelenítéséhez.				
	2. Hibaelőzmények [2. Lockout history]	A fűtőberendezés utolsó meghibásodásainak megjelenítése. Nyomja meg a <input type="button" value="ok"/> gombot a készülék hibaállapotának kijelzéséhez.				
	3. Kézi teszt [3. Manual test]	-	-	KI [OFF]	KI [OFF] 0-100%	

Mérnöki menü	Almenü 1	Almenü 2	Almenü 3	Gyári értéke	Értéktartomány	
5. FELHASZNÁLÓI BEÁLLÍTÁSOK [5. USER SETTINGS]	1. FŰTÉSI RENDSZER [1. Heating]	1. Hőmérséklet-szabályzás [1. CH Temperature/OTC set]	1. Hőmérséklet-szabályzás [1. CH setpoint]	75°C	20 ÷ 80°C	
			2. Kikapcsolási külső hőmérséklet [2. Outside temperature for CH off]	KI [OFF]	KI [OFF] 7 ÷ 30°C	
		2. ECO alapérték csökkentése [2. ECO setpoint reduction]	-	50°C	0 ÷ 50°C	
		3. Időzítő beállítása [3. Scheduler set]	1. Helyi időzítő engedélyezése/letiltása [1. Enable/disable on board scheduler]	Lehetséges [Enabled]	Lehetséges [Enabled]	Lehetséges [Enabled] Letiltott [Disabled]
			2. Időzítő beállítása [2. Scheduler set]	Hétfő [Monday]	Hétfő [Monday]	Hétfő [Monday] Kedd [Tuesday] Szerda [Wednesday] Csütörtök [Thursday] Péntek [Friday] Szombat [Saturday] Vasárnap [Sunday] Hétfő-Péntek [Monday-Friday] Hétfő-Vasárnap [Monday-Sunday] Szombat-Vasárnap [Saturday-Sunday]

Mérnöki menü	Almenü 1	Almenü 2	Almenü 3	Gyári értéke	Értéktartomány	
5. FELHASZNÁLÓI BEÁLLÍTÁSOK [5. USER SETTINGS]	2. Használati melegvíz [2. DHW settings]	1. Hőmérséklet-szabályzás [1. DHW setpoint]	-	80°C	35 ÷ 85°C	
		2. ECO alapérték csökkentése [2. ECO setpoint reduction]	-	20°C	0 ÷ 50°C	
		3. Időzítő beállítása [3. Scheduler set]	1. Helyi időzítő engedélyezése/letiltása [1. Enable/disable on board scheduler]	Lehetséges [Enabled]	Lehetséges [Enabled]	Lehetséges [Enabled] Letiltott [Disabled]
			2. Időzítő beállítása [2. Scheduler set]	Hétfő [Monday]	Hétfő [Monday]	Hétfő [Monday] Kedd [Tuesday] Szerda [Wednesday] Csütörtök [Thursday] Péntek [Friday] Szombat [Saturday] Vasárnap [Sunday] Hétfő-Péntek [Monday-Friday] Hétfő-Vasárnap [Monday-Sunday] Szombat-Vasárnap [Saturday-Sunday]
	3. Vakáció [3. Holiday]	1. Melegítési hőmérséklet [1. CH holiday setpoint]	-	20°C	20 ÷ 80°C	
		2. HMV hőmérséklet [2. DHW holiday setpoint]	-	80°C	35 ÷ 85°C	

Mérnöki menü	Almenü 1	Almenü 2	Gyári értéke	Értéktartomány
6. KASZKÁD [6. CASCADE]	1. Kaszkád- beállítások [1. Cascade set]	1. Kaszkádmodul késleltetés [1. Cascade switch delay]	30 mp [30 sec]	0 ÷ 255 mp [0 ÷ 255 sec]
		2. Minimum modul. teljesítmény [2. Cascade min power]	10% min [10% min]	0 ÷ 100%
		3. Egy égőfej teljesítménye [3. Single burner power]	Modelltől függően	0 ÷ 2550 kW [0 ÷ 2550 kW]
		4. HVM kazán [4. Boiler for DHW]	0	0 ÷ 6
		5. PI köridő [5. PI loop period]	5 mp [5 sec]	1 ÷ 15 mp [1 ÷ 15 sec]
		6. Kaszkád szivattyú maximum sebesség [6. Cascade pump speed max]	100%	15 ÷ 100%
		7. Kaszkád szivattyú minimum sebesség [7. Cascade pump speed min]	30%	15 ÷ 100%
2. Kaszkád információk [2. Cascade info]	A kaszkád rendszerre vonatkozó információk megjelenítése. Ahol a "***" jelet látja, nyomja meg a press <input type="button" value="ok"/> gombot a paraméter megjelenítéséhez.			
3. Kaszkád automatikus érzékelés [3. Cascade autodetect]	Nyomja meg a <input type="button" value="ok"/> gombot a kaszkád rendszer önkonfigurálásához.			
7. GYÁRI ÉRTÉKEK [7. RESTORE FACTORY SETTINGS]	Nyomja meg a <input type="button" value="ok"/> gombot a gyári értékek visszaállításához (***)			

(***) A gyári beállítások visszaállításakor a 45 kW-os készülékek esetén a földgázüzemre vonatkozó adatok is betöltésre kerülnek. **ha más kazántípusa van, a gyári alapértékek visszaállítása után, válassza a "8. KAZÁN TÍPUSA" [8. BOYLER TYPE] menüt, állítsa be a megfelelő kazán típust és nyomja meg a gombot.**

Mérnöki menü	Gyári értéke	Értéktartomány
8. KAZÁN TÍPUSA [8. BOILER TYPE]	Modelltől függően	1. 45KW AUX földgáz 2. 45KW AUX GPL 3. 45KW földgáz 4. 45KW GPL 5. 60KW AUX földgáz 6. 60KW AUX GPL 7. 60KW földgáz 8. 60KW GPL 9. 85KW AUX földgáz 10. 85KW AUX GPL 11. 85KW földgáz 12. 85KW GPL 13. 120KW AUX földgáz 14. 120KW AUX GPL 15. 120KW földgáz 16. 120KW GPL 16. 150KW AUX földgáz 17. 150KW AUX GPL 18. 150KW földgáz 19. 150KW GPL [1. 45KW AUX Natural gas] [2. 45KW AUX LPG] [3. 45KW Natural gas] [4. 45KW LPG] [5. 60KW AUX Natural gas] [6. 60KW AUX LPG] [7. 60KW Natural gas] [8. 60KW LPG] [9. 85KW AUX Natural gas] [10. 85KW AUX LPG] [11. 85KW Natural gas] [12. 85KW LPG] [13. 120KW AUX Natural gas] [14. 120KW AUX LPG] [15. 120KW Natural gas] [16. 120KW LPG] [16. 150KW AUX Natural gas] [17. 150KW AUX LPG] [18. 150KW Natural gas] [19. 150KW LPG]

Paraméter	KR 85 Földgáz	KR 85 Földgáz G25.1	KR 85 Propángáz	KR 120 Földgáz	KR 120 Földgáz G25.1	KR 120 Propángáz
3.1.1. Gyújtási teljesítmény [%]	25	25	25	25	25	25
3.1.13. Maximum ventilátor-sebesség [rpm]	6300	6650	6050	7500	7800	7200
3.1.14. Minimum ventilátor-sebesség [rpm]	1640	1670	1630	1780	1780	1720
3.1.19. CH meredekség	5	5	5	5	5	5
3.1.20. Égő áramlás BE [l/óra]	1500	1500	1500	2250	2250	2250
3.1.21. Égő áramlás KI [l/óra]	1350	1350	1350	2025	2025	2025
3.1.22. APS sebesség [rpm]	3600	3600	3600	4250	4250	4250
3.1.23. APS Max sebesség	3850	3850	3850	4500	4500	4500
3.1.29. Ki ventilátor fel	244	244	244	244	244	244
3.1.30. Kp ventilátor le	50	50	50	50	50	50
3.1.31. Ki ventilátor le	250	250	250	250	250	250

táblázat 16 Az egyes modellekre vonatkozó specifikus paraméterek

3.15.2 A MÉRNÖK MENÜ leírása

Hiv.	Megnevezés	
1. FŰTÉS [1. HEATING]		
1.1. Fűtési teljesítmény beállítása [1.1. CH power set]		
1.1.1. Maximum teljesítmény	[1.1.1. Maximum power]	Maximális hasznos teljesítmény beállítása a rendelkezésre álló értékhez képest.
1.1.2. Minimum teljesítmény	[1.1.2. Minimum power]	Elérhető legkisebb hasznos teljesítmény beállítása (0% az égő minimális teljesítményének felel meg).
1.2. Fűtés hőmérséklet [1.2. CH temperatures]		
1.2.1. Abszolút maximum hőmérséklet	[1.2.1. Absolute max temperature]	Kazán maximális megengedett fűtési előremenő hőmérsékletének beállítása.
1.2.2. Beállított maximum hőmérséklet	[1.2.2. CH maximum setpoint]	Fűtési előremenő hőmérséklet alapjel beállítása. (Megegyezik az "1.1.1. Hőmérséklet-szabályzás" [1.1.1. CH setpoint] paraméterrel a FELHASZNÁLÓ MENÜben)
1.2.3. Beállított minimum hőmérséklet	[1.2.3. CH minimum setpoint]	Minimális fűtési előremenő hőmérséklet beállítása.
1.2.4. Fűtés hiszterézis	[1.2.4. CH setpoint hysteresis]	Fűtési előremenő hőmérséklet alapjel maximum tolerált értéke. Az érték túllépése esetén az égőfej kialszik.
1.3. Külső érzékelő paraméterei [1.3. OTC parameters]		
1.3.1. Maximum CH külső hőmérséklet	[1.3.1. Outside temp for max CH]	Minimális külső hőmérséklet beállítása a maximális előremenő hőmérsékletnek megfelelően.
1.3.2. Minimum CH külső hőmérséklet	[1.3.2. Outside temp for min CH]	Maximális külső hőmérséklet beállítása a minimális előremenő hőmérsékletnek megfelelően.
1.3.3. CH külső hőmérséklet ki	[1.3.3. Outside temp for CH off]	Külső hőmérséklet beállítása a fűtési funkció kikapcsolásához (NYÁR vagy KÉSZENLÉT üzemmódba kapcsolás).
1.3.4. Külső táblázat alapérték táblázat	[1.3.4. OTC setpoint table]	A külső hőmérséklet és a fűtési előremenő hőmérséklet közötti összefüggés táblázatának megjelenítése a beállított időjárásfüggő jelleggörbének megfelelően.
1.3.5. Fűtési görbe	[1.3.5. Heating curve]	A beállított időjárásfüggő jelleggörbe grafikus megjelenítése.
1.4. Szivattyú beállítása [1.4. CH pump settings]		
1.4.1. Utánkeringetési idő	[1.4.1. Post pump time]	Utókeringetési idő beállítása a szivattyú fűtési üzemmódjában.
1.5. Gyújtás időzítő	[1.5. Ignition timer]	Két egymást követő égőgyújtás közötti időtartam.
1.6. Hőigény típusa	[1.6. CH request type]	A fűtőberendezésre kötött fűtési parancs típusának kiválasztása.
2. HASZNÁLATI MELEG VÍZ [2. DOMESTIC HOT WATER]		
2.1. HMV teljesítmény [2.1. DHW power]		
2.1.1. Maximális teljesítmény	[2.1.1. Maximum power]	Maximális hasznos teljesítmény beállítása a rendelkezésre álló értékhez képest.
2.1.2. Minimum teljesítmény	[2.1.2. Minimum power]	Elérhető legkisebb hasznos teljesítmény beállítása (0% az égő minimális teljesítményének felel meg).
2.2. Használati víz hőmérséklete [2.2. DHW temperatures]		
2.2.1. Vízmelegítő hőmérséklete	[2.2.1. DHW storage temp]	Kazán fűtési folyamatáramának beállítása (csak ha a vízmelegítőnek van termosztátja) (*).
2.2.2. HMV hőmérséklet	[2.2.2. Instant DHW setpoint]	HMV hőmérséklet beállítás (csak vízmelegítő érzékelővel).
2.2.3. HMV hiszterézis	[2.2.3. DHW setpoint hysteresis]	A HMV alapértéke alatti érték, amely HMV igénylést indít.
2.3. Szivattyú beállítása [2.3. DHW pump settings]		
2.3.1. Utánkeringetési idő	[2.3.1. Post pump time]	Utókeringetési idő beállítása a szivattyú HMV üzemmódban.

Hív.	Megnevezés	
2.4. Prioritás beállítása [2.4. DHW priority]		
2.4.1. HMV állapot	[2.4.1. DHW status]	Melegvíz funkció prioritásának beállítása a fűtési funkciónál.
2.4.2. Időtúllépés	[2.4.2. DHW priority timeout]	Az idő beállítása, amely után a prioritás a fűtési funkcióra vált (ha OFF, a prioritás mindig a HMV funkció).
2.5. Kérelem típusa	[2.5. DHW Request type]	Válassza ki a fűtőberendezésre kötött HMV vezérlő típusát: kontakt [Switch] (termosztát) vagy érzékelő [Sensor] (szonda).
3. RENDSZER BEÁLLÍTÁSOK [3. SYSTEM SETTINGS]		
3.1. A fűtőberendezésre paramétere [3.1. Boiler parameters]		
3.1.1. Gyújtási teljesítmény	[3.1.1. Ignition power]	Fűtőberendezés gyújtási teljesítményének beállítása (% -ban tekintettel a rendelkezésre álló maximális teljesítményre).
3.1.2. Szifon ellenőrzés késleltetés	[3.1.2. Delay siphon check]	** Nem használt **
3.1.3. Fűtőberendezés szivattyúk száma	[3.1.3. Number of boiler pump]	Rendszer típus beállítás: Szivattyú és háromutas szelep vagy kettős szivattyú.
3.1.4. Szivattyú maximum sebesség	[3.1.4. Pump speed max]	Rendelkezésre álló maximális szivattyúsebesség beállítása a rendelkezésre álló értékhez képest.
3.1.5. Szivattyú minimum sebesség	[3.1.5. Pump speed min]	Minimálisan használható szivattyúsebesség beállítása a rendelkezésre álló értékhez képest.
3.1.6. Anti-legionella	[3.1.6. Antilegionella]	A legionella védelem aktív vagy kikapcsolva
3.1.7. Hőcserélő védelem	[3.1.7. Heat exchanger protection]	** Nem használt **
3.1.8. Hőcserélő delta	[3.1.8. Heat exchanger delta]	** Nem használt **
3.1.9. Hőcserélő védelem	[3.1.9. Heat exchanger protection control]	Hőcserélő védelem aktív vagy kikapcsolva
3.1.10. Modbus paraméterek	[3.1.10. Modbus parameters]	A bus modbusra vonatkozó paraméterek.
3.1.11. 3-járatú szelep futásideje	[3.1.11. 3-way valve travel time]	3-utas szelep kapcsolási idő beállítása HMV esetén (ha van).
3.1.12. 1. relé kimenet	[3.1.12. Relay 1 output]	Segédrelékhez hozzárendelhető funkció beállítása: távoli riasztás (riasztás funkció [Alarm function]) vagy külső LPG szelepközvetítő (LPG menedzser [LPG manager]).
3.1.13. Maximum ventilátor-sebesség	[3.1.13. Maximum fan speed]	Ventilátor maximális sebességének beállítása.
3.1.14. Minimum ventilátor-sebesség	[3.1.14. Minimum fan speed]	Ventilátor minimális fordulatszám beállítása.
3.1.15. Előszellőztetési idő	[3.1.15. Pre-ventilation time]	Előszellőzés idő beállítása.
3.1.16. Utószellőztetési idő	[3.1.16. Post-ventilation time]	Utószellőztetési idő beállítása.
3.1.17. Utószellőztetés fordulatszáma	[3.1.17. Post-ventilation speed]	Utószellőzési sebesség beállítása.
3.1.18. Lángstabilizáció ideje	[3.1.18. Stabilization time]	Lángérzékelés után az idő beállítása a gyújtón.

(*) Ha a "2.5. Kérés típusa" [2.5. DHW Request type] paraméter "Érzékelő" [Sensor] van állítva, akkor a HMV-tároló felé előremenő hőmérséklet meg fog egyezni a "2.2.2. HMV hőmérséklet" [2.2.2. Instant DHW setpoint] + 20°C-kal.

Hiv.		Megnevezés
3.1.19. CH meredekség	[3.1.19. CH slope rate]	Teljesítmény modulációs görbe meredekségének beállítása.
3.1.20. Égő áramlás BE	[3.1.20. Flow burner ON]	Égő gyújtás minimális értékének beállítása.
3.1.21. Égő áramlás KI	[3.1.21. Flow burner OFF]	Áramlás minimális értékének beállítása az égő ON állapotban a gyújtás után.
3.1.22. APS sebesség	[3.1.22. APS Speed]	Légoldali nyomáskapcsoló teszt: a ventilátor kezdeti sebessége.
3.1.23. APS Max sebesség	[3.1.23. APS Max Speed]	Légoldali nyomáskapcsoló teszt: a ventilátor maximum sebessége.
3.1.24. APS kapcsolási idő	[3.1.24. APS Switching time]	Légoldali nyomáskapcsoló teszt: a teszt időtartama.
3.1.25. APS lépés	[3.1.25. APS step]	Légoldali nyomáskapcsoló teszt: a ventilátor sebességének növekedése.
3.1.26. Min teljesítmény a dec. görbe kezdéséhez	[3.1.26. Min power to start dec. slope]	Minimum teljesítmény a csökkentési görbe indításához.
3.1.27. Idő 0.2s for a step dur. dec.	[3.1.27. Time 0.2s for a step dur. dec.]	Csökkentse a görbe hatását
3.1.28. Kp ventilátor fel	[3.1.28. Fan Kp Up]	Paraméterek a teljesítmény modulációjának kiszámításához. Ne változtasson
3.1.29. Ki ventilátor fel	[3.1.29. Fan Ki Up]	
3.1.30. Kp ventilátor le	[3.1.30. Fan Kp Down]	
3.1.31. Ki ventilátor le	[3.1.31. Fan Ki Down]	
3.1.32. CH KP	[3.1.32. CH KP]	
3.1.33. CH KI	[3.1.33. CH KI]	
3.1.34. DHW KP	[3.1.34. DHW KP]	
3.1.35. DHW KI	[3.1.35. DHW KI]	
3.2. Felhasználói interfész beállításai [3.2. User interface settings]		
3.2.1. Nyelv	[3.2.1. Select Language]	Válassza ki a kijelző nyelvét.
3.2.2. Mértékegység	[3.2.2. Select Units]	Válassza ki a hőmérséklet mértékegységét (Celsius vagy Fahrenheit fok).
3.2.3. Adat beállítása	[3.2.3. Set date]	Jelenlegi dátum beállítása (nap/hónap/év).
3.2.4. Óra beállítása	[3.2.4. Set time]	Aktuális idő beállítás (12 vagy 24 óra / óra: perc formátum).
3.3. Karbantartási beállítások [3.3. Service settings]		
3.3.1. Segélyhívóra vonatkozó információk	[3.3.1. Service information]	Műszaki szolgálat központjának telefonszáma (max. 13 számjegy).
3.3.2. Karbantartás dátuma	[3.3.2. Service due date]	Következő ütemezett karbantartás, ellenőrzés dátuma.
4. DIAGNOSZTIKA [4. DIAGNOSTICS]		
4.1. A fűtőberendezésről vonatkozó információk	[4.1. Boiler information]	A fűtőberendezés fő paramétereinek megjelenítése. Ahol a "*" jelet látja, nyomja meg a press <input type="button" value="ok"/> gombot a paraméter megjelenítéséhez.
4.2. Hibaelőzmények	[4.2. Lockout history]	A fűtőberendezés utolsó meghibásodásainak megjelenítése. Nyomja meg a <input type="button" value="ok"/> gombot a készülék hibaállapotának kijelzéséhez.
4.3. Kézi teszt	[4.3. Manual test]	A fűtőberendezést a fűtési művelet 15 percig kényszeríti, egy beállítható fix teljesítményre.

Hiv.	Megnevezés	
5. FELHASZNÁLÓI BEÁLLÍTÁSOK [5. USER SETTINGS]		
5.1. FŰTÉSI RENDSZER	[5.1. Heating]	Lásd a "1. HEATING" [1. HEATING] -t a FELHASZNÁLÓI MENÜben
5.2. Használati melegvíz	[5.2. DHW settings]	Lásd a "2. HASZNÁLATI MELEGVÍZ" [2. DOMESTIC HOT WATER] -t a FELHASZNÁLÓI MENÜben
5.3. Vakáció	[5.3. Holiday]	Lásd a "3. HOLIDAY" [3. HOLIDAY] -t a FELHASZNÁLÓI MENÜben
6. KASZKÁD [6. CASCADE]		
6.1. Kaszkád- beállítások [6.1. Cascade set]		
6.1.1. Kaszkádmodul késleltetés	[6.1.1. Cascade switch delay]	Időintervallum tartomány a fűtőberendezés gyújtása és a következő között.
6.1.2. Minimum modul. teljesítmény	[6.1.2. Cascade min power]	Minimum elérhető teljesítmény kaszkád esetén.
6.1.3. Egy égőfej teljesítménye	[6.1.3. Single burner power]	Egy égőfej maximum teljesítménye.
6.1.4. HMV kazán	[6.1.4. Boiler for DHW]	A fűtési víz, ill. a HMV funkciókhoz tartozó kaszkád fűtőberendezések száma.
6.1.5. PI köridő	[6.1.5. PI loop period]	Időtartam a rendszer által igényelt energia újratervezéséhez.
6.1.6. Kaszkád szivattyú maximum sebesség	[6.1.6. Cascade pump speed max]	Kaszkádszivattyúhoz megengedett maximális sebesség beállítása.
6.1.7. Kaszkád szivattyú minimum sebesség	[6.1.7. Cascade pump speed min]	Kaszkádszivattyúhoz megengedett minimális sebesség beállítása.
6.2. Kaszkád információk	[6.2. Cascade info]	A kaszkád rendszerre vonatkozó információk megjelenítése. Ahol a "***" jelet látja, nyomja meg a <input type="button" value="ok"/> gombot a paraméter megjelenítéséhez.
6.3. Kaszkád automatikus érzékelés	[6.3. Cascade autodelect]	Nyomja meg a <input type="button" value="ok"/> gombot a kaszkád rendszer önkonfigurálásához.
7. GYÁRI BEÁLLÍTÁSOK	[7. RESTORE FACTORY SETTINGS]	Nyomja meg kétszer a <input type="button" value="ok"/> gombot a gyári értékek visszaállításához (***)
8. KAZÁN TÍPUSA	[8. BOILER TYPE]	Válassza ki a fűtőberendezés modelljét és a betáplált gáz típusát. Gyári beállítások visszaállításához használható (paraméter "7. GYÁRI BEÁLLÍTÁSOK" [7. RESTORE FACTORY SETTINGS] a MÉRNÖK MENÜBEN).

(***) A gyári beállítások visszaállításakor a 45 kW-os készülékek esetén a földgázüzemre vonatkozó adatok is betöltésre kerülnek. **ha más kazántípusa van, a gyári alapértékek visszaállítása után, válassza a "8. KAZÁN TÍPUSA" [8. BOYLER TYPE] menüt, állítsa be a megfelelő kazán típust és nyomja meg a gombot.**

3.16 Hidraulikus ellenállás

A fűtőberendezés keringetőszivattyú nélkül kerül szállításra.

A következőkben a fűtőberendezés hidraulikus ellenállásai kerülnek felsorolásra.

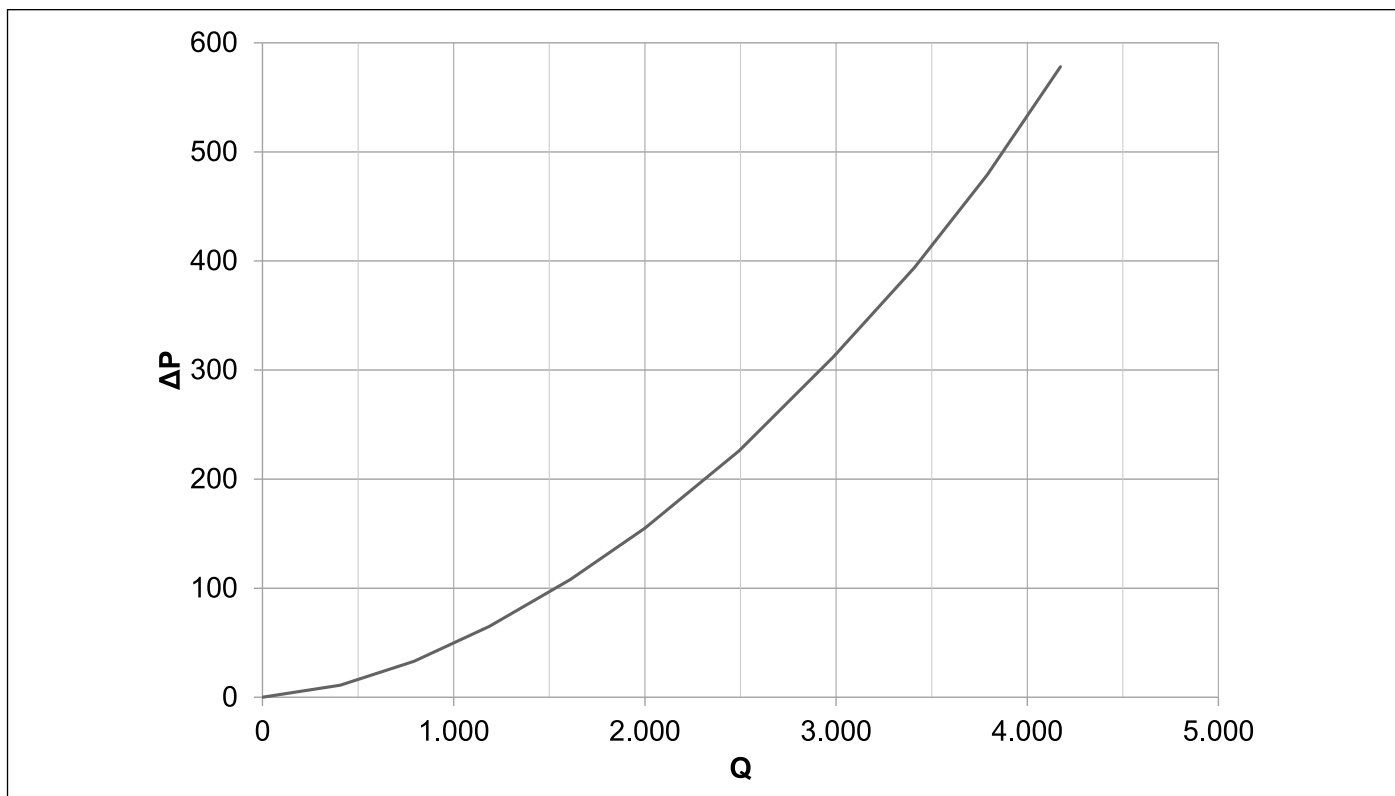

ábra 22 Hidraulikus ellenállás KR 85

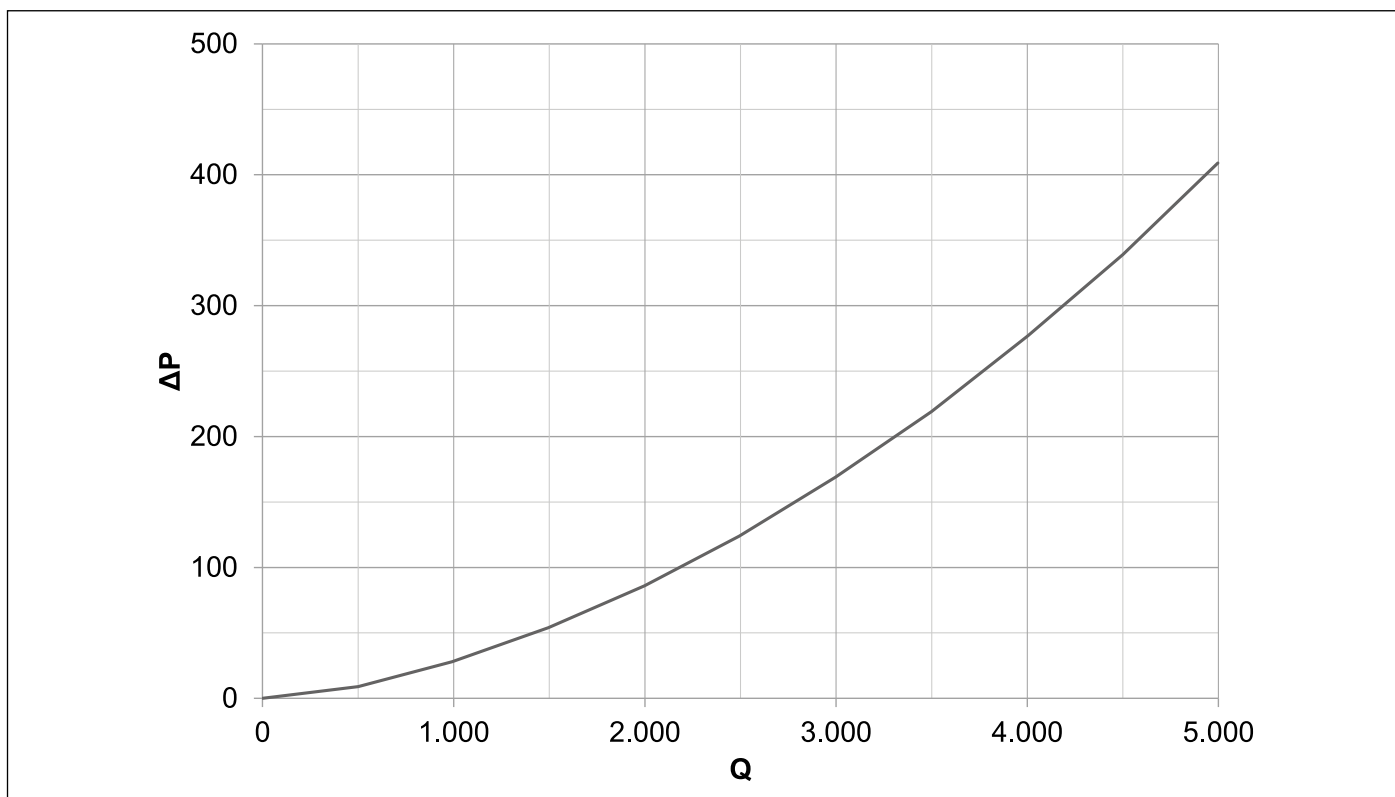

ábra 23 Hidraulikus ellenállás KR 120

ΔP Hidraulikus ellenállás (mbar)

Q Fűtővíz tömegáram (l/h)

3.17 Keringető szivattyúk

A fűtőberendezés keringetőszivattyú nélkül kerül szállításra.

A kazánok képesek kezelni szabályozott fordulatszámú (PWM) vagy KI/BE típusú külső szivattyút.

3.17.1 Gyári keringető szivattyúk (választható)

Kiegészítőként többféle keringető szivattyú is elérhető.

A következőben a kiegészítőként elérhető keringető szivattyúk jelleggörbéi olvashatók.

KERINGETŐ SZIVATTYÚK WILO

STRATOS PARA 25/1-8 (csak a KR 85)

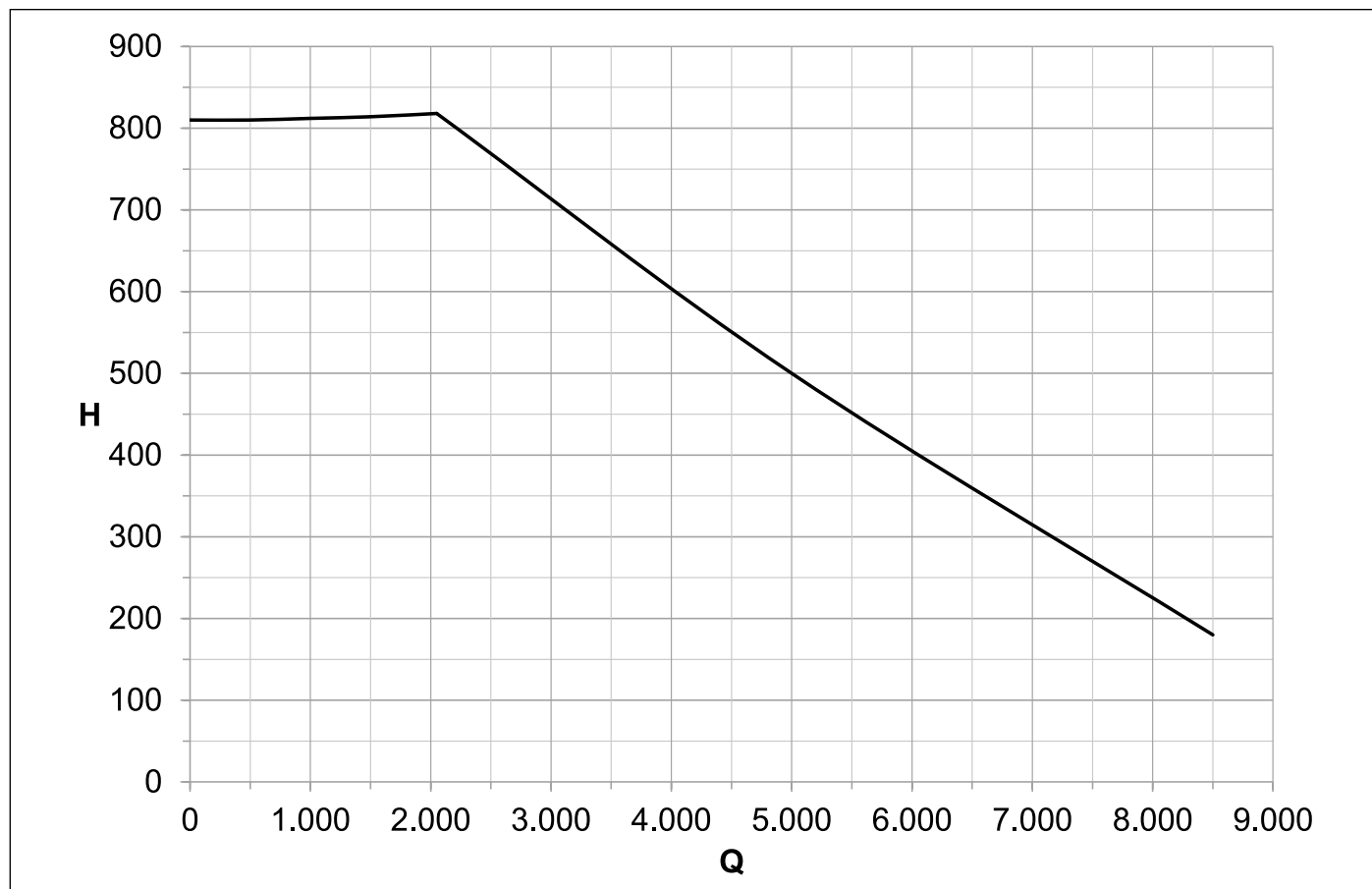

ábra 24 Rendelkezésre álló emelőmagasság STRATOS PARA 25/1-8

H Rendelkezésre álló emelőmagasság (mbar)

Q Térfogatáram (l/s)

A keringető szivattyút a kazán elektronikus táblájának következő végződéseihez kell csatlakoztatni (lásd *Elektromos kapcsolási rajz*).

15-16 Elektromos ellátás 230V-50Hz

42-43 PWM jel

42 GND

43 PWM

STRATOS PARA 25/1-11 (csak a KR 85)

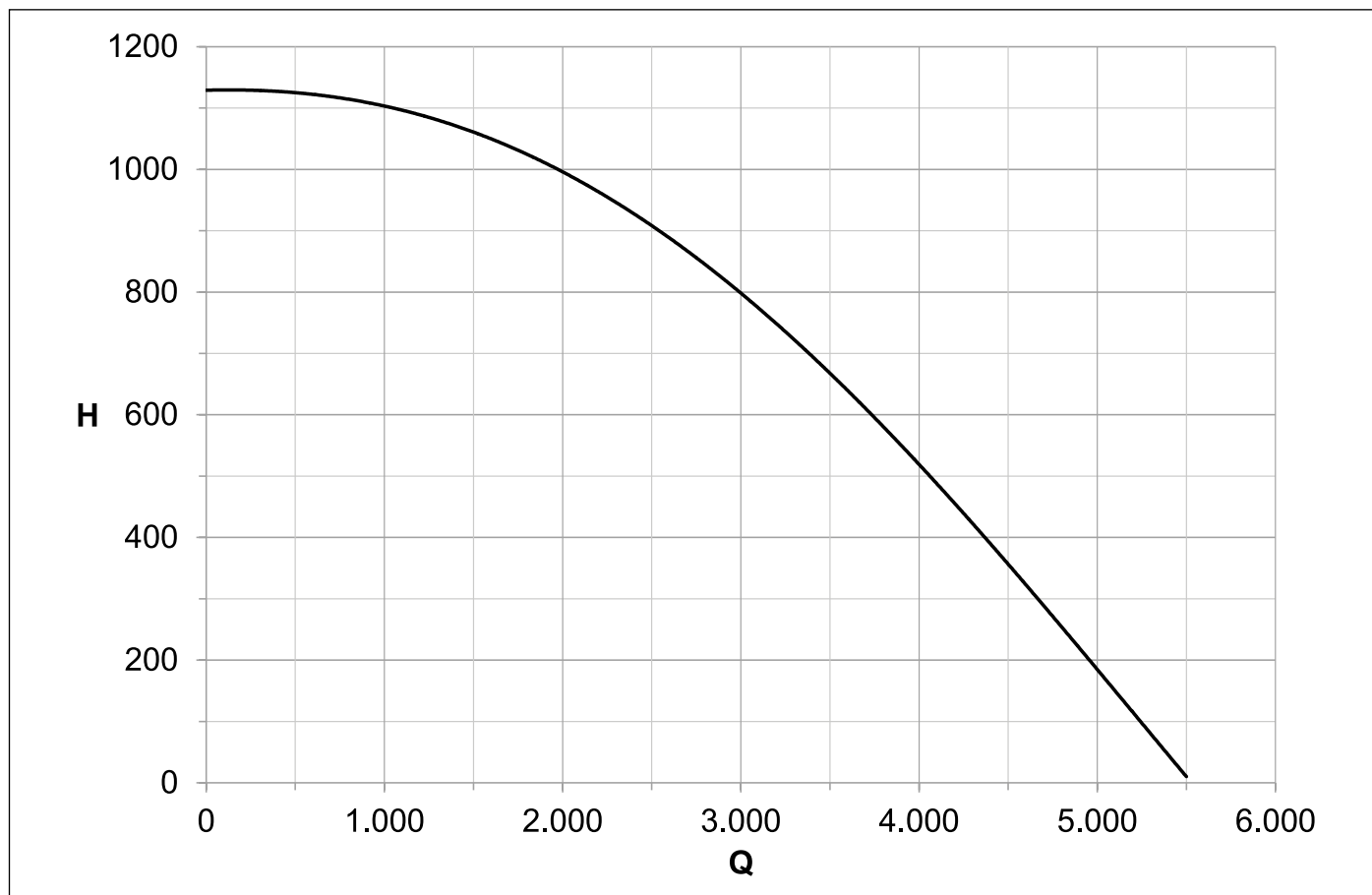

ábra 25 Rendelésre álló emelőmagasság STRATOS PARA 25/1-11

H Rendelésre álló emelőmagasság (mbar)

Q Térfogatáram (l/h)

A keringető szivattyút a kazán elektronikus táblájának következő végződéséhez kell csatlakoztatni (lásd *Elektromos kapcsolási rajz*).

15-16 Elektromos ellátás 230V-50Hz

42-43 PWM jel

42 GND

43 PWM

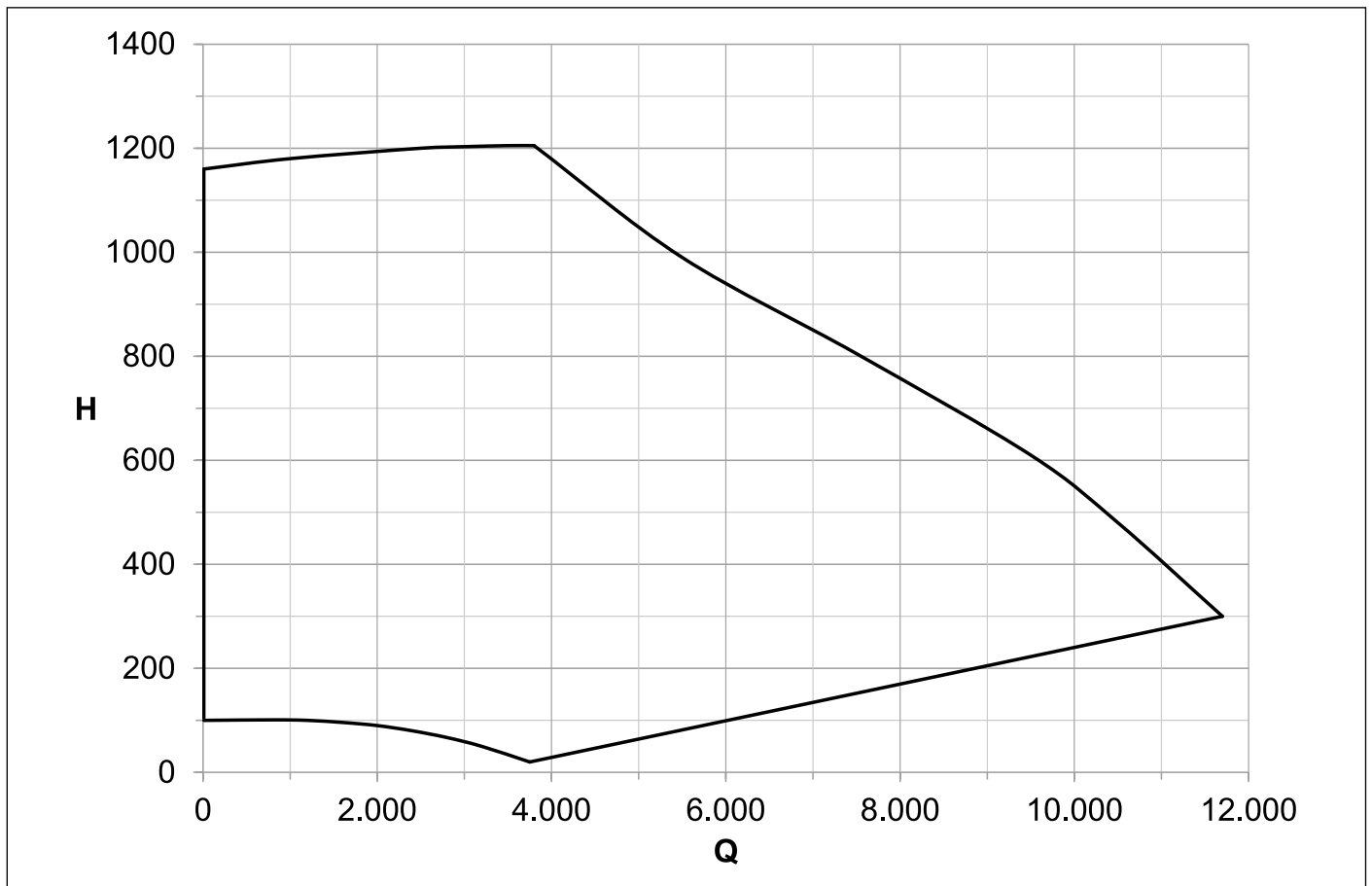

ábra 26 Rendelésre álló emelőmagasság YONOS PARA HF 25/12

H Rendelésre álló emelőmagasság (mbar)

Q Térfogatáram (l/s)

A keringető szivattyút a kazán elektronikus táblájának következő végződéséhez kell csatlakoztatni (lásd *Elektromos kapcsolási rajz*).

15-16 Elektromos ellátás 230V-50Hz

KERINGETŐ SZIVATTYÚK GRUNDFOS

UPML 25 - 105 - 180 PWM (csak KR 85)

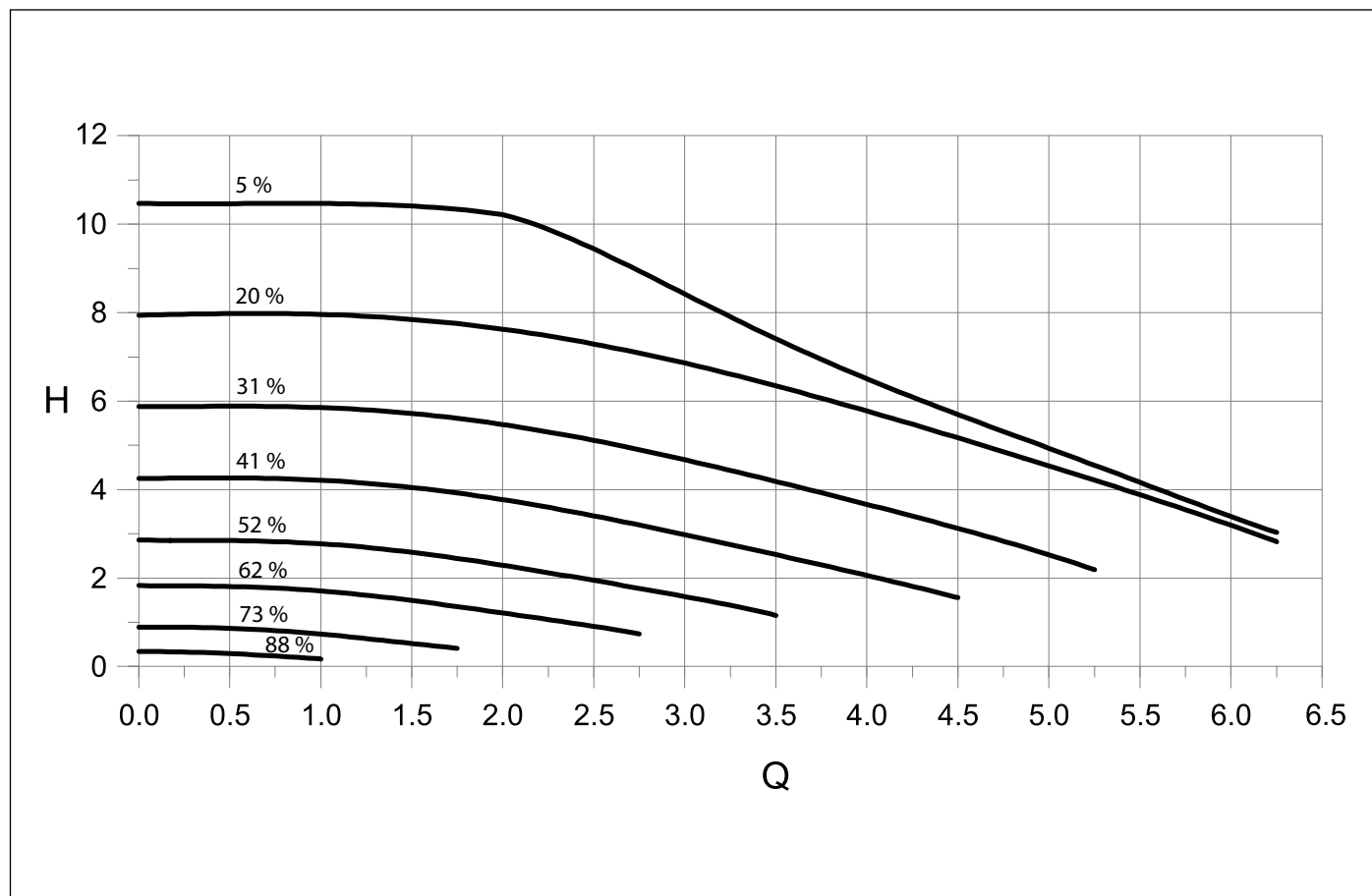

ábra 27 Rendelésre álló emelőmagasság UPML 25 - 105 - 180 PWM

H Rendelésre álló emelőmagasság (m)

Q Térfogatáram (m³/h)

A keringető szivattyút a kazán elektronikus táblájának következő végződéséhez kell csatlakoztatni (lásd *Elektromos kapcsolási rajz*).

15-16 Elektromos ellátás 230V-50Hz

42-43 PWM jel

42 GND

43 PWM

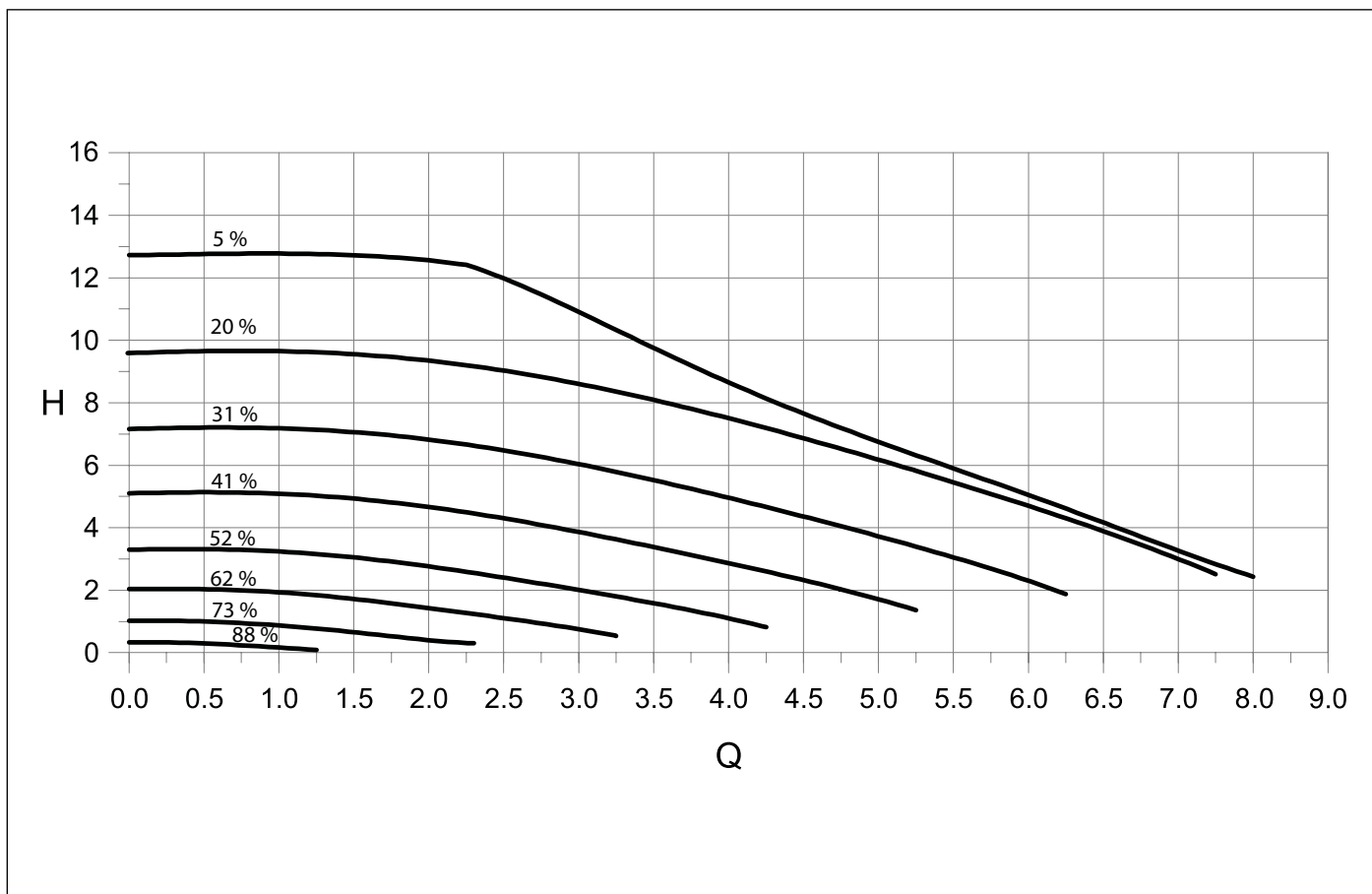

ábra 28 Rendelésre álló emelőmagasság UPMXL 25 - 125 - 180 PWM

H Rendelésre álló emelőmagasság (m)

Q Térfogatáram (m³/h)

A keringető szivattyút a kazán elektronikus táblájának következő végződéséhez kell csatlakoztatni (lásd *Elektromos kapcsolási rajz*).

15-16 Elektromos ellátás 230V-50Hz

42-43 PWM jel

42 GND

43 PWM

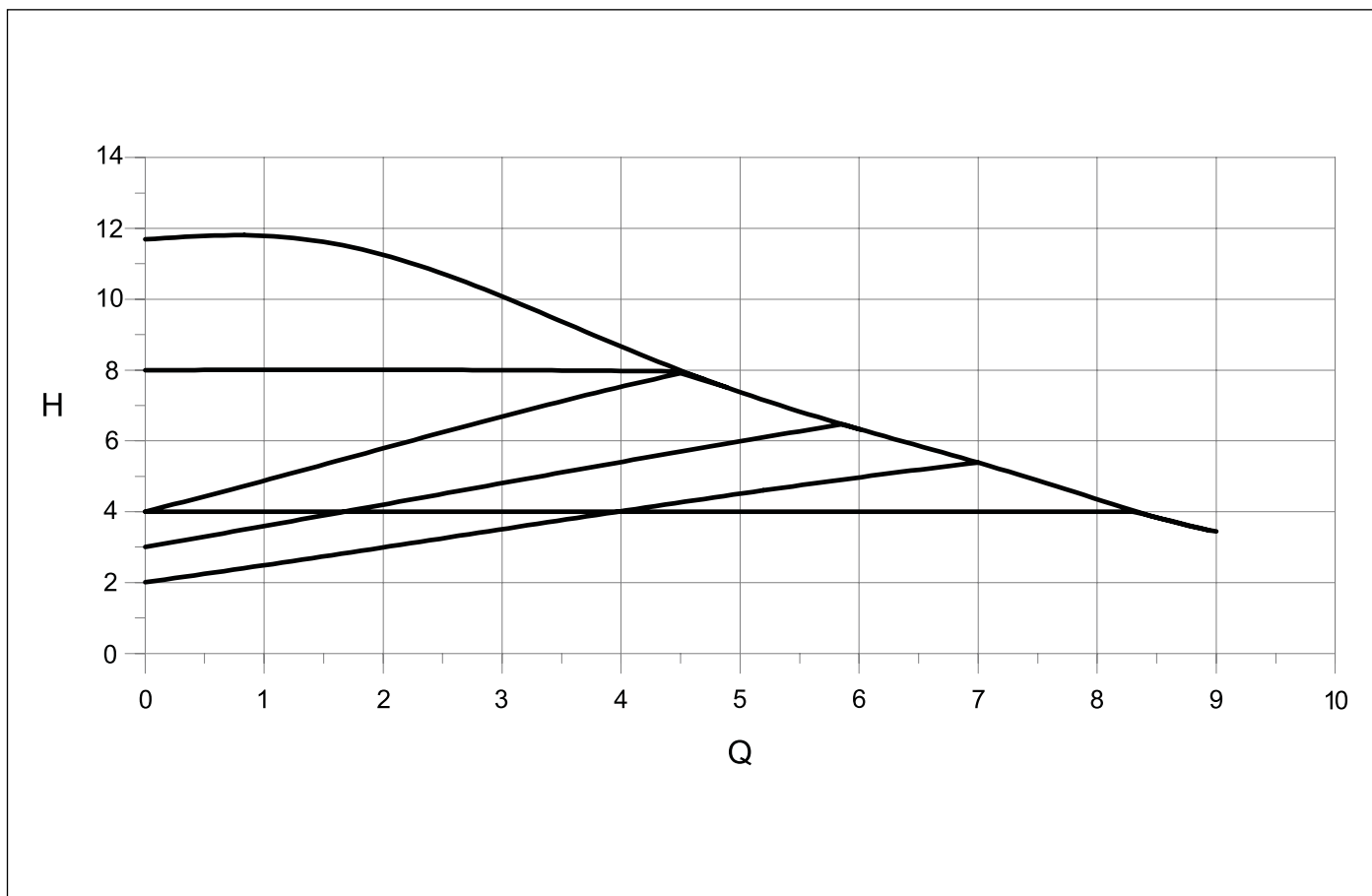

ábra 29 Rendelésre álló emelőmagasság UPMXXL 25 - 120 - 180 AUTO

H Rendelésre álló emelőmagasság (m)

Q Térfogatáram (m³/h)

A keringető szivattyút a kazán elektronikus táblájának következő végződéséhez kell csatlakoztatni (lásd *Elektromos kapcsolási rajz*).

15-16 Elektromos ellátás 230V-50Hz

3.17.2 Nem gyári keringető szivattyúk

A kazánok képesek kezelni szabályozott fordulatszámú (PWM) vagy KI/BE típusú külső szivattyút.

Ha az indítóidomként nem a gyárilag csomagoltat használja, akkor biztosítson mérőnyílásokat az égésvizsgálatokhoz.

- Ellenőrizze a kaszkádba kötött fűtőberendezések közötti elektromos csatlakozásokat.
- Ellenőrizze a keringető szivattyúk teljesítményének és a berendezés és a kazán teljesítményének kompatibilitását.
- Ellenőrizze a kazán által generált PWM jel és a keringető berendezés bemenetén igényelt jel kompatibilitását (lásd később).

A keringető szivattyúkat a fűtőberendezés elektronikus táblájának következő végződéséhez kell csatlakoztatni (lásd *Elektromos kapcsolási rajz*).

Szabályozott keringető szivattyúk

15-16 Elektromos ellátás 230V-50Hz

41-42-43-44 PWM jel

41 +6V (választható)

42 GND

43 PWM

44 +24V (választható)

Keringető szivattyúk BE/KI

15-16 Elektromos ellátás 230V-50Hz



FIGYELEM

Ha a keringető szivattyúnak a kazán által kibocsátottól különböző PWM jelre van szüksége, a PWM parancsot nem kell bekötni, és az áramkör KI/BE üzemmódban dolgozhat.

3.17.3 PWM jel

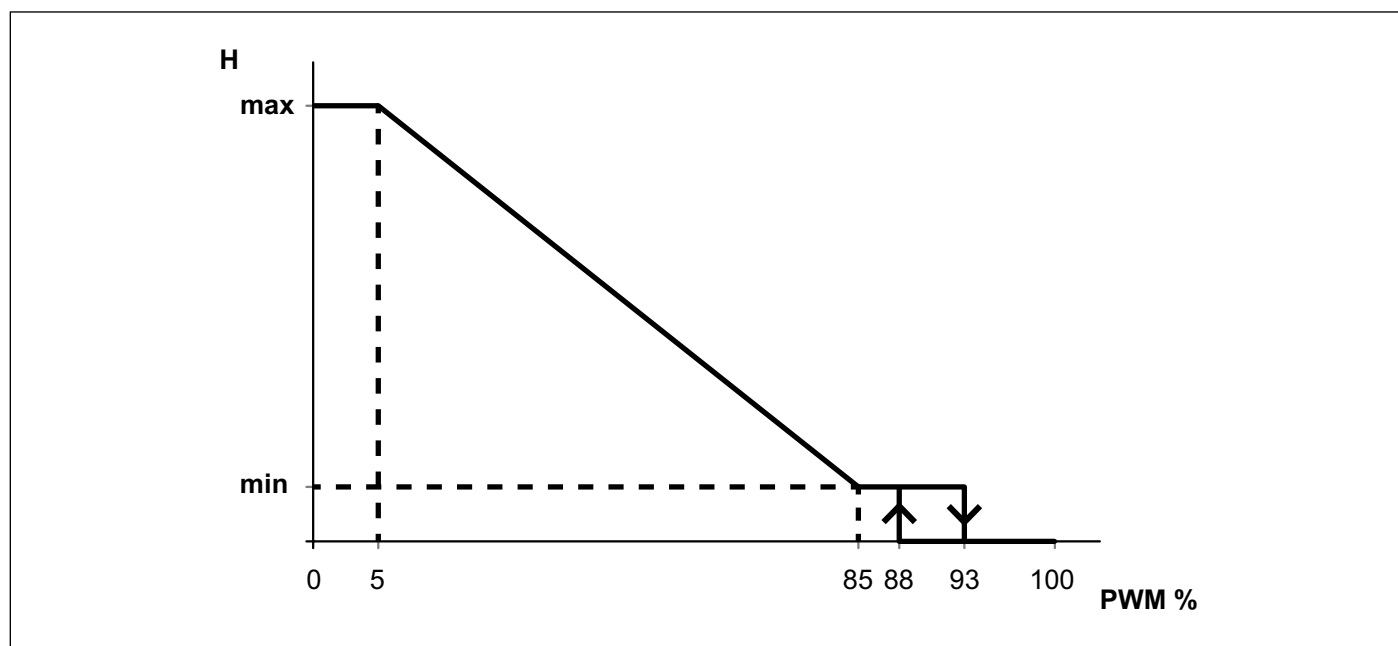

ábra 30 PWM jel

PWM<5: A keringető szivattyú maximális fordulatszámon működik.

5<PWM<85: A keringető szivattyú fordulatszáma n_{max} -tól n_{min} -ig lineárisan csökken.

85<PWM<93: A keringető szivattyú minimális fordulatszámon működik (működés).

85<PWM<88: A keringető szivattyú minimális fordulatszámon működik (indítás).

93<PWM<100: A keringető szivattyú leáll (készenléti állapotban).

3.18 Elektromos kapcsolási rajz

Az elektromos bekötésekhez:

- Áramtalanítsa a kazánt.
- Távolítsa el a készülék elülső burkolatát (lásd: ábra 31 Burkolat nyitása).
- Nyissa le az elektromos szekrényt 90°-al (lásd ábra 32 Elektromos szekrény).
- Távolítsa el az elektromos csatlakozás mindkét fedelét (A és B) a csavarok meglazításával (lásd ábra 32 Elektromos szekrény).

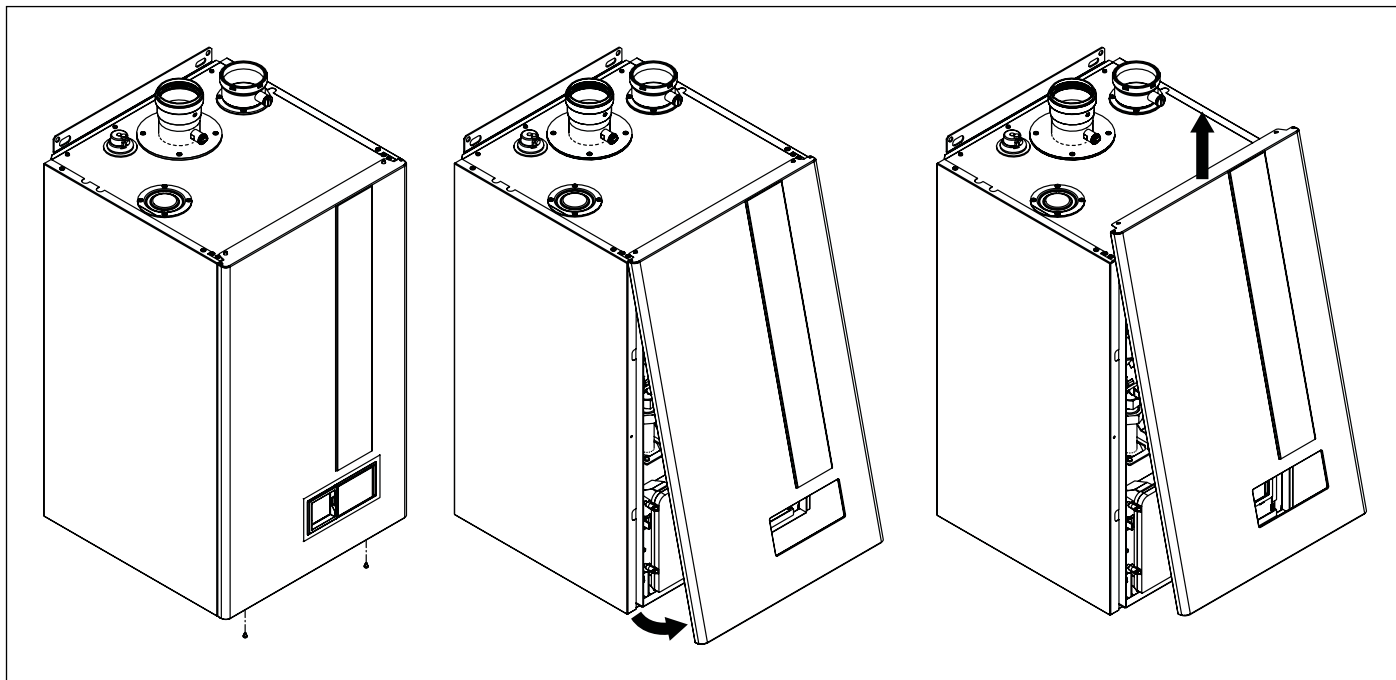

ábra 31 Burkolat nyitása

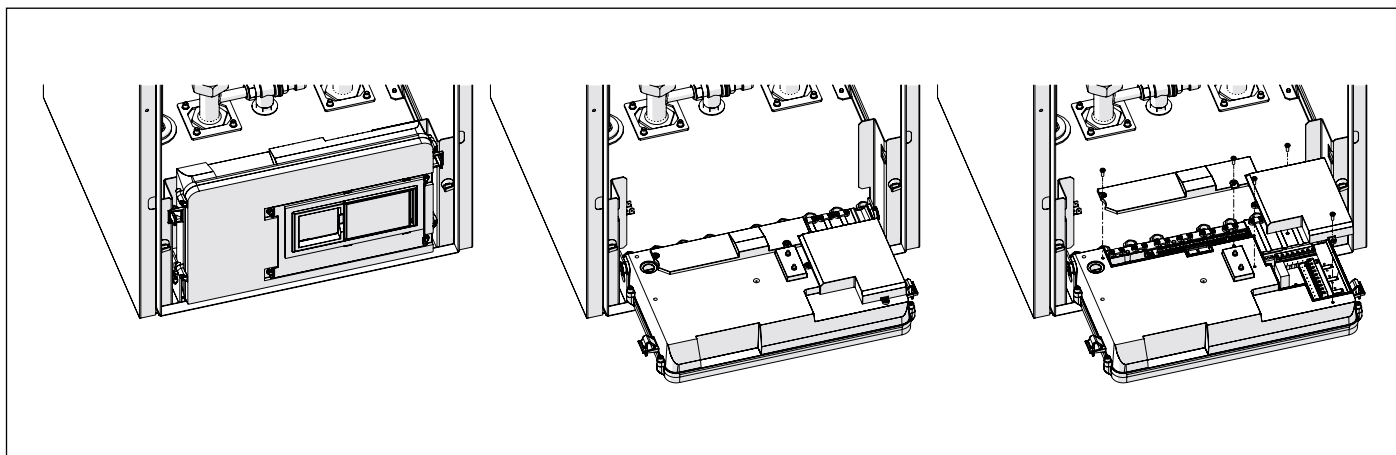

ábra 32 Elektromos szekrény



FIGYELEM

A teljes maximum áramerősség:

- fűtőberendezés szivattyú
- kaszkád szivattyú
- eltérítő szelep
- szolár szivattyú

1,5 A értékű.

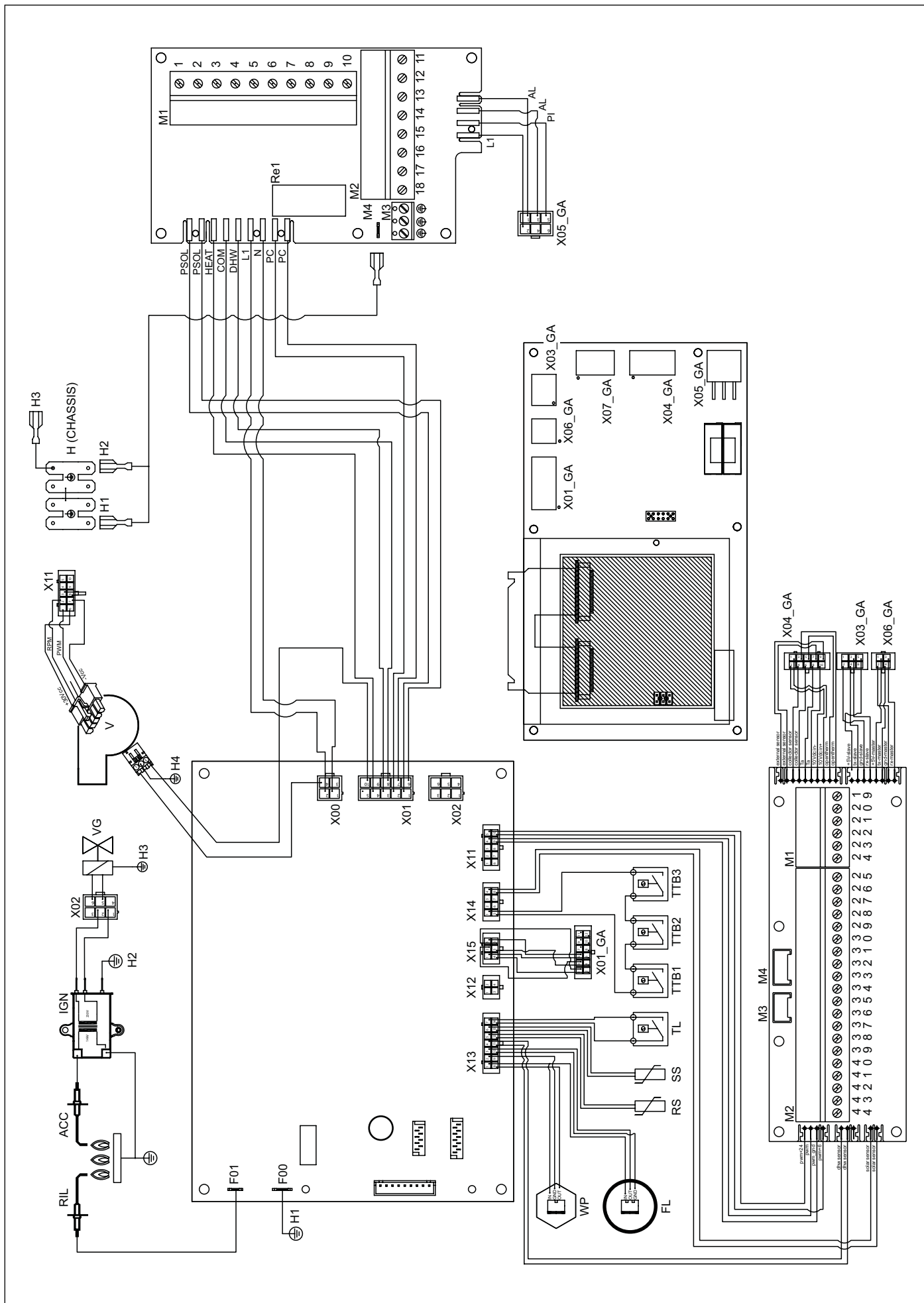

ábra 33 Elektromos kapcsolási rajz

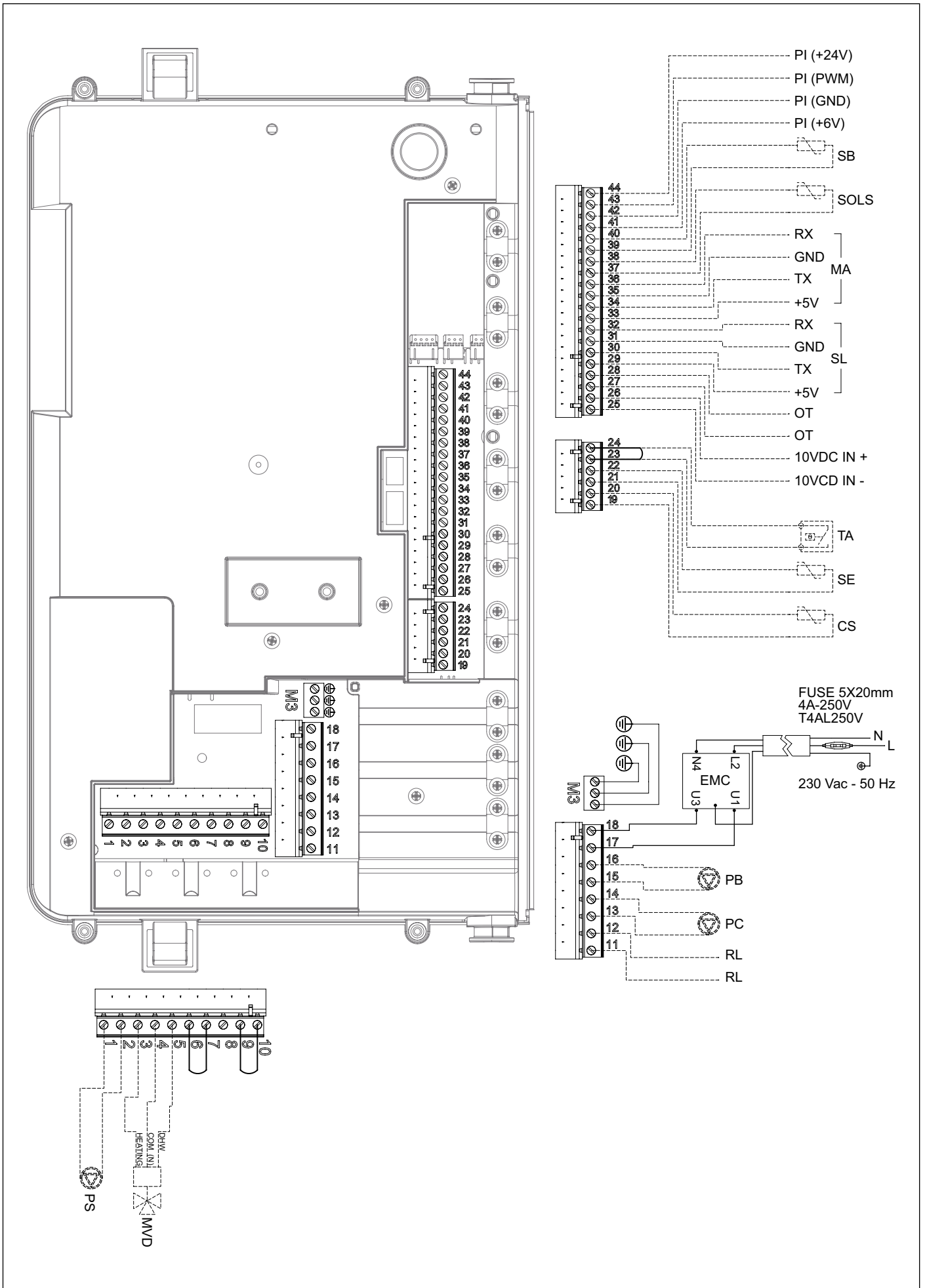

ábra 34 A beüzemelő által végzett bekötések

Belső bekötések

ACC:	Gyújtó elektróda
RIL:	Érzékelő elektróda
IGN:	Gyújtó transzformátor
VG:	Gázszelep
V:	Modulált szellőző
TTB1:	Biztonsági termosztát (260 °C)
TTB2:	Biztonsági hőbiztosíték
TTB3:	Biztonsági hőbiztosíték
TL:	Biztonsági termosztát a fűtési előremenő ágon
FL:	Áramlásmérő
WP:	Fűtési kör nyomásérzékelő
SS:	Fűtési előremenő hőmérséklet-érzékelő 10k Ohm 25°C-on B = 3435
RS:	Fűtési visszatérő hőmérséklet-érzékelő 10k Ohm 25°C-on B = 3435
EMC:	EMC szűrő
X00-X15:	Érzékelő csatlakozások
H0-H3:	Föld csatlakozás

A telepítő feladatai közé tartozó bekötések

1-2:	PS - Szolár szivattyú (max 0,8 A@cosφ>0,6)
3-4-5:	MDV - elektromos 3 utas szelep
3:	Fűtés (fázis)
4:	Közös (nulla)
5:	HMV (fázis)
6-7-8-9-10:	Nincs használatban
11-12:	RL - Kiegészítő relé (gyújtott hibajel vagy külső PB szelep kezelése)
13-14:	PC - Kaszkád szivattyú (max 0,8 A@cosφ>0,6)
15-16:	PB - Fűtőberendezés szivattyú (max 1,5 A@cosφ>0,6)
17-18-M3:	Elektromos ellátás 230V-50Hz (már csatlakoztatott)
17:	Paraméter szám
18:	Nulla
M3:	Földelő saru
19-20:	CS - Kaszkád érzékelő
21-22:	SE - Külső szonda
23-24:	TA - Helyiség termosztát
25-26:	10 VDC bemenet
25:	IN-
26:	IN+
27-28:	OT - Időjárásfüggő szabályzó
29-30-31-32:	SL - Slave (csatlakozások kaszkád rendszer esetén)
29:	+5V
30:	TX
31:	GND
32:	RX
33-34-35-36:	MA - Master (csatlakozások kaszkád rendszer esetén)
33:	+5V
34:	TX
35:	GND
36:	RX
37-38:	SOLS - Szolár kollektor érzékelő
39-40:	SB - Vízmelegítő szonda
41-42-43-44:	PI - PWM jel (a keringető berendezéshez)
41:	+6V
42:	GND
43:	PWM
44:	+24V

3.19 Kaszkádba kötés

Maximum 6 fűtőberendezés köthető kaszkádba.

A kaszkádba kötött fűtőberendezések MASTER-SLAVE elven működnek: az első fűtőberendezés (MASTER) kezeli az egész kaszkádot.

Az elektromos kaszkádba kötéshez lásd a következő ábrát:

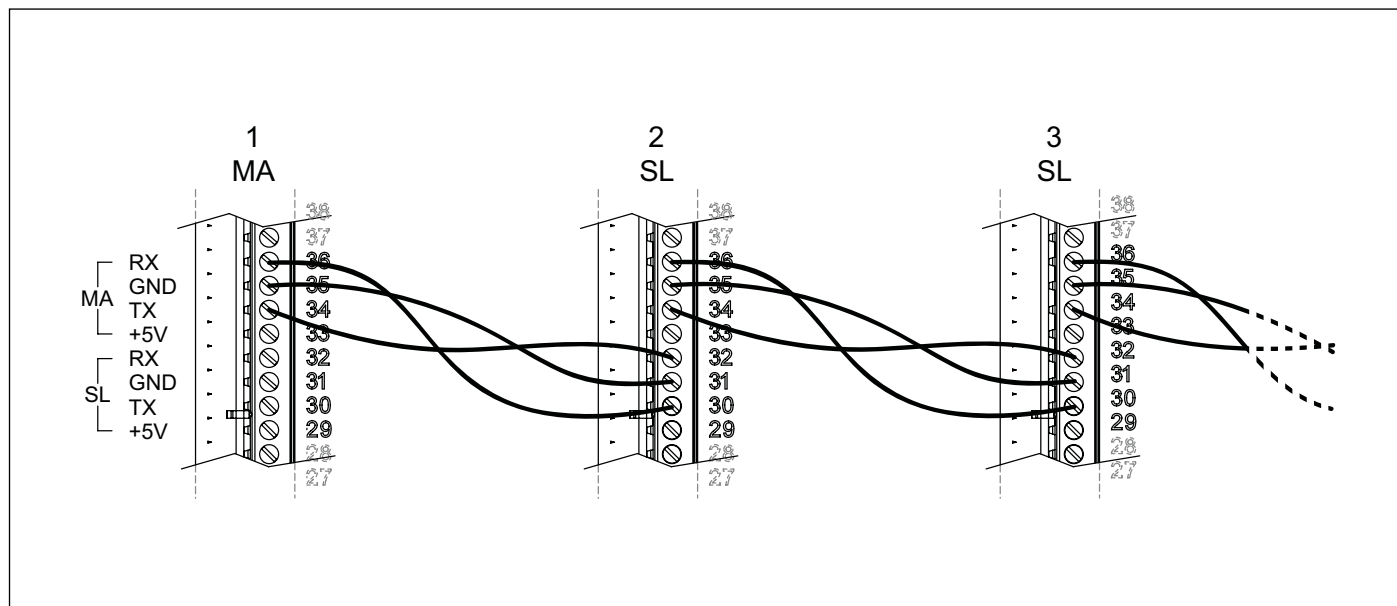

ábra 35 Kaszkádba kötés

A MASTER fűtőberendezés az 1. számú, a 29-30-31-32 terminálok szabadok.

A kaszkád működéshez használatos (opcionális) berendezéseket a MASTER fűtőberendezésbe kell bekötni: kaszkádszivattyú, külső szonda, környezeti termosztát, 0-10V bemenet, vízmelegítő szivattyú, vízmelegítő szonda.

A kazánszivattyúk bekötését lásd a következő bekezdésekben: *Hidraulikus ellenállás és Keringető szivattyúk.*

A kaszkádszivattyút (berendezés szivattyú) a MASTER fűtőberendezés 13. és 14. termináljára kell bekötni.

A kaszkádszondát a MASTER fűtőberendezés 19. és 20. termináljára kell bekötni.

A bekötések után folytassa a kaszkád rendszer automatikus konfigurációjával.

- Lépjen be a MASTER fűtőberendezés kezelőfelületére.
- Belépés a MÉRNÖKI MENÜBE [TECHNICIAN MENU] (lásd *MÉRNÖKI MENÜ* oldal - 58).
- Válassza ki a "6. KASZKÁD" [6. CASCADE] lehetőséget, és nyomja meg a gombot.
- Válassza ki a "3. Kaszkád automatikus érzékelés" [3. Cascade autodetect] lehetőséget, és nyomja meg a gombot.
- Nyomja meg a gombot a kaszkád rendszer önkonfigurálásához.

A kaszkád vezérlési paramétereit módosíthatja a "6. CASCADE" [6. CASCADE] menüpontban, a MASTER fűtőberendezés MÉRNÖKI MENÜjében.

A kaszkád vezérlési paraméterek módosítása esetén ismételje meg a kaszkád rendszer automata konfigurációs eljárását.



FIGYELEM

A kaszkád rendszer helyes működéséhez javasoljuk, hogy azonos vagy hasonló kazánokat kössön össze: KR 45-KR 60 vagy KR 60-KR 85 vagy KR 85-KR 120 vagy KR 120-KR 150.

3.20 Átállítás más gáztípusra, az égő beállítása



VIGYÁZAT

A fűtőberendezés az adattáblán feltüntetett gáztípussal történő működtetésre van beállítva.

Az átállítást más gáztípusra csak meghatalmazott szakszerviz végezheti, a gyártó által szállított kiegészítők használatával a leírásnak és előírásoknak megfelelően.

- Zárja el a gázcsapot.
- Áramtalanítsa a készüléket.
- Távolítsa el a készülék elülső burkolatát.
- Illessze a szívócsövet **C** az előkeverőhöz (csak a KR 85) (lásd ábra 37 Légbevezető cső).
- Csatlakoztassa le a **D** gázcsövet a **B** keverőről (lásd ábra 37 Légbevezető cső).
- Csavarja ki a három tokozást tartó csavart, majd távolítsa el a keverőelemet (lásd ábra 38 Keverőegység).
- Csavarja ki a 2 további csavart **G** és csúsztassa ki a műanyag házból (lásd ábra 39 Keverőegység műanyag ház).
- Helyezze be az új műanyag testet a keverőbe, amely megfelel a rendszerben alkalmazott gáz típusnak.
- Csavarozza vissza a házat a keverő elemhez a **G** rögzítő csavarokkal. Ügyeljen, hogy ne sértse meg a **F** O-gyűrűs tömítéseket és a szerelés befejezéséhez (lásd ábra 39 Keverőegység műanyag ház és ábra 40 Összeállítási rajz).
- Helyezze vissza az összeszerelt keverőegységet a ventilátorra és rögzítse a külső tok csavarjaival, figyelve a keverő és a ventilátor közti O-gyűrűre (lásd ábra 38 Keverőegység).
- Csatlakoztassa a **D** gázcsövet a keverőhöz (lásd ábra 37 Légbevezető cső).
- Engedje el a gombokat, majd nyomja meg újra, míg a "P13" és a "0" értékek meg nem jelennek (Csak KR 85 esetén).
- Szerelje vissza a kazán külső elülső panelét.
- Csatlakoztassa a készüléket újra az elektromos hálózathoz és nyissa meg a gázcsapot.
- Módosítsa a "8. KAZÁN TÍPUSA" [8. BOILER TYPE] paraméter értékét a MÉRNÖKI MENÜben a fűtőberendezés teljesítménye és az új gáz típusa alapján (lásd MÉRNÖKI MENÜ oldal - 58).
- Szabályozza be a gázszelepet (lásd A gázszelep besabályozása oldal - 87).

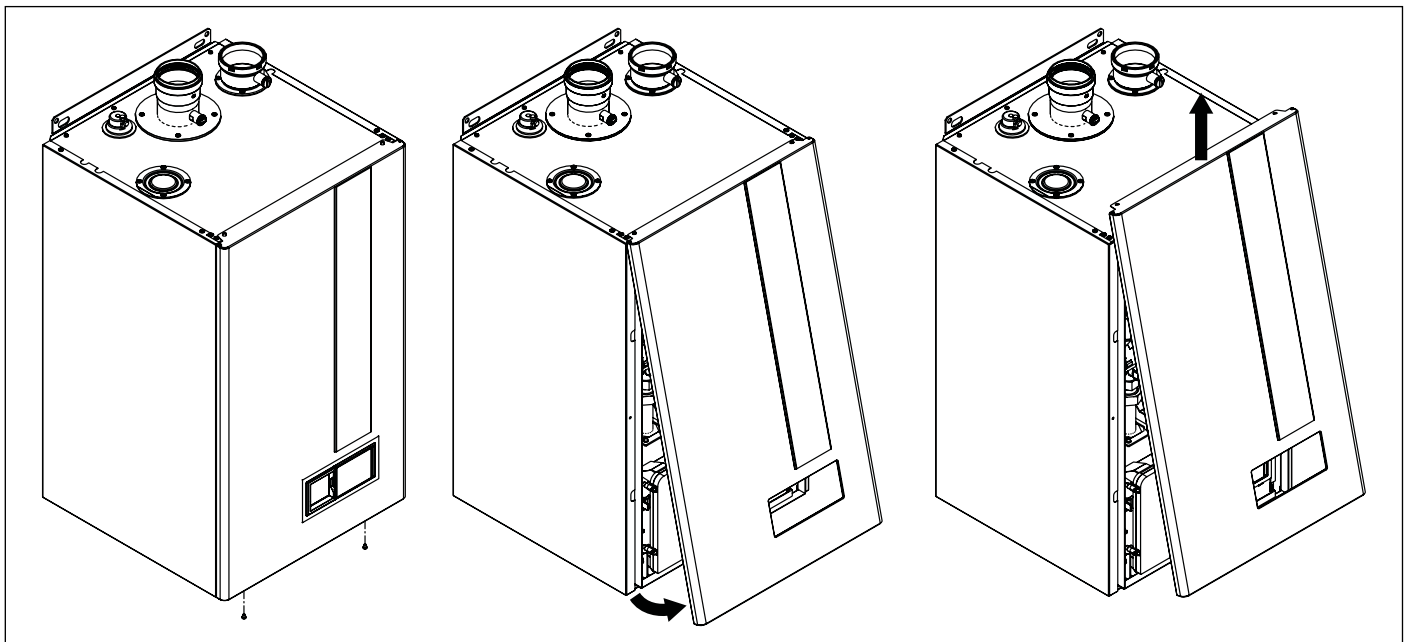

ábra 36 Burkolat nyitása

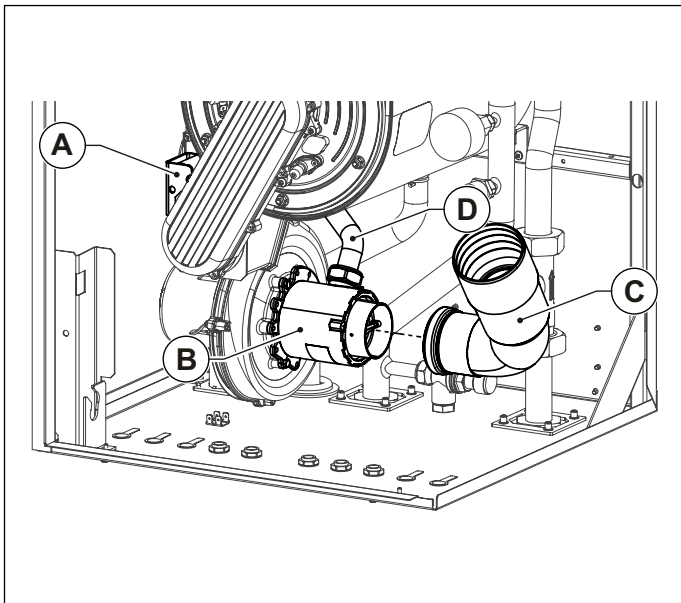

ábra 37 Légbevezető cső

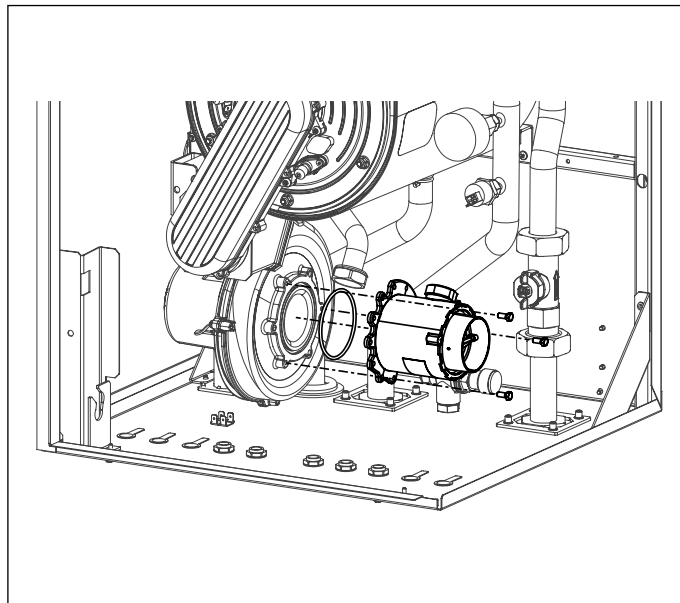

ábra 38 Keverőegység

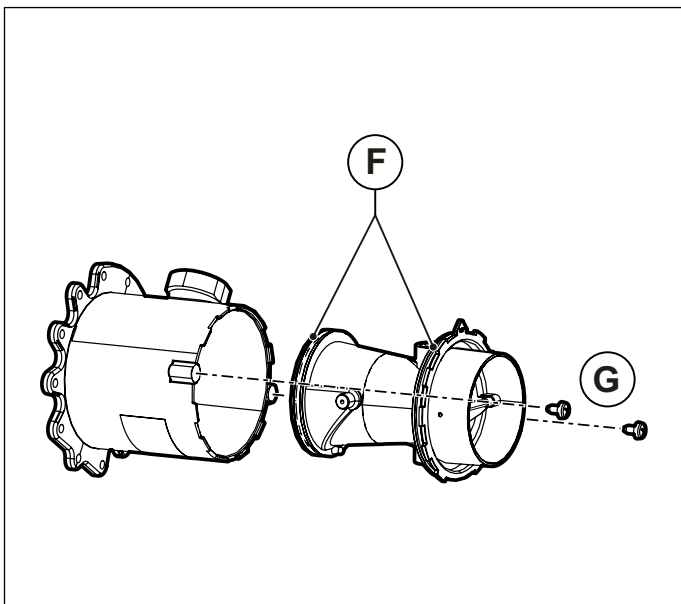

ábra 39 Keverőegység műanyag ház

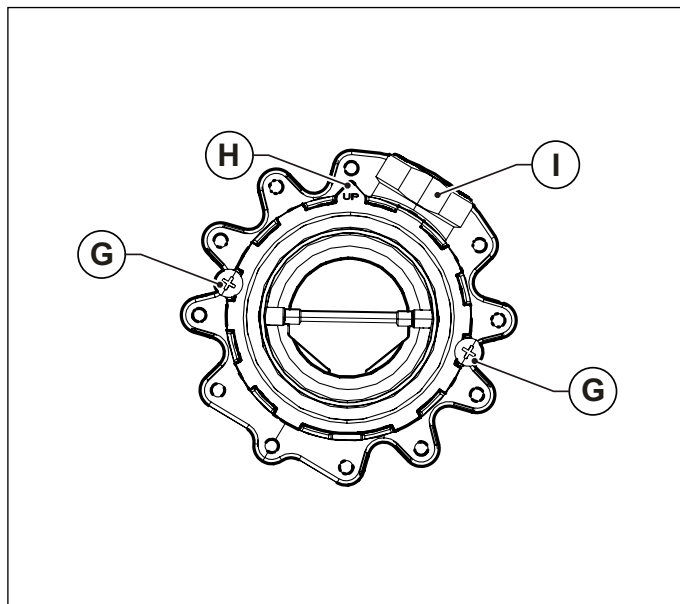

ábra 40 Összeállítási rajz

- A. Gázszelep
- B. Keverőegység
- C. Égési levegő
- D. Gázvezeték
- E. Csőkapcsoló
- F. O-gyűrű
- G. Venturi rögzítőcsavarjai a keverőegységhez
- H. Helyzetjelző fül
- I. Gáz csatlakozó

3.21 A gázszelep beszabályozása

- Bizonyosodjon meg, hogy ha van szobatermosztát (opcionális), az **ON** állásban van.
- Válassza ki a CSAK FŰTÉS üzemmódot a  gombokkal, míg a kijelző meg nem jelenik.
- Indítsa el a KÉZI TESZT [Manual test] funkciót az MÉRNÖKI MENÜ [TECHNICIAN MENU]-ből (lásd KÉZI TESZT funkció oldal - 52).
- A KÉZI TESZT funkció lehetővé teszi a kazán használatát állítható fix értékkel.
- A KÉZI TESZT maximális hossza 15 perc.

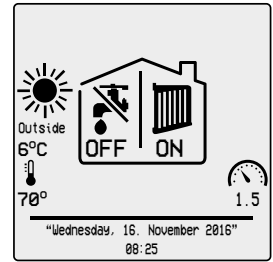

Maximális teljesítmény beállítása

- Nyomja meg a  gombot a teljesítmény 100%-ig történő növeléséhez (a kazán max. Qn-üzemre vált).
- Állítsa be a CO₂ értéket a füstgázban a **B** arányszabályozó tekerésével (lásd ábra 41 Szén-dioxid értékének szabályozása), amíg a megadott határokon belüli értéket nem ér el, lásd táblázat 1 Kalibrálási adatai KR 85 és táblázat 2 Kalibrálási adatai KR 120.

Minimális teljesítmény beállítása

- Nyomja meg a  gombot, hogy 0%-ra csökkentse a teljesítményt (a kazán min. Qr-en működik).
- Állítsa be a CO₂ arányt a füstgázban a **C** eltolás szabályozó tekerésével (lásd ábra 41 Szén-dioxid értékének szabályozása), amíg a megadott határokon belüli értéket nem ér el, lásd táblázat 1 Kalibrálási adatai KR 85 és táblázat 2 Kalibrálási adatai KR 120.

A KÉZI TESZT megszakításához nyomja meg a .

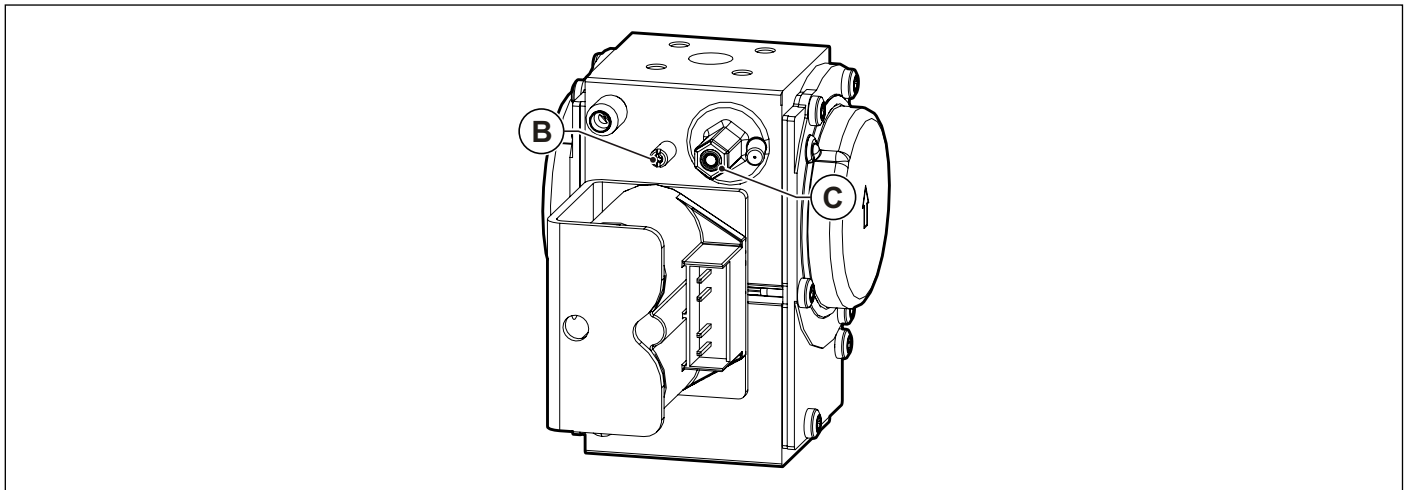

ábra 41 Szén-dioxid értékének szabályozása

3.22 A fűtési rendszer töltése



FIGYELEM

A fűtőberendezés hatásfokának és biztonságának optimalizálása, a szabályos működés biztosítása, az ilyen körülmények időtálló megőrzése, az energetikai fogyasztás minimalizálása, a berendezésben korrózió és vízkő, üledék és sár kialakulásának elkerülése céljából végezze el a fűtőberendezésben használt víz kezelését a telepítés országában hatályos jogszabályoknak és törvényeknek megfelelően.

A fűtőberendezésben használt víz kezelését úgy az új berendezéseknél, mint a már létező berendezéseknél el kell végezni. A berendezés rendes karbantartása során ellenőrizze a berendezéshez használt víz jellemzőit, és szükség esetén végezze el a fűtőberendezéshez használt víz kezelését.

A fűtőberendezéshez használt víz kezeléséhez többfémű berendezésekhez alkalmas egyedi termékek használata ajánlott.



FIGYELEM

A fűtőberendezéshez használt víz kezelése a hőgenerátor garanciájához szükséges feltétel.

A fűtőberendezés belsejében kialakuló vízkő, üledék és sár a hőgenerátor visszafordíthatatlan károsodását okozhatja, akár rövid időn belül is, és a felhasznált részegységek anyagának minőségi szintjétől függetlenül.

A hőgenerátorok vízzel történő feltöltésük pillanatától kezdve korrózióknak vannak kitéve.

A fűtőberendezésben használt víz megfelelő kezelésével elkerülhető az ilyen jelenség kialakulása vagy súlyosbodása.

A kellemetlen rendellenességek elkerülése érdekében a fűtőberendezésben használt víznek a következő jellemzőkkel kell rendelkeznie:

Paraméter	Érték	m.e.
Kinézet	Szintelen és üledékmentes	-
pH	7,5 ÷ 9,5 7,5 ÷ 8,5 alumínium részek jelenléte esetén	-
Teljes keménység	5 ÷ 15	°f
Oldott oxigén	< 0,05	mg/l
Összes vas (Fe)	< 0,3	mg/l
Összes réz (Cu)	< 0,1	mg/l
Kloridok	< 100	ppm
Elektromos vezetőképesség	< 200	µS/cm

táblázat 17 A berendezéshez szükséges víz jellemzői

Ha a fűtőberendezésben használt víz mintáinak elemzése a táblázatban jelzett értékektől eltérő eredményre vezet, végezze el a fűtőberendezésben használt víz kezelését, hogy az értékek a táblázatban jelzett szintre kerüljenek.



FIGYELEM

Ne indítsa el a hőgenerátort, ha a fűtőberendezésben használt víz nem felel meg a táblázatban jelzett értékeknek.

Annak elkerülése érdekében, hogy a fűtőberendezésben használt víz jellemzői megváltozzanak, fontos a következő ajánlások betartása:

- Csökkentse le maximálisan az oxigén jelenlétét a berendezésben a vízszivárgások elkerülésével a felszerelés közben. Azonnal javítsa ki az esetleges szivárgásokat vagy csepegéseket, amelyek a levegő beszivárgását okozhatnák a rendszerbe.
- Látssa el a berendezést a levegő és az 5 µm méretig terjedő szennyeződések eltávolítására szolgáló egyedi rendszerekkel (pl. mikro levegőbuborék szeparátor és sármentesítő szűrő).
- A fűtőberendezés feltöltéséhez és utántöltéséhez használt víznek mindig szűrtnek kell lennie (szintetikus vagy fémhálós szűrő 50 µm-nél nem kisebb szűrőképességgel), hogy elkerülhető legyen a korróziós jelenséget kiváltó lerakódások kialakulása.
- Kerülje a fűtőberendezés gyakori utántöltését. Kerülje az automatikus feltöltőrendszerek használatát, ha nem áll rendelkezésre „litérszámláló” berendezés, hogy ily módon időben felismerje az esetleges szivárgásokat.

Továbbá:

- Kerülje a hőgenerátorok felszerelését fürdőmedencék vagy mosodák közelében, amennyiben az égéshez használt levegő nem tartalmazhat klórt, ammóniát vagy egyéb hasonló anyagot. Ez utóbbiak rendkívül korródáló hatásúak a hőcserélő számára.
- Alacsony hőmérsékletű berendezések esetén használjon egyedi termékeket a baktériumok elszaporodásának megakadályozására.
- Kerülje a folyamatos vízleeresztést a berendezésből a rendes karbantartás során, a szűrők előtt és mögött felszerelt megfelelő elzáró szelepek segítségével.



FIGYELEM

A korrózió, vízkő, üledék és sár kialakulása a fűtőberendezésben olyan hőgenerátor vagy a fűtőberendezés károsodásokat okozhat, amelyekre nem terjed ki a generátor garanciája.

A jelen fejezetben jelzett követelmények be nem tartása a generátor garanciájának elvesztését vonja maga után.



FIGYELEM

A nyomásérzékelő nem engedélyezi az égő gyújtását, ha a víznyomás 0,8 bar alatt van. Érdemes a rendszernyomást 1,5-bar-on vagy annál nagyobb nyomáson tartani.

A nyomásnak minden esetben alacsonyabbnak kell lennie, mint „A biztonsági szelep kalibrálási nyomása” (lásd táblázat 3 Általános adatok) és a berendezés maximális tervezett nyomása.

A műveletet lehűlt fűtési rendszernél végezze.

Miután bekötötte a kazán összes csatlakozóvezetékét, feltöltheti a fűtési rendszert.

Ehhez kövesse az alábbi lépéseket:

1. Távolítsa el az elektromos betáplálást.
2. Távolítsa el a készülék külső burkolatát.
3. Nyissa meg az összes radiátor légtelenítőt, és ellenőrizze a készülékben található automata légtelenítő működését.
4. Szakaszosan nyissa a feltöltő csapot és ellenőrizze, hogy az automata légtelenítő megfelelően működik.
5. Zárja el a radiátorok légtelenítőjét, amint víz folyik belőlük.
6. Ellenőrizze a nyomásmérőt, hogy a kazán víznyomása legalább 0.8 bar és nem haladja meg a rendszerben és a kazánban megengedett legmagasabb értéket. Érdemes a rendszernyomást 1,5-bar-on vagy annál nagyobb nyomáson tartani.
7. Zárja el a töltő csapot és légtelenítsen a légtelenítőkön keresztül.
8. Indítsa el a készüléket, amint a rendszer elérte az üzemi hőmérsékletet, állítsa le a szivattyút, és ismétlje meg a légtelenítési eljárást.
9. Hagyja lehűlni a berendezést, majd ismétlje meg a 6. pontot.

A kazán rendelkezik fagyvédelemmel, mely az összes módban üzemel: "KIKAPCSOLVA" "KÉSZENLÉT" "NYÁRI" "TÉLI" "CSAK FŰTÉSI"



VIGYÁZAT!

A fagyvédelem funkció csak a kazánt védi, nem a teljes fűtési rendszert.

A fűtési rendszer elfagyás elleni védelméről fagyálló folyadékkal is gondoskodhat. A fűtési rendszerébe csak erre alkalmas fagyálló folyadékot töltsön, amely alkalmazható minden fémhez, amely a fűtési rendszerében található.



FIGYELEM

Ne használjon gépjárművekhez tervezett fagyálló folyadékot. A fagyálló folyadékot csak annak szavatossági idején belül használja.



FIGYELEM

A fagyálló funkció megfelelő működése érdekében fontos a fűtőberendezés elektromos bekötése és a nyitott gázcsap.

Az égő leállása után a szivattyú még jár.

3.23 Szifon feltöltése

A kazán beüzemelése előtt, valamint minden alkalommal, amikor a kazán több napra leáll, ellenőrizze, hogy a kondenzszifon fel van-e töltve vízzel.

Amennyiben a szifon üres, töltsse fel, töltsse fel a kazánt vízzel a füstelvezető csövön keresztül.

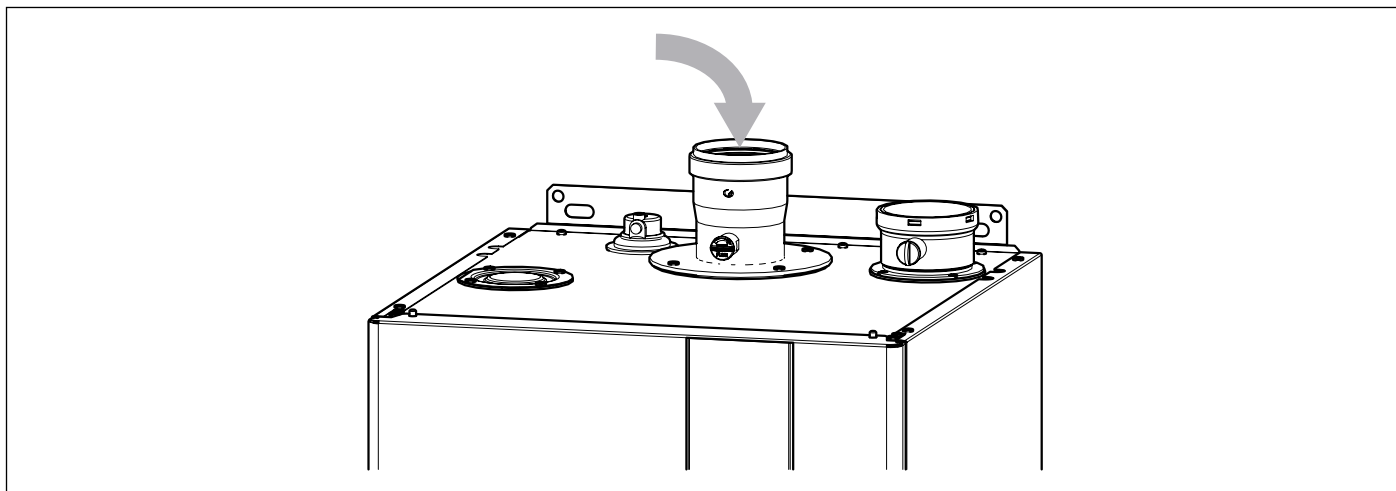

ábra 42 Szifon feltöltése

3.24 A lecsapódás semlegesítése

A hőcserélő és a füstelvezető csövek által létrehozott kondenzvíz leeresztését és semlegesítését a felhasználás országában hatályos jogszabályok és törvények szerint kell megvalósítani, a kondenzvíz savasságával szembeni ellenállásra alkalmas részegységek használatával.

A hőcserélő és a füstelvezető csövek által létrehozott kondenzvíz leeresztő és semlegesítő berendezést úgy kell kialakítani, hogy elkerülhető legyen a benne található folyadék elzáródása és megfagyása.



FIGYELEM

A gyártó mindennemű felelősséget kizár a fentiek be nem tartásából eredő balesetekkel és károkkal kapcsolatban.

3.25 A készülék indítása

A készülék indításának leírását lásd a következő fejezetben: *Kazán beüzemelése* oldal - 91.

4. Kazán beüzemelése

4.1 Előzetes ellenőrzések

A készülék beüzemelése előtt győződjön meg az alábbiakról:

- A füstgáz elvezetés és annak csatlakozó vezetéke megfelel a jelen használati utasításban foglaltaknak és a kazán üzeme során nem tapasztalható semminemű szivárgás a tömítésekénél.
- A kazán tápfeszültsége 230V ~ 50 Hz.
- A rendszer helyesen feltöltve vízzel (a nyomás nem kisebb, mint 0,8 bar és nem haladja meg a rendszerre vonatkozó legmagasabb megengedett nyomásszintet).
- a bekötővezetékek elzáró szerelvényei nyitva vannak.
- A bejövő gáz megfelel a készülék adatlapján feltüntetett gáztípusnak. Ellenkező esetben az égő működését át kell állítani a rendelkezésre álló gáz használatához (lásd *Átállítás más gáztípusra, az égő beállítása* oldal - 85). A műveletet csak és kizárólag szakember végezheti.
- A gázcsap nyitva van.
- Nincs gázszivárgás.
- A berendezés előtti elektromos főmegszakító BE állásban kell, hogy legyen.
- A biztonsági szelep nem lehet blokkolva.
- Nincs vízszivárgás.
- A kazánra szerelt kondenzszifont fel kell tölteni vízzel, a kondenzátumot megfelelően kiüríti és így nem tapad le.



VIGYÁZAT

Amennyiben a készülék felszerelése és bekötése nem a hatályos törvényeknek és jogszabályi előírásoknak megfelelően lett elvégezve, jelezze az átvevőnek / műszaki ellenőrnek, és ne végezze el a készülék beüzemelését.

4.2 Bekapcsolás és kikapcsolás

A kazán ki- és bekapcsolásához lapozzon vissza a **A FELHASZNÁLÓNAK SZÓLÓ ÚTMUTATÓ** fejezethez.

5. Karbantartás



VIGYÁZAT

A karbantartási (és javítási) műveleteket csak a szerviz-címjegyzékben szereplő szakszervizek végezhetik.



VIGYÁZAT

A kazán megfelelő rendszeres karbantartása a biztonság alapvető követelménye.



VIGYÁZAT

A készülék helyes karbantartása lehetővé teszi a leghatékonyabb működést a környezetvédelmi szempontok és a biztonság maximális figyelembevételével.

A készülék szakszerviz Itali karbantartása legalább évente esedékes.



VIGYÁZAT

A karbantartás elvégzése, bármely alkatrész cseréje és/vagy a készülék belső tisztítása előtt áramtalanítsa a készüléket.

5.1 Karbantartási műveletek

Karbantartáskor elvégzendő a tisztítás és az ellenőrzés, különösképp az alábbiak:

Átvizsgálási műveletek:

- A készülék épségének általános ellenőrzése,
- A készülék és a gázbekötés tömörségének ellenőrzése.
- A bejövő gáznyomás ellenőrzése.
- A készülék begyűjtésének ellenőrzése.
- A füstgáz elvezető rendszer állapotának. és tömörségének ellenőrzése.
- A készülék biztonsági szerelvényeinek általános ellenőrzése.
- A készülék csatlakozásainak ellenőrzése tömítetlenség és oxidáció szempontjából.
- Ellenőrizze a biztonsági szelep helyes működését.
- Ellenőrizze a tágulási tartály előnyomását.
- A nyomáskapcsoló hatékonyságának ellenőrzése.
- A készülék tüzeléstechnikai paramétereinek ellenőrzése füstgáz analízissel
- Ellenőrizze a ventilátor működését.
- A készülék megfelelő kondenzátum elvezetésének és szifonjának ellenőrzése.

Tisztítási műveletek:

- A készülék belsejének tisztítása.
- A gázfűvőkák tisztítása.
- A égésilevegő-bevezető és füstgázvezető rendszer tisztítása.
- A hőcserélő füstgáz oldali tisztítása.
- Tisztítsa ki a kondenzszifont és ürítse a füstgáz elvezetést.
- A készülék szűrőinek tisztítása (ha van ilyen).



FIGYELEM

A szifon tisztítási műveleteinek elvégzését követően bizonyosodjunk meg róla, hogy a belső cső és a O-gyűrű tömítés eredeti helyükön legyenek.

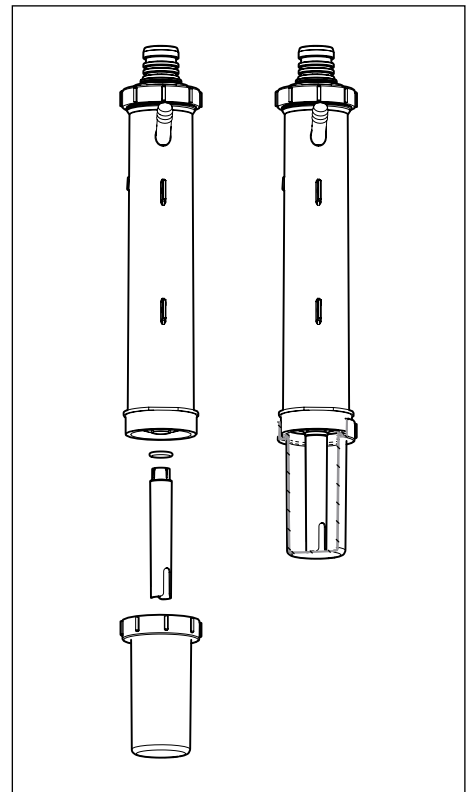

Beüzemelés előtti ellenőrzések:

- A kazánhelyiség alkalmassága a kazán üzembe helyezésére.
- Füstgáz elvezető rendszer átmérője és hossza.
- A kazán, a jelen kézikönyvben található utasítások szerinti helyen üzembe helyezése.



VIGYÁZAT

Abban az esetben, ha a kazán nem képes a megfelelő, és a személyekre, állatokra és dolgokra nézve veszélytelen működésre, azaz amennyiben a hatályos jogszabályoknak és törvényi előírásoknak nem megfelelő működést tapasztal, értesítse a berendezés felelősét, és töltsön ki egy ilyen értelmű nyilatkozatot.



VIGYÁZAT

A gyártó nem vállal semmilyen felelősséget az olyan, a személyekben, állatokban és dolgokban bekövetkezett károkért, amelyek a kazán megváltoztatása, vagy nem megfelelő beavatkozások, vagy hiányos/nem megfelelő karbantartás miatt következnek be.

5.2 Füstgázelemzés

A füstgázelemzés segítségével meghatározható a teljesítmény határfoka és a károsanyag-kibocsátás, a vizsgálatot a hatályos törvények és előírások szerint kell elvégezni.

5.3 Rendkívüli karbantartás

A rendkívüli karbantartás a készülék részegységeinek kopás vagy törés miatti cseréjét tartalmazza.



FIGYELEM

Tartsa szigorúan be az alábbiakban feltüntetett előírásokat.

Gázszelep

Kötelező a gázszelep és a gázcsövek között elhelyezett tömítések cseréje. Ezután ellenőrizze a tömítettséget.

A gázcső csatlakozók meghúzási nyomatéka 23 Nm legyen.

Kötelező a gázszelep kalibrálásának elvégzése: a kalibrálási műveleteknél szigorúan tartsa be az érintett részekre vonatkozó, a *A gázszelep besza* oldal - 87bekezdésben leírt eljárásokat.

Kötelező a szelep nyomáscsatlakozói tökéletesen hermetikus zárásának ellenőrzése.

Lángellenőrzés elektronikus kártya

Az elektronikus kártyát a kazán modellhez kell konfigurálni, a szeleppel szállított utasítások betartásával.

Elvesztés vagy kétségek esetén lépjen kapcsolatba a kazán gyártójával.

Kötelező az elektronikus csere kártya konfigurálása a kazánnál elérhető gáztípusnak és a kazán teljesítményének megfelelően.

A konfigurálás eljárási műveleteinél kövesse szigorúan a *MÉRNÖKI MENÜ* oldal - 58bekezdésben a "8. KAZÁN TÍPUS" [8. BOYLER TYPE] paraméter beállításához előírt eljárásokat.

Bizonyosodjon meg arról, hogy minden vezeték gondosan csatlakoztatva legyen, a bekezdés elektromos kapcsolási rajzában foglaltaknak megfelelően *Elektromos kapcsolási rajz* oldal - 80.

Biztonsági termostátok és hőmérséklet érzékelők

Kötelező, hogy megfelelően rögzítse a cserealkatrészt, és tökéletes érintkezzen azzal az elemmel, amelynek mérni kell a hőmérsékletét.

Füstgázventilátor

Kötelező a tömítő szigetelések megfelelő elhelyezése a fűszükben, a régieknek az alkatrészekkel szállított új tömítésekre történő cseréjével.

Rögzítse a ventilátortalpat az összes csavarral, és ellenőrizze a tömítettséget.

Hőcserélő

Olyan műveletek végzése esetén, amelyek a hőcserélő kinyitásával járnak, például az égőfejhez történő hozzáférésnél, kötelező az összes érintett tömítés cseréje és a tömítettség ellenőrzése.

Gyújtó- és lángérzékelő elektródák, betekintő ablak

Olyan műveletek végzése esetén, amelyek az elektródák és/vagy a betekintő ablak kiszerezésével, és/vagy cseréjével járnak, kötelező az összes érintett tömítés cseréje és a tömítettség ellenőrzése.

Hidraulikus részegységek

Olyan műveletek végzése esetén, amelyek a hidraulikus részegységek kiszerezésével és/vagy cseréjével járnak, kötelező az összes érintett tömítés cseréje, és a tömítettség ellenőrzése a vízszivárgások elkerülése érdekében.

6. Üzemen kívül helyezés, szétszerelés és ártalmatlanítás



VIGYÁZAT

A gázkazánok elektromos és elektronikus berendezések (EEB), és amikor kivonják azokat a működésből, elektromos és elektronikus hulladékká (EEH) válnak: a beépítés országában érvényes jogszabályok betartásával kell azokat ártalmatlanítani.

A gázkazánok háztartási gépként vannak besorolva, és ártalmatlanításuk a mosógépekkel, mosogatógépekkel és szárítógépekkel együtt történik (EEH H4 hulladékok).

Tilos a gázkazánokat szétszerelni, és ártalmatlanításuk nem történhet a törvény által specifikusan előírt csatornáktól eltérő módon.



Vigyázat

Ha úgy dönt, végleg üzemen kívül helyezi a kazánt, azt kizárólag szakember végezheti az üzemen kívül helyezésre, szétszerelésre és ártalmatlanításra vonatkozó lépések betartásával.

A felhasználó nem jogosult ilyen beavatkozások elvégzésére.

A szétszerelési és az ártalmatlanítási műveleteket lehűlt kazánon végezze, miután kikötötte a gáz és elektromos vezetéket.

7. Hibaelhárítás

A készülék automatikusan leáll, ha működési hibát észlel. Húzza meg a bilincset a kondenzszifon és a kondenzelvezető csatlakozásánál [ERROR ##].

A leállítás lehetséges okait jelen útmutató végén találja, lásd a következő táblázatot.

* olyan hibák, amelyeket a felhasználó visszaállíthat a  gomb megnyomásával.

** önkioldó hibakód, a hiba megszűnte után automatikusan megszűnő hibajel.

Az 13-as HIBA [ERROR 13] esetén az újraindításhoz a kazánt áramtalanítani kell, majd újra bekapcsolni.

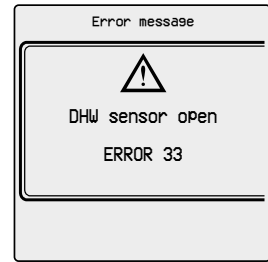

Hiba	Hibás működés	Lehetséges ok	FELHASZNÁLÓ TEENDŐI	SZAKSZERVIZ TEENDŐI
HIBA 1 *	Az égőfej nem gyújt	Nincs gáz.	Ellenőrizze a gázellátást. Ellenőrizze, hogy a gázcsap nyitva van-e, és hogy a hálózati vezetésekre szerelt biztonsági szelepek nem zártak-e.	
		A gázszelep nincs bekötve.	Vegye fel a kapcsolatot a szakszervizzel.	Csatlakoztassa.
		A gázszelep meghibásodott.	Vegye fel a kapcsolatot a szakszervizzel.	Cserélje ki.
		Az elektromos panel meghibásodott.	Vegye fel a kapcsolatot a szakszervizzel.	Cserélje ki.
	Az égőfej nem kapcsol be: NINCS SZIKRA.	A gyújtóelektroda meghibásodott.	Vegye fel a kapcsolatot a szakszervizzel.	Cserélje ki az elektródát.
		A gyújtótranszformátor meghibásodott.	Vegye fel a kapcsolatot a szakszervizzel.	Cserélje ki a gyújtótranszformátort.
		Az elektromos panel nem kapcsol, meghibásodott.	Vegye fel a kapcsolatot a szakszervizzel.	Cserélje ki az elektromos panelt.
	Az égőfej néhány másodpercre bekapcsol, majd kikapcsol.	Az elektromos panel nem érzékeli a lángot: a fázis és a nulla vezeték fel van cserélve.	Vegye fel a kapcsolatot a szakszervizzel.	Ellenőrizze a fázis-nulla vezeték elektromos hálózati csatlakozását.
		A lángőr elektróda vezetéke megszakadt.	Vegye fel a kapcsolatot a szakszervizzel.	Csatlakoztassa vagy cserélje ki a vezetékét.
		A lángőrelektroda meghibásodott.	Vegye fel a kapcsolatot a szakszervizzel.	Cserélje ki az elektródát.
		Az elektromos panel nem gyújt, meghibásodott.	Vegye fel a kapcsolatot a szakszervizzel.	Cserélje ki az elektromos panelt.
		Gyújtási teljesítmény beállított értéke túl alacsony.	Vegye fel a kapcsolatot a szakszervizzel.	Növelje.
		A minimális hőteljesítmény értéke nincs megfelelően beállítva.	Vegye fel a kapcsolatot a szakszervizzel.	Ellenőrizze az égőfej beállítását.
	HIBA 2 *	Hibás láng észlelés	A panel meghibásodott.	Vegye fel a kapcsolatot a szakszervizzel.
A gyújtó/lángőrelektroda meghibásodott.			Vegye fel a kapcsolatot a szakszervizzel.	Cserélje ki.

Hiba	Hibás működés	Lehetséges ok	FELHASZNÁLÓ TEENDŐI	SAKSZSERVIZ TEENDŐI
HIBA 3 *	Az előremenő és/vagy visszatérő ág hőmérséklete túllépte a határértéket. (105°C).	A szivattyú letapadt.	Vegye fel a kapcsolatot a szakszervizzel.	Ellenőrizze a szivattyú elektromos bekötését.
		A keringető szivattyú meghibásodott.	Vegye fel a kapcsolatot a szakszervizzel.	Cserélje ki.
	A biztonsági termostát leállította a kazán működését.	A szivattyú letapadt.	Vegye fel a kapcsolatot a szakszervizzel.	Ellenőrizze a szivattyú elektromos bekötését.
		A keringető szivattyú meghibásodott.	Vegye fel a kapcsolatot a szakszervizzel.	Cserélje ki.
	Füstgáz termostát kioldás.	Dugulás a füstgáz / égési levegő vezetékben.	Vegye fel a kapcsolatot a szakszervizzel.	Ellenőrizze a füstgáz elvezetés és égési levegő bevezetés állapotát.
		A füstgáz termostát meghibásodott.	Vegye fel a kapcsolatot a szakszervizzel.	Cserélje ki.
HIBA 5 *	A ventilátor sebessége helytelen, vagy 0.	A ventilátor elektromosan nem csatlakozik.	Vegye fel a kapcsolatot a szakszervizzel.	Csatlakoztassa újra.
		A ventilátor nem működik.	Vegye fel a kapcsolatot a szakszervizzel.	Cserélje ki.
HIBA 7 **	Füstgáz-szonda kioldás.	Dugulás a füstgáz / égési levegő vezetékben.	Vegye fel a kapcsolatot a szakszervizzel.	Ellenőrizze a füstgáz elvezetés és égési levegő bevezetés állapotát.
		A füstgázérzékelő meghibásodott.	Vegye fel a kapcsolatot a szakszervizzel.	Cserélje ki.
HIBA 8 *	Lángérzékelő áramkör hibája.	A lángőr elektróda vezeték megszakadt.	Vegye fel a kapcsolatot a szakszervizzel.	Csatlakoztassa vagy cserélje ki a vezetékét.
		A lángőrelektroda meghibásodott.	Vegye fel a kapcsolatot a szakszervizzel.	Cserélje ki az elektródát.
		A panel meghibásodott.	Vegye fel a kapcsolatot a szakszervizzel.	Cserélje ki.
HIBA 9 **	Gázszelep áramköri hiba.	A panel meghibásodott.	Vegye fel a kapcsolatot a szakszervizzel.	Cserélje ki.
		Kábelek leválasztva	Vegye fel a kapcsolatot a szakszervizzel.	Csatlakoztassa őket újra.
HIBA 11 **	Az előremenő és visszatérő ág közötti $\Delta T > 5^\circ\text{C}$ legalább 5 másodpercig kikapcsolt állapotban.	Az előremenő ág hőmérséklet-érzékelője meghibásodott.	Vegye fel a kapcsolatot a szakszervizzel.	Cserélje ki.
		Az visszatérő ág hőmérséklet-érzékelője meghibásodott.	Vegye fel a kapcsolatot a szakszervizzel.	Cserélje ki.
HIBA 12	Elektronikus alaplap hiba.	Valamelyik belső kábel lekötődött.	Vegye fel a kapcsolatot a szakszervizzel.	Ellenőrizze a belső vezetékezést
		Az elektromos panel meghibásodott.	Vegye fel a kapcsolatot a szakszervizzel.	Cserélje ki.
HIBA 13	5 manuális reset 15 percen belül.		Áramtalanítsa, majd kapcsolja vissza a kazánt.	
HIBA 15 *	Az indulás alatt: (Flow Temp. - Ret. Temp.) $> 3^\circ\text{C}$.	A szondák meghibásodtak.	Vegye fel a kapcsolatot a szakszervizzel.	Cserélje ki.
HIBA 16 *	Az indulás alatt a Flow Temp. nem változhat 1°C -nál jobban.	Az előremenő ág hőmérséklet-érzékelője meghibásodott.	Vegye fel a kapcsolatot a szakszervizzel.	Cserélje ki.
HIBA 17 *	Az indulás alatt a Return Temp. nem változhat 1°C -nál jobban.	Az visszatérő ág hőmérséklet-érzékelője meghibásodott.	Vegye fel a kapcsolatot a szakszervizzel.	Cserélje ki.
HIBA 18 *	Általános érzékelőhiba, a hatótávolságon kívülről történt leolvasás.	Az egyik szonda meghibásodott.	Vegye fel a kapcsolatot a szakszervizzel.	Cserélje ki.

Hiba	Hibás működés	Lehetséges ok	FELHASZNÁLÓ TEENDŐI	SAKSZERVIZ TEENDŐI	
HIBA 21 *	A panel meghibásodott.		Vegye fel a kapcsolatot a szakszervizzel.	Cserélje ki.	
HIBA 25 *	Elektronikus panel adatátviteli hiba.	A panel meghibásodott.	Vegye fel a kapcsolatot a szakszervizzel.	Cserélje ki.	
HIBA 30 *	Az előremenő ág érzékelője a megengedett intervallumon kívül eső hőmérsékletet detektált (rövidzárlattal egyenértékű).	A szonda meghibásodott.	Vegye fel a kapcsolatot a szakszervizzel.	Cserélje ki.	
HIBA 31 *	Az előremenő ág érzékelője a megengedett intervallumon kívül eső hőmérsékletet detektált (nyitott körrel egyenértékű).	A szonda meghibásodott.	Vegye fel a kapcsolatot a szakszervizzel.	Cserélje ki.	
		A szonda nem csatlakozik.	Vegye fel a kapcsolatot a szakszervizzel.	Csatlakoztassa.	
HIBA 32 **	A HMV hőmérséklet-érzékelője a megengedett intervallumon kívül eső hőmérsékletet detektált (rövidzárlattal egyenértékű).	A szonda meghibásodott.	Vegye fel a kapcsolatot a szakszervizzel.	Cserélje ki.	
HIBA 33 **	A HMV hőmérséklet-érzékelője a megengedett intervallumon kívül eső hőmérsékletet detektált (nyitott körrel egyenértékű).	A szonda meghibásodott.	Vegye fel a kapcsolatot a szakszervizzel.	Cserélje ki.	
		A szonda nem csatlakozik.	Vegye fel a kapcsolatot a szakszervizzel.	Csatlakoztassa.	
HIBA 34 **	A hálózati feszültség < mint (230V -15%)	Probléma az elektromos tápellátással.	Vegye fel a kapcsolatot a szakszervizzel.	Ellenőrizze az elektromos tápellátást.	
HIBA 37 **	A fűtési rendszer víznyomása alacsony (<0,8 bar).	A rendszer a közelmúltban kiürült.	Töltse meg a rendszert. Ha a hiba hosszú időn keresztül fennmarad, vagy ismétlődik, vegye fel a kapcsolatot a szakszervizzel.	Ellenőrizze a rendszert.	
		Szivárgás a fűtési rendszerben.	Ellenőrizze a rendszert.		
		A nyomásérzékelő nem csatlakozik.	Vegye fel a kapcsolatot a szakszervizzel.	Csatlakoztassa újra.	
		A nyomásérzékelő meghibásodott.	Vegye fel a kapcsolatot a szakszervizzel.	Cserélje ki.	
HIBA 41 **	A rendszer víznyomását mérő jel frissítési gyakorisága nem megfelelő. Kommunikációs hiba a nyomáskapcsoló és a szabályozó panel között.	A nyomásérzékelő nem csatlakozik.	Vegye fel a kapcsolatot a szakszervizzel.	Csatlakoztassa újra.	
		A nyomásérzékelő meghibásodott.	Vegye fel a kapcsolatot a szakszervizzel.	Cserélje ki.	
HIBA 43 *	A visszatérő ág érzékelője a megengedett intervallumon kívül eső hőmérsékletet detektált (rövidzárlattal egyenértékű).	A szonda meghibásodott.	Vegye fel a kapcsolatot a szakszervizzel.	Cserélje ki.	

Hiba	Hibás működés	Lehetséges ok	FELHASZNÁLÓ TEENDŐI	SAKSZERVIZ TEENDŐI
HIBA 44 *	A visszatérő ág érzékelője a megengedett intervallumon kívül eső hőmérsékletet detektált (nyitott körrel egyenértékű).	A szonda meghibásodott.	Vegye fel a kapcsolatot a szakszervizzel.	Cserélje ki.
		A szonda nem csatlakozik.	Vegye fel a kapcsolatot a szakszervizzel.	Csatlakoztassa.
HIBA 45 **	A füstgázérezkelő a megengedett intervallumon kívül eső hőmérsékletet detektált (rövidzárlattal egyenértékű).	A szonda meghibásodott.	Vegye fel a kapcsolatot a szakszervizzel.	Cserélje ki.
HIBA 46 **	A füstgázérezkelő a megengedett intervallumon kívül eső hőmérsékletet detektált (nyitott körrel egyenértékű).	A szonda meghibásodott.	Vegye fel a kapcsolatot a szakszervizzel.	Cserélje ki.
		A szonda nem csatlakozik.	Vegye fel a kapcsolatot a szakszervizzel.	Csatlakoztassa.
HIBA 47 **	A nyomásérezkelő nyomást észlelt a megengedett tartományon kívül.	A nyomásérezkelő nem csatlakozik.	Vegye fel a kapcsolatot a szakszervizzel.	Csatlakoztassa újra.
		A nyomásérezkelő meghibásodott.	Vegye fel a kapcsolatot a szakszervizzel.	Cserélje ki.
HIBA 74 **	A nap szonda a megengedett intervallumon kívül eső hőmérsékletet detektált (rövidzárlattal egyenértékű).	A szonda meghibásodott.	Vegye fel a kapcsolatot a szakszervizzel.	Cserélje ki.
HIBA 75 **	A HMV hőmérséklet-érzékelője a megengedett intervallumon kívül eső hőmérsékletet detektált (nyitott körrel egyenértékű).	A szonda meghibásodott.	Vegye fel a kapcsolatot a szakszervizzel.	Cserélje ki.
		A szonda nem csatlakozik.	Vegye fel a kapcsolatot a szakszervizzel.	Csatlakoztassa.
HIBA 80	Az előremenő és visszatérő érzékelők jelzései ellentmondóak.	A szondák meghibásodtak.	Vegye fel a kapcsolatot a szakszervizzel.	Cserélje ki.
HIBA 81 **	A hőmérséklet érzékelő ellenőrzése folyamatban. Sikeres ellenőrzést követően a kazán normál üzemben indul. Sikertelen ellenőrzés esetén az HIBA 15 hibaüzenet jelenik meg.		Nincs.	Nincs.
HIBA 87 **	Az érzékelt előremenő hőmérséklet alacsonyabb, mint a gyújtási hőmérséklet minimum értéke.	A rendszer zárt gömbcsappal felszerelt.	Ellenőrizze a rendszert.	
		Szivattyú letapadt.	Vegye fel a kapcsolatot a szakszervizzel.	Forgassa meg a szivattyú járókereket.
		Szivattyú meghibásodott.	Vegye fel a kapcsolatot a szakszervizzel.	Cserélje ki.
		Levegő a fűtési rendszerben.	Vegye fel a kapcsolatot a szakszervizzel.	Légtelenítse a rendszert
		A hőcserélő elsődleges köre eldugult.	Vegye fel a kapcsolatot a szakszervizzel.	Tisztítsa meg vagy cserélje ki a hőcserélőt.

Hiba	Hibás működés	Lehetséges ok	FELHASZNÁLÓ TEENDŐI	SZAKSZERVIZ TEENDŐI
HIBA 88 **	Az érzékelt előremenő hőmérséklet alacsonyabb, mint az égéstér működtetéséhez megadott minimum hőmérséklet.	A rendszer zárt gömbcsappokkal felszerelt.	Ellenőrizze a rendszert.	
		Szivattyú letapadt.	Vegye fel a kapcsolatot a szakszervizzel.	Forgassa meg a szivattyú járókereket.
		Szivattyú meghibásodott.	Vegye fel a kapcsolatot a szakszervizzel.	Cserélje ki.
		Levegő a fűtési rendszerben.	Vegye fel a kapcsolatot a szakszervizzel.	Légtelenítse a rendszert
		A hőcserélő elsődleges köre eldugult.	Vegye fel a kapcsolatot a szakszervizzel.	Tisztítsa meg vagy cserélje ki a hőcserélőt.
HIBA 89 **	Egyes paraméter értékek nem következetesek. Példa Max.hőmérséklet < Min.hőmérséklet	Módosítsa a hibás paramétereket.	Módosítsa a hibás paramétereket.	
HIBA 91 **	A kaszkádérzékelő a megengedett intervallumon kívül eső hőmérsékletet detektált (rövidzárlattal egyenértékű).	A szonda meghibásodott.	Vegye fel a kapcsolatot a szakszervizzel.	Cserélje ki.
HIBA 92 **	A kaszkádérzékelő a megengedett intervallumon kívül eső hőmérsékletet detektált (nyitott körrel egyenértékű).	A szonda meghibásodott.	Vegye fel a kapcsolatot a szakszervizzel.	Cserélje ki.
		A szonda nem csatlakozik.	Vegye fel a kapcsolatot a szakszervizzel.	Csatlakoztassa.
HIBA 93 **	A külső érzékelő a megengedett intervallumon kívül eső hőmérsékletet detektált (rövidzárlattal egyenértékű).	A szonda meghibásodott.	Vegye fel a kapcsolatot a szakszervizzel.	Cserélje ki.
HIBA 94 **	A kijelzőn hibaüzenet látható.	A kijelzőpanel nincs csatlakoztatva.	Vegye fel a kapcsolatot a szakszervizzel.	Csatlakoztassa.
		A kijelzőpanel meghibásodott.	Vegye fel a kapcsolatot a szakszervizzel.	Cserélje ki.
HIBA 95 **	A kaszkádérzékelő a megengedett intervallumon kívül eső hőmérsékletet detektált.	A szonda meghibásodott.	Vegye fel a kapcsolatot a szakszervizzel.	Cserélje ki.
		A szonda nem csatlakozik.	Vegye fel a kapcsolatot a szakszervizzel.	Csatlakoztassa.
HIBA 96 **	A külső érzékelő a megengedett intervallumon kívül eső hőmérsékletet detektált (nyitott körrel egyenértékű).	A szonda meghibásodott.	Vegye fel a kapcsolatot a szakszervizzel.	Cserélje ki.
		A szonda nem csatlakozik.	Vegye fel a kapcsolatot a szakszervizzel.	Csatlakoztassa.
HIBA 97 **	A kazánok közötti kaszkádkapcsolat nem megfelelő.	Kábelek leválasztva	Vegye fel a kapcsolatot a szakszervizzel.	Csatlakoztassa őket újra.
		Kábelezés nem megfelelő.	Vegye fel a kapcsolatot a szakszervizzel.	Ellenőrizze a vezetéseket.
		Kábelezés hibás.	Vegye fel a kapcsolatot a szakszervizzel.	Cserélje ki.
HIBA 98 **	A kazánok nem közlik az adatokat.	Beállítási vagy kazán busz csatlakozási hiba.	Vegye fel a kapcsolatot a szakszervizzel.	Ellenőrizze a kaszkádba kötött kazánok elektromos csatlakozásait.
HIBA 99 **	Kazán alaplap hiba.	Belső kazán busz hiba.	Vegye fel a kapcsolatot a szakszervizzel.	Ellenőrizze a kaszkádba kötött kazánok elektromos csatlakozásait.

EU-MEGFELELŐSÉGI NYILATKOZAT		n° 005/18815	
		20/01/2020	Ed. 2
<p>(EU) 2016/426 rendelet 92/42/EK irányelv az új kazánok határfok-követelményeiről 2014/30/EU irányelv az elektromágneses zavart okozó berendezésekről 2014/35/EU irányelv a kiefeszültségű berendezésekről 2009/125/EU irányelv a környezetbarát tervezésre vonatkozó követelményekről 2017/1369 (EU) rendelet a fűtőberendezések energiacimkézésére vonatkozóan</p>			
<p>FONDITAL S.p.A. székhelye: Via Cerreto 40 - 25079 Vobarno (BS) - Italia (Olaszország)</p> <p>Kizárólagos felelőssége tudatában kijelenti, hogy a következőkben felsorolt termékek megfelelnek a fenti jogszabályokban előírt lényegi követelményeknek</p>			
Típus: Kereskedelmi márka: Modellek:	18815 Fondital Itaca CH KR 45 Itaca CH KR 85 Itaca CH KR 150	Itaca CH KR 60 Itaca CH KR 120	
Tanúsítványnak (EU) 2016/426	51CT4883	Kiadta a 0051 IMQ Milano B modul - 2018.06.04-én Tíz éves érvényesség	
Tanúsítványnak 92/42/EK	51CT4884	Kiadta a 0051 IMQ Milano B modul - 2018.06.04-én	
Technikai standardokat alkalmaznak: EN 15502-1:2012+A1:2015; EN 15502-2-1:2012+A1:2016 EN 60335-2-102 (2016) EN 55014-1 (2006) + A1(2009) + A2 (2011); EN 55014-2 (1997) + A1 (2001) + A2 (2008) EN 61000-3-2 (2014); EN 61000-3-3 (2013)			

Fondital S.p.A.
 az igazgatóság részéről
 Valeria Niboli

Ez egy üres oldal, feljegyzésekhez.

Ez egy üres oldal, feljegyzésekhez.



Fondital S.p.A. - Società a unico socio
25079 VOBARNO (Brescia) Italy - Via Cerreto, 40
Tel. +39 0365 878 31
Fax +39 0365 878 304
e-mail: info@fondital.it
www.fondital.com

A gyártó fenntartja a jogot a gyártmány szükséges módosításainak elvégzésére, amennyiben azok, annak alapvető tulajdonságait nem befolyásolják.

Uff. Pubblicità Fondital IST 03 C 1172 - 04 | Maggio 2022 (05/2022)